

# Guida d'uso



# HP OfficeJet 200



# HP OfficeJet 200 Mobile series

Manuale dell'utente

**Informazioni sul copyright**

© Copyright 2018 HP Development Company, L.P.

**avvisi della HP Company**

Le informazioni contenute in questa guida sono soggette a modifiche senza preavviso.

Tutti i diritti riservati. La riproduzione, l'adattamento o la traduzione del presente materiale è proibita senza previo consenso scritto di HP, salvo per i casi consentiti dalle leggi sul copyright.

Le uniche garanzie per i servizi e prodotti HP sono espresse nelle informazioni di garanzia fornite con tali prodotti e servizi. Il presente documento non costituisce alcuna garanzia aggiuntiva. HP non è responsabile degli eventuali errori tecnici o editoriali ovvero delle omissioni contenute nel presente documento.

**Crediti**

Microsoft e Windows sono marchi di fabbrica o marchi registrati di Microsoft Corporation negli Stati Uniti e/o in altri paesi.

ENERGY STAR e il marchio ENERGY STAR sono marchi registrati negli Stati Uniti della United States Environmental Protection Agency (Agenzia statunitense per la protezione dell'ambiente).

Mac, OS X e AirPrint sono marchi di Apple Inc. registrati negli Stati Uniti e in altri paesi.

## Informazioni sulla sicurezza



Per ridurre il rischio di danni dovuti a incendi o scosse elettriche, quando si utilizza questo prodotto attenersi sempre alle precauzioni sulla sicurezza.

1. Si consiglia di leggere attentamente tutte le istruzioni contenute nei documenti forniti insieme alla stampante.
2. Osservare tutte le avvertenze e le istruzioni indicate sul prodotto.
3. Scollegare la stampante dalla presa a muro e rimuovere il gruppo batterie prima della pulizia.
4. Non installare o utilizzare il prodotto nelle vicinanze di acqua o se non si è perfettamente asciutti.
5. Installare il prodotto collocandolo su una superficie stabile.
6. Installare il prodotto in un luogo protetto dove non sia possibile calpestare il cavo di alimentazione o inciamparvi e danneggiarlo.
7. Se il prodotto non funziona come richiesto, consultare [Risoluzione dei problemi](#).
8. All'interno non vi sono parti su cui l'utente possa effettuare riparazioni. Per la manutenzione rivolgersi a personale tecnico qualificato.
9. Utilizzare esclusivamente il gruppo batterie fornito in dotazione o venduto da HP per questa stampante.



---

# Sommario

<b>1 Procedure</b> .....	<b>1</b>
<b>2 Come iniziare</b> .....	<b>2</b>
Accesso facilitato .....	2
HP EcoSolutions (HP e la tutela dell'ambiente) .....	2
Gestione dei consumi energetici .....	3
Modalità di sospensione .....	3
Spegnimento automatico .....	3
Modalità attenuazione differenze .....	4
Ottimizzazione dei materiali per la stampa .....	5
Componenti della stampante .....	5
Vista anteriore e laterale .....	6
Area degli elementi di stampa .....	7
Vista posteriore .....	7
Uso del pannello di controllo della stampante .....	7
Sollevare il pannello di controllo .....	8
Informazioni generali sui pulsanti .....	8
Utilizzo della schermata iniziale .....	9
Informazioni di base sulla carta .....	10
Tipi di carta consigliati per la stampa .....	10
Come ordinare le forniture di carta HP .....	12
Suggerimenti per la scelta e l'uso della carta .....	12
Caricare la carta .....	12
Modificare o configurare le impostazioni della carta .....	15
Aggiornamento della stampante .....	15
Utilizzo della batteria della stampante .....	16
Installare o sostituire la batteria .....	16
Controllo dello stato della batteria .....	17
Per controllare lo stato della batteria dalla batteria .....	17
Per controllare lo stato della batteria dal pannello di controllo .....	17
Stato batteria .....	17
Carica della batteria .....	18
Conservazione della batteria .....	18
Smaltimento della batteria utilizzata .....	19
Aprire il software della stampante HP (Windows) .....	19

<b>3 Stampa</b> .....	<b>20</b>
Stampa dei documenti .....	20
Stampa di brochure .....	21
Stampa sulle buste .....	22
Stampa delle foto .....	23
Stampa su supporti speciali e di formato personalizzato .....	24
Stampa fronte/retro .....	26
Stampa con AirPrint™ .....	27
Consigli per la riuscita della stampa .....	27
<b>4 Stampa con HP ePrint</b> .....	<b>30</b>
Configurazione di HP ePrint .....	30
Stampa con HP ePrint .....	31
<b>5 Utilizzo delle cartucce</b> .....	<b>32</b>
Informazioni sulle cartucce e sulla testina di stampa .....	32
Controllo dei livelli di inchiostro stimati .....	32
Stampare utilizzando solo inchiostro nero o a colori .....	33
Sostituzione delle cartucce .....	33
Ordinazione delle cartucce .....	35
Conservazione di forniture di stampa .....	35
Informazioni sulla garanzia della cartuccia .....	35
<b>6 Configurazione della rete</b> .....	<b>37</b>
Configurazione della stampante per la comunicazione wireless .....	37
Operazioni preliminari .....	37
Configurazione della stampante sulla rete wireless .....	38
Modifica del metodo di connessione .....	38
Test della connessione wireless .....	39
Attivazione e disattivazione della funzionalità wireless della stampante .....	39
Cambiare le impostazioni di rete .....	39
Utilizzare Wi-Fi Direct .....	40
<b>7 Strumenti di gestione della stampante</b> .....	<b>44</b>
Casella strumenti (Windows) .....	44
HP Utility (OS X) .....	44
Server Web incorporato .....	44
Informazioni sui cookie .....	45
Apertura del server Web incorporato (EWS) .....	45
Impossibile aprire il server Web incorporato .....	46

<b>8 Risoluzione dei problemi .....</b>	<b>47</b>
Problemi di inceppamento e alimentazione della carta .....	47
Rimozione della carta inceppata .....	47
Istruzioni su come eliminare gli inceppamenti .....	47
Consigli per evitare gli inceppamenti .....	48
Risoluzione dei problemi di alimentazione della carta .....	49
Errori di stampa .....	49
Risoluzione dei problemi dovuti all'impossibilità di stampare la pagina .....	49
Istruzioni generali per la risoluzione dei problemi dovuti all'impossibilità di stampare .....	50
Risoluzione dei problemi legati alla qualità di stampa .....	54
Istruzioni dettagliate per risolvere i problemi legati alla qualità di stampa .....	54
Problemi relativi alla rete e alla connessione .....	57
Risoluzione dei problemi legati alla connessione wireless .....	57
Individuazione delle impostazioni di rete per la connessione wireless .....	57
Risoluzione dei problemi legati alla connessione Wi-Fi Direct .....	58
Problemi legati all'hardware della stampante .....	58
Per ricevere assistenza dal pannello di controllo della stampante .....	59
Informazioni sui rapporti della stampante .....	59
rapporto dello stato della stampante .....	59
pagina di configurazione di rete .....	59
Rapporto sulla qualità di stampa .....	60
rapporto test connessione wireless .....	60
Risoluzione dei problemi tramite HP ePrint .....	60
Manutenzione della stampante .....	61
Pulizia della superficie esterna .....	61
Manutenzione della testina di stampa e delle cartucce .....	61
Ripristino delle impostazioni predefinite .....	62
Assistenza HP .....	62
<b>Appendice A Informazioni tecniche .....</b>	<b>65</b>
Specifiche .....	65
Informazioni normative .....	66
Numero di modello normativo .....	67
Specifica FCC .....	67
Avviso per gli utenti residenti in Corea .....	67
Dichiarazione di compatibilità VCCI (Classe B) per gli utenti residenti in Giappone .....	68
Comunicazione relativa al cavo di alimentazione per gli utenti residenti in Giappone .....	68
Informazioni per gli utenti residenti in Germania .....	68
Avviso normativo per l'Unione Europea .....	68
Prodotti con funzionalità wireless .....	68



Dichiarazione di conformità .....	70
Dichiarazioni di conformità per i prodotti wireless .....	71
Esposizione ai campi a radiofrequenza .....	71
Avviso per gli utenti residenti in Brasile .....	71
Avviso per gli utenti residenti in Canada .....	72
Avviso per gli utenti residenti a Taiwan .....	72
Avviso per gli utenti residenti in Messico .....	73
Avviso per gli utenti in Giappone .....	73
Avviso per gli utenti residenti in Corea .....	73
Programma di protezione ambientale relativo ai prodotti .....	73
Consigli per la protezione dell'ambiente .....	74
Direttiva della Commissione della Comunità Europea 1275/2008 .....	74
Carta .....	74
Componenti in plastica .....	74
Schede dati sulla sicurezza dei materiali .....	74
Programma di riciclaggio .....	74
Programma di riciclaggio per i materiali di consumo delle stampanti a getto d'inchiostro HP .....	75
Consumo energetico .....	75
Smaltimento delle apparecchiature da rottamare da parte degli utenti .....	75
Sostanze chimiche .....	75
Dichiarazione sulle condizioni di presenza del marchio che indica sostanze soggette a restrizioni (Taiwan) .....	76
Vincoli imposti alle sostanze nocive (Ucraina) .....	77
Vincoli imposti alle sostanze nocive (India) .....	77
Informazioni per l'utente sull'etichettatura ecologica SEPA (Cina) .....	77
Marchio CEL (China Energy Label) per stampanti, fax e fotocopiatrici .....	78
Tabella delle sostanze/elementi pericolosi e relativo contenuto (Cina) .....	79
EPEAT .....	79
Smaltimento delle batterie (Taiwan) .....	79
Stati Uniti Call2Recycle (RBRC) .....	80
Nota sulla restituzione della batteria ricaricabile (per la California) .....	80
Direttiva UE sulle batterie .....	81
<b>Indice analitico .....</b>	<b>82</b>

---

# 1 Procedure

- [Come iniziare](#)
- [Stampa](#)
- [Stampa con HP ePrint](#)
- [Utilizzo delle cartucce](#)
- [Risoluzione dei problemi](#)

---

## 2 Come iniziare

Questa guida fornisce informazioni dettagliate sull'utilizzo della stampante e sulla risoluzione dei problemi.

- [Accesso facilitato](#)
- [HP EcoSolutions \(HP e la tutela dell'ambiente\)](#)
- [Componenti della stampante](#)
- [Uso del pannello di controllo della stampante](#)
- [Informazioni di base sulla carta](#)
- [Caricare la carta](#)
- [Modificare o configurare le impostazioni della carta](#)
- [Aggiornamento della stampante](#)
- [Utilizzo della batteria della stampante](#)
- [Aprire il software della stampante HP \(Windows\)](#)

### Accesso facilitato

La stampante offre varie funzioni che consentono l'accesso agli utenti con particolari esigenze.

#### Esigenze visive

Il software HP è accessibile agli utenti affetti da deficit visivi, grazie all'impiego delle opzioni e delle funzioni di accesso facilitato del sistema operativo. Il software supporta anche le principali tecnologie di assistenza, quali i programmi di lettura dello schermo, le funzioni di lettura in Braille e le applicazioni con riconoscimento vocale. Per gli utenti affetti da daltonismo, le schede e i pulsanti colorati usati nel software HP sono dotati di scritte o icone che rappresentano l'azione svolta.

#### Esigenze di mobilità

Per gli utenti affetti da deficit della mobilità, le funzioni del software HP possono essere eseguite da appositi comandi sulla tastiera. Il software HP supporta anche le opzioni di accessibilità Windows quali Tasti permanenti, Segnali acustici, Filtro tasti, e Controllo puntatore. Gli sportelli della stampante, i pulsanti, i vassoi della carta e le guide di larghezza della carta possono essere manovrati da utenti con forza e capacità di movimento limitate.

#### Assistenza

Per ulteriori informazioni sulle soluzioni di accesso facilitato per i prodotti HP, visitare il sito web HP Accessibility and Aging ([www.hp.com/accessibility](http://www.hp.com/accessibility)).

Per informazioni sull'accesso facilitato nei sistemi OS X, visitare il sito Web Apple all'indirizzo [www.apple.com/accessibility](http://www.apple.com/accessibility).

### HP EcoSolutions (HP e la tutela dell'ambiente)

HP si impegna nell'aiutare gli utenti a ottimizzare l'ingombro dell'ambiente di stampa e a favorire l'utilizzo responsabile delle stampanti, a casa o in ufficio.

Per informazioni più dettagliate sulle linee guida per l'ambiente a cui si attiene HP nel processo di produzione, vedere [Programma di protezione ambientale relativo ai prodotti](#). Per ulteriori informazioni sulle iniziative HP a tutela dell'ambiente, visitare [www.hp.com/ecosolutions](http://www.hp.com/ecosolutions).

- [Gestione dei consumi energetici](#)
- [Modalità attenuazione differenze](#)
- [Ottimizzazione dei materiali per la stampa](#)

## Gestione dei consumi energetici

Utilizzare **Modalità di sospensione** e **Auto-Off** per risparmiare elettricità.

### Modalità di sospensione

Il consumo energetico è ridotto nella modalità di sospensione. La stampante entra in modalità di risparmio energetico dopo 5 minuti di inattività.

Prima del passaggio della stampante alla modalità di sospensione è possibile modificare il periodo di inattività.

1. Sul pannello di controllo della stampante, premere il pulsante Home (🏠) per visualizzare la schermata iniziale.
2. Selezionare **Configurazione, Impostazioni stampante**, quindi **Risparmio energia**.  
Per selezionare una funzione su una schermata, utilizzare il pulsante freccia ▲ o ▼, quindi premere il pulsante OK.
3. Selezionare **Sospensione** per modificare il tempo di inattività.

### Spegnimento automatico

La stampante viene spenta automaticamente dopo 15 minuti di inattività per ridurre il consumo energetico. Lo spegnimento automatico disattiva completamente la stampante, di conseguenza è necessario utilizzare  (il pulsante Specifiche tecniche) per riaccenderla. Se la stampante supporta la funzione di risparmio energetico, Auto-off viene automaticamente abilitato o disabilitato in base alle funzionalità della stampante e alle opzioni di connessione. Anche quando lo spegnimento automatico è disabilitato, la stampante entra in modalità di sospensione dopo 5 minuti di inattività, per ridurre i consumi energetici.

- Auto-Off viene abilitato quando la stampante è accesa, se la stampante non è dotata di funzionalità di rete, fax o Wi-Fi Direct o attualmente non utilizza tali funzionalità.
- Auto-Off viene disabilitato quando la funzionalità wireless o Wi-Fi Direct della stampante è attivata o quando una stampante con funzionalità di rete Ethernet, fax o USB stabilisce una connessione fax, USB o di rete Ethernet.

---

 **SUGGERIMENTO:** Per preservare l'energia della batteria, è possibile abilitare Auto-Off, anche quando la stampante è connessa o se la rete wireless è attivata.

---

### Per abilitare manualmente Auto-Off dal software della stampante HP

1. Se non sono collegati, collegare la stampante al computer.
2. Avviare il software della stampante installato nel computer in uso.
3. Dal software, fare clic su **Stampa** sulla barra degli strumenti e selezionare **Esegui manutenzione stampante**.

Viene visualizzata la finestra della casella degli strumenti.

4. Dalla scheda **Impostazioni avanzate**, selezionare **Modifica** per l'opzione Auto-Off.
5. Dall'elenco che indica i periodi di tempo, selezionarne uno per il tempo di inattività dell'opzione Auto-Off e fare clic su **OK**.
6. Quando richiesto, fare clic su **Sì**.  
Auto-Off è attivato.

#### Per abilitare manualmente Auto-Off dal pannello di controllo della stampante

1. Sul pannello di controllo della stampante, premere il pulsante Home (🏠) per visualizzare la schermata iniziale.
2. Selezionare **Configurazione, Impostazioni stampante**, quindi **Risparmio energia**.  
Per selezionare una funzione su una schermata, utilizzare il pulsante freccia ▲ o ▼ per selezionarla, quindi premere il pulsante OK.
3. Selezionare **Auto-Off**.
4. Scegliere un periodo di inattività dall'elenco, quindi premere OK.  
Viene visualizzato un messaggio con la richiesta di abilitare o meno Auto-Off.
5. Selezionare **Sì** premendo OK.

## Modalità attenuazione differenze

La modalità silenziosa rallenta la stampa per ridurre il livello complessivo di rumorosità senza compromettere la qualità della stampa. È disponibile unicamente per la stampa di qualità normale su carta comune. Per tornare a stampare a velocità normale, disattivare la modalità silenziosa. Questa modalità è disattivata per impostazione predefinita.

---

**NOTA:** La modalità silenziosa non è disponibile se si stampano foto o buste.

---

#### Per tornare alla modalità silenziosa dal pannello di controllo della stampante

1. Sul pannello di controllo della stampante, premere il pulsante Home (🏠) per visualizzare la schermata iniziale.
2. Selezionare **Configurazione**, quindi premere **Impostazioni stampante**.  
Per selezionare una funzione su una schermata, utilizzare il pulsante freccia (▲, ▼), quindi premere OK.
3. Scegliere **On** per **Modalità silenziosa**.

#### Per attivare o disattivare la modalità attenuazione differenze dal software della stampante (Windows)

1. Aprire il software della stampante HP. Per maggiori informazioni, vedere [Aprire il software della stampante HP \(Windows\)](#).
2. Fare clic su **Modalità silenziosa** dalla barra degli strumenti.
3. Selezionare **On** o **Off**, quindi scegliere **Salva impostazioni**.
4. Fare clic su **OK**.

#### Per attivare o disattivare la modalità attenuazione differenze dal software della stampante (OS X)

1. Aprire HP Utility come descritto in [HP Utility \(OS X\)](#).
2. Selezionare la stampante.

3. Fare clic su **Modalità silenziosa**.
4. Selezionare **On** o **Off**.
5. Fare clic su **Applica**.

#### **Per attivare o disattivare la modalità a basso rumore dal server Web incorporato (EWS)**

1. Aprire EWS come indicato in Apertura del server Web incorporato (EWS).
2. Selezionare la scheda **Impostazioni**.
3. Nella sezione **Preferenze**, selezionare **Modalità silenziosa**, quindi **On** o **Off**.
4. Fare clic su **Applica**.

## **Ottimizzazione dei materiali per la stampa**

Per ottimizzare le forniture di stampa, come inchiostro e carta, provare le soluzioni seguenti:

- Riciclare le cartucce HP originali usate attraverso il programma HP Planet Partners. Per ulteriori informazioni, visitare [www.hp.com/recycle](http://www.hp.com/recycle).
- Ottimizzare l'utilizzo della carta stampando su entrambi i lati di ciascun foglio.
- Modificare la qualità di stampa nel driver della stampante impostandola sulla modalità bozza. In modalità bozza la stampante consuma meno inchiostro.
- Non pulire la testina di stampa se non strettamente necessario. Tale operazione comporta un elevato consumo di inchiostro e una minore durata delle cartucce.

## **Componenti della stampante**

Questo capitolo tratta i seguenti argomenti:

- Vista anteriore e laterale
- Area degli elementi di stampa
- Vista posteriore

## Vista anteriore e laterale

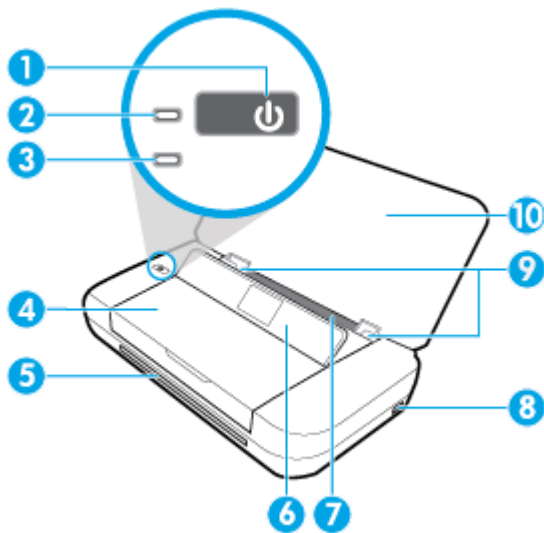

1	Pulsante Accensione
2	Spia di accensione
3	Spia della batteria: <ul style="list-style-type: none"><li>• si accende quando la batteria installata nella stampante è in carica.</li><li>• Lampeggia in presenza di problemi con la batteria, ad esempio qualora questa sia difettosa, oppure se è troppo calda o fredda per poter essere ricaricata.</li></ul>
4	Sportello di accesso alle cartucce
5	Slot di uscita
6	Pannello di controllo
7	Vassoio di alimentazione
8	Porta host USB: <ul style="list-style-type: none"><li>• consente il collegamento di un'unità flash USB al fine di effettuare la stampa di foto. Per ulteriori informazioni relative alla stampa di foto da un'unità flash USB, vedere <a href="#">Stampa delle foto</a>.</li><li>• Quando la stampante è accesa, può essere impiegata anche per la ricarica di un dispositivo mobile (ad esempio uno smartphone) connesso alla porta host USB.</li></ul>
9	Guide di larghezza della carta
10	Coperchio superiore

## Area degli elementi di stampa

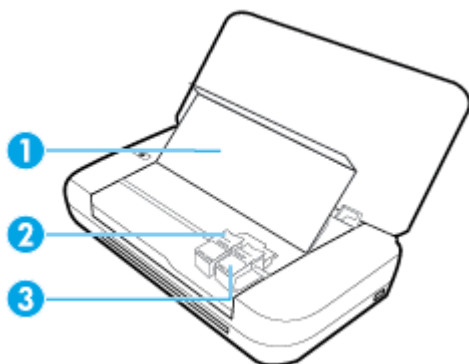

- |   |                                     |
|---|-------------------------------------|
| 1 | Sportello di accesso alle cartucce  |
| 2 | Levetta di chiusura della cartuccia |
| 3 | Cartuccia di stampa                 |

**NOTA:** Le cartucce d'inchiostro vanno conservate all'interno della stampante per prevenire problemi nella qualità di stampa o danni alla testina di stampa.

## Vista posteriore

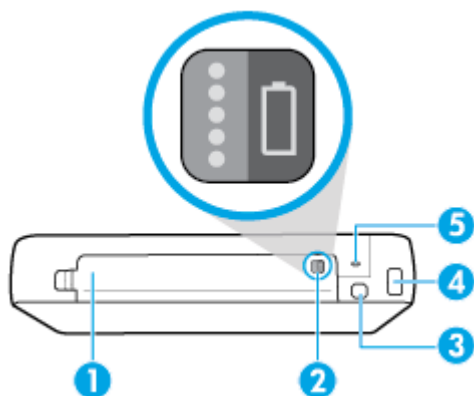

- |   |  |
|---|--|
| 1 | Coperchio delle batterie   |
| 2 | Pulsante Stato batteria: premerlo per visualizzare lo stato della batteria. Per maggiori informazioni, vedere <a href="#">Controllo dello stato della batteria</a> .   |
| 3 | Porta USB: <ul style="list-style-type: none"><li>• Collegare la stampante al computer tramite il cavo USB.</li><li>• Può anche essere utilizzata per la ricarica della batteria installata nella stampante. Per maggiori informazioni sulla ricarica della batteria, vedere <a href="#">Carica della batteria</a>.</li></ul> |
| 4 | Ingresso di alimentazione  |
| 5 | Slot per blocco di sicurezza: consente di inserire un cavo di sicurezza per bloccare la stampante.   |



# Uso del pannello di controllo della stampante

Questo capitolo tratta i seguenti argomenti:

- [Sollevare il pannello di controllo](#)
- [Informazioni generali sui pulsanti](#)
- [Utilizzo della schermata iniziale](#)

## Sollevare il pannello di controllo

È possibile utilizzare il pannello di controllo quando il dispositivo è in posizione piana o sollevarlo per agevolarne la visualizzazione e l'utilizzo.

### Per sollevare il pannello di controllo

1. Aprire la copertura superiore della stampante, se è sollevata.



2. Impugnare il pannello di controllo come da figura e sollevarlo.

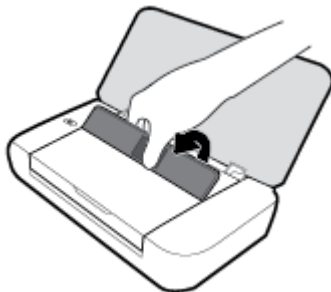

## Informazioni generali sui pulsanti

La figura seguente e la relativa tabella forniscono un riferimento rapido alle funzioni del pannello di controllo della stampante.

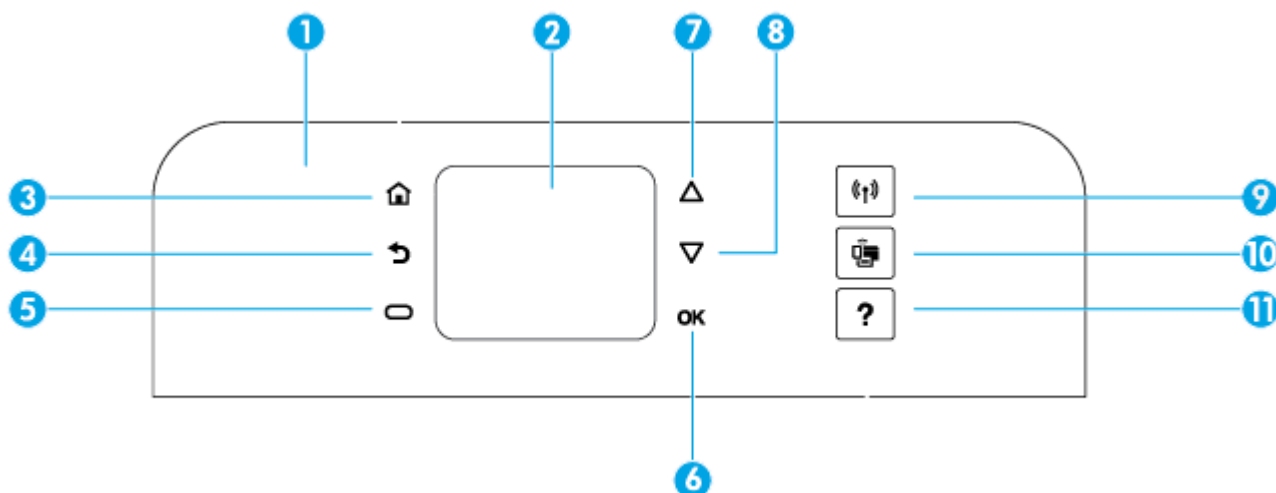

Numero	Nome e descrizione
1	Pannello di controllo: consente di gestire la stampante, ad esempio per le impostazioni di configurazione, configurare le connessioni di rete e leggere le informazioni provenienti dalla stampante.
2	Display del pannello di controllo: visualizza le voci di menu, le opzioni di configurazione e le informazioni provenienti dalla stampante.
3	Pulsante Pagina iniziale: Consente di tornare alla schermata iniziale da qualsiasi altra schermata.
4	Pulsante Indietro: consente di tornare alla schermata precedente.
5	Pulsante Annulla o pulsante Selezione: cambia in base ai contenuti visualizzati sullo schermo.
6	Pulsante OK: conferma la selezione.
7	Pulsante freccia su: consente di selezionare l'opzione di menu precedente o di scorrere la schermata verso l'alto.
8	Pulsante freccia giù: consente di selezionare l'opzione di menu successiva o di scorrere la schermata verso il basso.
9	Pulsante wireless: consente di visualizzare lo stato e le impostazioni della connessione wireless.  La spia wireless accanto al pulsante Wireless è: <ul style="list-style-type: none"> <li>• Accesa quando la stampante è collegata a una rete wireless.</li> <li>• Lampeggiante quando la funzionalità wireless è attivata ma la stampante non è connessa a una rete wireless.</li> <li>• Spenta quando la funzionalità wireless è disattivata.</li> </ul>
10	Pulsante Wi-Fi Direct: consente di visualizzare lo stato e le impostazioni della connessione Wi-Fi Direct.
11	Pulsante ?: consente l'apertura del menu ? nella schermata iniziale; consente di visualizzare la guida dell'opzione di menu selezionata o fornisce ulteriori informazioni sulla schermata corrente.

## Utilizzo della schermata iniziale

La schermata iniziale viene visualizzata quando si preme il pulsante . Fornisce all'utente il menu principale mediante il quale accedere alle funzioni offerte dalla stampante. Queste funzioni consentono di gestire facilmente la stampante, ad esempio configurandola, collegandola alle reti wireless e controllando lo stato dell'inchiostro o della batteria.



---

**SUGGERIMENTO:** In alternativa, una volta collegata la stampante al computer, è possibile gestirla con il software della stampante installato nel computer. Per maggiori informazioni sull'uso di questi strumenti, vedere [Strumenti di gestione della stampante](#).

---

### Per accedere a una funzione nella schermata iniziale

1. Sul pannello di controllo, premere il pulsante Home (🏠) per visualizzare la schermata iniziale.
2. Scorrere la schermata e selezionare la funzione desiderata utilizzando i pulsanti freccia (▲, ▼).
3. Premere il pulsante OK per confermare la selezione.

## Informazioni di base sulla carta

La stampante è progettata per l'uso con la maggior parte dei tipi di carta da ufficio. Prima di acquistare grandi quantità di carta per stampa, è opportuno effettuare delle prove. Per ottenere una qualità di stampa ottimale si consiglia di utilizzare carta HP. Per ulteriori informazioni sulla carta HP, visitare il sito Web di HP all'indirizzo [www.hp.com](http://www.hp.com).



HP raccomanda l'uso di carta comune con il logo ColorLok per le stampe quotidiane. Tutti i tipi di carta con logo ColorLok sono testati singolarmente per soddisfare gli elevati standard di affidabilità e qualità di stampa, nonché per generare documenti con colori nitidi e brillanti, neri più intensi; inoltre si asciugano più velocemente rispetto alla tradizionale carta comune. Richiedere la carta con il logo ColorLok in diverse grammature e formati ai produttori di carta principali.

Questo capitolo tratta i seguenti argomenti:

- [Tipi di carta consigliati per la stampa](#)
- [Come ordinare le forniture di carta HP](#)
- [Suggerimenti per la scelta e l'uso della carta](#)

## Tipi di carta consigliati per la stampa

Per ottenere stampe di ottima qualità, si consiglia di utilizzare i tipi di carta HP appositamente progettati per il tipo di documento che si desidera stampare.

In alcuni paesi o regioni, alcuni tipi di carta potrebbero non essere disponibili.

### Documenti aziendali

- **Carta per presentazioni HP alta qualità 120 g opaca o Carta professionale HP 120 g opaca**  
Questo tipo di carta opaca per il fronte/retro è perfetta per presentazioni, proposte, rapporti e newsletter. È un tipo di carta pesante per risultati di forte impatto.
- **Carta HP per brochure 180 g, lucida o Carta Professionale HP 180 g lucida**  
Queste carte sono lucide sui due lati per consentire la stampa su entrambi i lati. Si tratta della scelta ideale per riproduzioni di tipo semifotografico e per grafica aziendale da utilizzare sulle copertine di relazioni, presentazioni speciali, brochure, stampati pubblicitari e calendari.
- **Carta HP per brochure 180 g opaca o Carta Professionale HP 180 g opaca**

Queste carte sono opache sui due lati per consentire l'uso di entrambi i lati. Si tratta della scelta ideale per riproduzioni di tipo semifotografico e per grafica aziendale da utilizzare sulle copertine di relazioni, presentazioni speciali, brochure, stampati pubblicitari e calendari.

### Stampa per uso quotidiano

Tutti i tipi di carta per le attività di stampa quotidiane inclusi nell'elenco sono stati concepiti con la tecnologia ColorLok che consente riduzione delle macchie, neri più decisi e colori accesi.

- **Carta HP bianca brillante per getto d'inchiostro**

La Carta HP bianca brillante per stampanti a getto d'inchiostro offre colori a contrasto elevato e testo molto nitido. L'opacità di tale carta consente la stampa fronte/retro a colori priva di visione in trasparenza e risulta ideale per newsletter, rapporti e volantini.

- **Carta per stampa HP**

La carta per stampa HP è una carta multifunzione di alta qualità. Produce documenti di aspetto più significativo rispetto ai documenti stampati su carta standard multifunzione. Senza acidi per una maggiore durata dei documenti.

- **Carta da ufficio HP**

La carta da ufficio HP è una carta multifunzione di alta qualità. È adatta per le copie, le bozze, i promemoria e altri documenti. Senza acidi per una maggiore durata dei documenti.

### Stampa fotografica

- **HP Premium Plus Photo Paper**

HP Premium Plus Photo Paper è la carta fotografica di altissima qualità HP per stampare foto ottimali. Con HP Premium Plus Photo Paper, è possibile stampare splendide foto che si asciugano istantaneamente per condividerle non appena uscite dalla stampante. La stampante supporta diversi formati, tra cui A4, 8,5 x 11", 4 x 6" (10 x 15 cm) e 5 x 7" (13 x 18 cm) in due finiture, lucida o patinata lucida (semi-lucida). Ideale per foto ottimali e progetti fotografici speciali, da incorniciare, da mostrare o regalare. HP Premium Plus Photo Paper offre risultati eccezionali con qualità e durata professionali.

- **HP Advanced Photo Paper**

Carta fotografica lucida, a rapida asciugatura, per evitare sbavature e per una maggiore semplicità d'utilizzo. Le stampe sono resistenti all'acqua, alle macchie, alle impronte digitali e all'umidità. Le stampe sono simili alle foto sviluppate nei laboratori sia al tatto che per l'aspetto. È disponibile in diversi formati, tra cui A4, 8,5" x 11", 10 x 15 cm (4" x 6"), 13 x 18 cm (5" x 7"). Senza acidi per una maggiore durata dei documenti.

- **Carta HP Everyday Photo Paper**

Stampa colorata, istantanee giornaliere ad un costo inferiore, utilizzando la carta progettata per la stampa delle foto casuali. Questa carta conveniente asciuga rapidamente per essere subito manipolata. Immagini nitide e ben definite su qualsiasi stampante a getto d'inchiostro. È disponibile in finitura lucida e in diversi formati, tra cui A4, 8,5 x 11 pollici, 5 x 7 pollici e 10 x 15 cm (4 x 6 pollici). Senza acidi per una maggiore durata dei documenti.

- **Carta Hagaki** (per il Giappone)

Stampa colorata, istantanee giornaliere ad un costo inferiore, utilizzando la carta progettata per la stampa delle foto casuali. Questa carta conveniente asciuga rapidamente per essere subito manipolata. Immagini nitide e ben definite su qualsiasi stampante a getto d'inchiostro.

Per ulteriori informazioni sui supporti consentiti, vedere [Specifiche](#).

## Come ordinare le forniture di carta HP

La stampante è progettata per l'uso con la maggior parte dei tipi di carta da ufficio. Per ottenere una qualità di stampa ottimale si consiglia di utilizzare carta HP.

Per ordinare carta HP e altri materiali di consumo, visitare il sito [www.hp.com](http://www.hp.com). Attualmente alcune sezioni del sito Web HP sono disponibili solo in lingua inglese.

HP raccomanda l'uso di carta comune con il logo ColorLok per le stampe quotidiane. Tutti i tipi di carta con logo ColorLok sono testati singolarmente per soddisfare gli elevati standard di affidabilità e qualità di stampa, nonché per generare documenti con colori nitidi e brillanti, neri più intensi e tempi di asciugatura più rapidi rispetto alla carta comune tradizionale. Cercare la carta con il logo ColorLok in varie dimensioni e formati dai maggiori fornitori di carta.

## Suggerimenti per la scelta e l'uso della carta

Per i migliori risultati, tenere presenti le seguenti indicazioni:

- Caricare un solo tipo di carta alla volta nel vassoio di alimentazione.
- Accertarsi che la carta sia caricata correttamente.
- Non caricare eccessivamente il vassoio di alimentazione.
- Per prevenire inceppamenti, qualità di stampa scadente e altri problemi di stampa, evitare di caricare i seguenti tipi di carta nel vassoio di alimentazione:
  - Moduli a più parti
  - Supporti danneggiati, arricciati o piegati
  - Supporti con tagli o perforazioni
  - Supporti spessi, in rilievo o che non assorbono bene l'inchiostro
  - Supporti troppo sottili o soggetti a strapparsi con facilità
  - Supporti con punti o fermagli

## Caricare la carta

Durante il caricamento della carta, assicurarsi che sia correttamente posizionata nel vassoio di alimentazione, regolare le guide di larghezza della carta finché non ne toccano i margini, quindi accertarsi che la stampante rilevi il formato corretto della carta. Se il formato carta rilevato è errato, o se il formato o il tipo di carta necessitano di regolazione, modificare le impostazioni della carta nel pannello di controllo della stampante. Per ulteriori informazioni sulla modifica delle impostazioni della carta, vedere [Modificare o configurare le impostazioni della carta](#).

- Se viene visualizzato un messaggio indicante il formato carta, attenersi alle istruzioni riportate sul display del pannello di controllo della stampante per regolare le guide di larghezza della carta e/o modificarne il formato.
- Se la funzione per la rilevazione automatica del formato carta è disattivata o non funziona correttamente, modificare l'impostazione del formato carta dal pannello di controllo della stampante.

- Se la funzione per la rilevazione automatica del formato carta è attivata, regolare le guide di larghezza della carta finché non ne toccano il margine, così che la stampante possa rilevare la larghezza della carta.
- Se si sta caricando un formato carta personalizzato, regolare le guide di larghezza della carta in modo che il risultato sia il più vicino possibile alla larghezza personalizzata, affinché la stampante possa rilevare la larghezza che più vi si avvicini; ove necessario, modificare il formato carta dal pannello di controllo della stampante.

### Per caricare carta di formato standard

1. Aprire il coperchio superiore e sollevare il pannello di controllo.
2. Allontanare il più possibile le due guide di larghezza della carta.



3. Inserire la carta con il lato di stampa rivolto verso l'alto e far scorrere le guide di larghezza della carta fino a quando non aderiscono alle parti laterali della stampante.

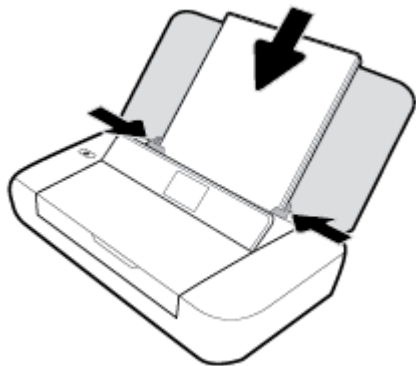

Non utilizzare la carta mostrata nella figura seguente.



---

**NOTA:** Non caricare la carta mentre è in corso un'operazione di stampa.

### Per caricare le buste

1. Aprire il coperchio superiore e sollevare il pannello di controllo.

2. Allontanare il più possibile le due guide di larghezza della carta.



3. Inserire la busta con il lato di stampa rivolto verso l'alto con il bordo lungo a sinistra o con il bordo corto nella parte superiore.

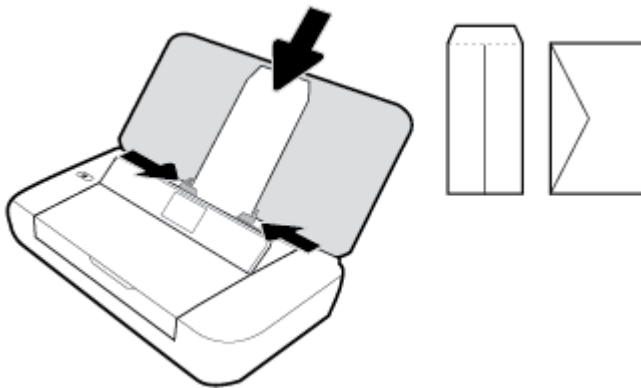

---

**NOTA:** Non caricare le buste mentre è in corso un'operazione di stampa.

---

4. Far scorrere le guide di larghezza della carta in modo che aderiscano bene ai bordi della busta.

#### **Per caricare le schede e la carta fotografica**

1. Aprire il coperchio superiore e sollevare il pannello di controllo.
2. Allontanare il più possibile le due guide di larghezza della carta.



3. Inserire la carta con il lato di stampa rivolto verso l'alto e far scorrere le guide di larghezza della carta fino a quando non aderiscono alle parti laterali della stampante.

---

**NOTA:** Non caricare la carta mentre è in corso un'operazione di stampa.

---

# Modificare o configurare le impostazioni della carta

## Per modificare le impostazioni della carta dal pannello di controllo della stampante

1. Dal pannello di controllo della stampante, premere il pulsante Home (🏠).
2. Nella schermata iniziale, selezionare **Configura**, quindi premere **OK**.
3. Selezionare **Impostazioni stampante**, quindi premere **OK**.
4. Selezionare **Impostazioni carta**, quindi premere **OK**.
5. Selezionare l'opzione per il formato o tipo di carta, quindi scorrere verso il basso per scegliere il formato o il tipo di carta caricato.

## Per attivare o disattivare la funzione di rilevamento automatico del formato carta

1. Dal pannello di controllo della stampante, premere il pulsante Home (🏠).
2. Nella schermata iniziale, selezionare **Configura**, quindi premere **OK**.
3. Selezionare **Impostazioni stampante**, quindi premere **OK**.
4. Selezionare **Preferenza**, quindi premere **OK**.
5. Scorrere verso il basso e selezionare **Rilevamento automatico formato carta**.
6. Selezionare **On** o **Off**.

# Aggiornamento della stampante

Per impostazione predefinita, se la stampante è collegata a una rete e i Web Services sono abilitati, la stampante verifica automaticamente la presenza di eventuali aggiornamenti.

## Per aggiornare la stampante tramite il pannello di controllo della stampante

1. Sul pannello di controllo della stampante, premere il pulsante Home (🏠) per visualizzare la schermata iniziale.
2. Selezionare **Configurazione, Strumenti**, quindi **Aggiornamento della stampante**.

Per selezionare una funzione su una schermata, utilizzare il pulsante freccia ▲ o ▼, quindi premere il pulsante OK.

## Per aggiornare la stampante utilizzando il server EWS

1. Aprire il server web incorporato (EWS).  
Per maggiori informazioni, vedere [Server Web incorporato](#).
2. Selezionare la scheda **Strumenti**.
3. Nella sezione **Aggiornamenti stampante**, fare clic su **Aggiornamenti firmware**, quindi seguire le istruzioni visualizzate sullo schermo.

---

**NOTA:** Se è disponibile un aggiornamento, la stampante scaricherà e installerà l'aggiornamento e quindi verrà riavviata.

**NOTA:** Se vengono richieste le impostazioni proxy e se la rete utilizza impostazioni proxy, seguire le istruzioni visualizzate sullo schermo per configurare un server proxy. Se non si dispone di tali informazioni, contattare l'amministratore di rete o la persona che ha configurato la rete wireless.

---



# Utilizzo della batteria della stampante

La stampante è dotata di una batteria ricaricabile agli ioni di litio, che può essere installata sul retro. Per individuare la posizione, vedere [Vista posteriore](#).

La batteria è inoltre disponibile per l'acquisto come accessorio opzionale. Per effettuare un acquisto, contattare il rivenditore locale o l'ufficio vendite HP oppure visitare [www.hpshopping.com](http://www.hpshopping.com).

## Installare o sostituire la batteria

### Per installare o sostituire la batteria

1. Spegnerla stampante e scollegare l'alimentazione.
2. Se il pannello di controllo della stampante è sollevato, abbassarlo e chiudere il coperchio superiore della stampante. Per ulteriori informazioni sui componenti della stampante, vedere [Componenti della stampante](#).
3. Rimuovere il coperchio della batteria dalla parte posteriore della stampante.



4. Se si sta sostituendo la batteria, rimuovere quella originale sollevando il fermo, quindi rilasciare la batteria.

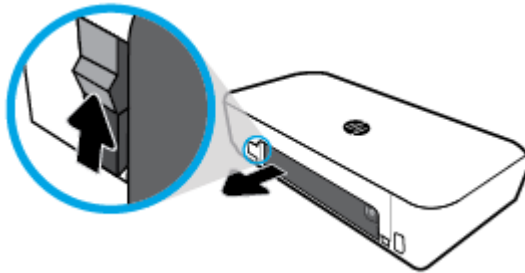

5. Inserire la batteria nell'alloggiamento dedicato.  
Il pulsante di stato della batteria si trova sull'angolo superiore destro della stessa.

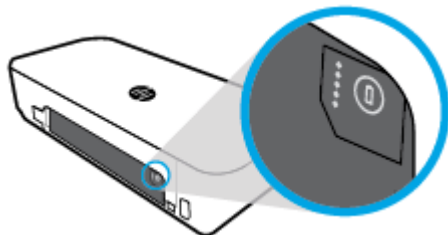

6. Reinscrivere il coperchio della batteria.

Per verificare lo stato della batteria, vedere [Controllo dello stato della batteria](#).



## Controllo dello stato della batteria

### Per controllare lo stato della batteria dalla batteria

- ▲ Premere il pulsante di stato della batteria sulla batteria.

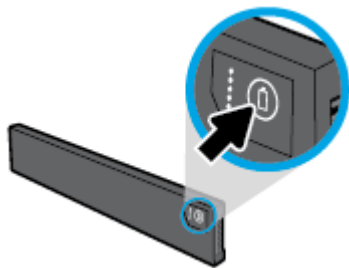

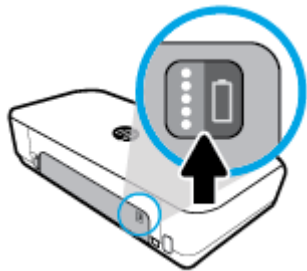

 **SUGGERIMENTO:** Se la batteria è installata nella stampante, premere il pulsante simile sul coperchio della batteria.







### Per controllare lo stato della batteria dal pannello di controllo

- ▲ Premere il pulsante Home () per visualizzare la schermata iniziale, quindi selezionare **Stato batteria**.

### Stato batteria

Spie di stato della batteria	Numero di spie	Colore delle spie	Livello di carica
	5	Bianco (fisso)	100%-80%
	4	Bianco (fisso)	79%-60%

Spie di stato della batteria	Numero di spie	Colore delle spie	Livello di carica
	3	Bianco (fisso)	59%-40%
	2	Bianco (fisso)	39%-20%
	1	Bianco (fisso)	19%-11%
	1	Bianco (lampeggiante)	10%-1% <b>AVVISO:</b> Quando il livello della batteria diventa particolarmente basso, la stampante si disattiva automaticamente dopo 30 secondi.
	Off	Non applicabile	Non è possibile rilevare la batteria o questa è danneggiata, o non è ricaricabile per qualche motivo.

## Carica della batteria

La batteria installata nella stampante è caricata quando la stampante è connessa a un'alimentazione elettrica via cavo.

La ricarica della batteria tramite alimentazione CA può richiedere fino a 2,5 ore. Se l'alimentazione CA viene rimossa e la stampante è spenta, la batteria può essere caricata anche quando la porta USB posta sul retro della stampante è connessa alla porta USB di ricarica di un altro dispositivo. La porta USB di ricarica deve poter fornire un'alimentazione di minimo 1 A.

Ad esempio:

- la porta di ricarica USB di un computer portatile (identificata dal simbolo di un fulmine vicino alla porta host)
- il caricatore USB che è connesso alla presa a muro (può essere generico o uno utilizzato per cellulari o tablet)
- il caricatore USB che è connesso alla porta di alimentazione di un'automobile (può essere generico o uno utilizzato per cellulari o tablet)

## Conservazione della batteria

**⚠ AVVERTENZA!** Onde evitare potenziali problemi di sicurezza, utilizzare esclusivamente la batteria fornita insieme alla stampante o acquistata come accessorio da HP.

Per effettuare acquisti, contattare il rivenditore locale o l'ufficio vendite HP oppure visitare [www.hpshopping.com](http://www.hpshopping.com).

**⚠ ATTENZIONE:** Per evitare il danneggiamento a una batteria, non esporla ad alte temperature per un lungo periodo di tempo.

**ATTENZIONE:** Se la stampante è inutilizzata e disconnessa dall'alimentazione esterna per oltre due settimane, rimuovere la batteria e conservarla.

**ATTENZIONE:** Per prolungare la carica di una batteria conservata, collocarla in un luogo fresco e asciutto.

---

## Smaltimento della batteria utilizzata

**⚠ AVVERTENZA!** Per ridurre il rischio di incendi o ustioni, non smontare, schiacciare o forare la batteria; non accorciarne i contatti esterni; né smaltire la batteria nel fuoco o nell'acqua. Evitare di esporla a temperature superiori a 60°C (140°F).

---

## Aprire il software della stampante HP (Windows)

Dopo aver installato il software della stampante HP, a seconda del sistema operativo, effettuare una delle seguenti operazioni.

- **Windows 10:** Sul desktop del computer, fare clic sul pulsante Start, fare clic su **Tutte le app**, selezionare **HP**, quindi l'icona con il nome della stampante.
- **Windows 8.1:** Fare clic sul pulsante freccia giù nell'angolo inferiore sinistro della schermata **Start** e selezionare l'icona con il nome della stampante.
- **Windows 8:** Nella schermata **Start**, fare clic con il pulsante destro del mouse su un'area vuota dello schermo, fare clic su **Tutte le app** sulla barra delle applicazioni, quindi sull'icona con il nome della stampante.
- **Windows 7, Windows Vista e Windows XP:** Sul desktop del computer, fare clic sul pulsante Start, selezionare **Tutti i programmi**, scegliere **HP**, selezionare la cartella della stampante, quindi l'icona con il nome della stampante.

---

## 3 Stampa

Con questa stampante, è possibile stampare una varietà di supporti quali documenti, brochure, foto e buste da computer, unità flash USB o dispositivi mobili (smartphone o tablet).

Per stampare documenti e foto da dispositivi mobili (come smartphone o tablet), visitare il sito Web HP Mobile Printing all'indirizzo [www.hp.com/go/mobileprinting](http://www.hp.com/go/mobileprinting). Se non è disponibile una versione locale di questo sito web nel proprio paese/regione o lingua, si potrebbe venire reindirizzati al sito HP Mobile Printing di un altro paese/regione o lingua.

---

**NOTA:** La maggior parte delle impostazioni di stampa vengono gestite automaticamente dall'applicazione. Modificare manualmente le impostazioni solo se si desidera modificare la qualità di stampa, stampare su tipi di carta particolari oppure avvalersi di funzioni speciali.

 **SUGGERIMENTO:** Questa stampante include **HP ePrint**, un servizio gratuito di HP che consente di stampare documenti sulla stampante HP dotata di funzionalità HP ePrint in qualsiasi momento, da qualunque luogo e senza alcun software o driver di stampa aggiuntivo. Per maggiori informazioni, vedere [Stampa con HP ePrint](#).

- [Stampa dei documenti](#)
- [Stampa di brochure](#)
- [Stampa sulle buste](#)
- [Stampa delle foto](#)
- [Stampa su supporti speciali e di formato personalizzato](#)
- [Stampa fronte/retro](#)
- [Stampa con AirPrint™](#)
- [Consigli per la riuscita della stampa](#)

### Stampa dei documenti

#### Per stampare documenti (Windows)

1. Caricare la carta nel vassoio. Per maggiori informazioni, vedere [Caricare la carta](#).
2. Dal menu **File** del software in uso, selezionare **Stampa**.  
Viene visualizzata la finestra **Stampa**.
3. Nella finestra, selezionare la stampante.
4. Specificare l'intervallo di pagine e il numero di copie da stampare.
5. Fare clic sul pulsante che consente di aprire la finestra **Proprietà** per impostare il layout e la qualità di stampa delle pagine.

A seconda dell'applicazione in uso, questo pulsante potrebbe essere denominato **Proprietà**, **Opzioni**, **Imposta stampante**, **Proprietà stampante**, **Stampante** o **Preferenze**.

---

**NOTA:** Per selezionare le impostazioni di stampa per tutti i processi, apportare le modifiche nel software HP della stampante. Per ulteriori informazioni sul software HP, fare riferimento a [Strumenti di gestione della stampante](#).

---

6. Fare clic su **OK** per confermare le impostazioni e la finestra **Proprietà** verrà chiusa.
7. Fare clic su **Stampa** o su **OK** per avviare il processo di stampa.

#### Per stampare documenti (OS X)

1. Nel menu **File** del software, selezionare **Stampa**.
2. Controllare che la stampante sia selezionata.
3. Impostare le opzioni di stampa.

Se le opzioni nella finestra di dialogo Stampa non vengono visualizzate, fare clic su **Mostra dettagli**.

- Selezionare il formato di carta adatto nel menu a comparsa **Formato carta**.

---

**NOTA:** Se il formato carta è stato modificato, assicurarsi di aver caricato il tipo corretto di carta.

---

- Selezionare l'orientamento.
  - Inserire una percentuale di riduzione in scala.
4. Fare clic su **Stampa**.

## Stampa di brochure

#### Per stampare brochure (Windows)

1. Caricare la carta nel vassoio. Per maggiori informazioni, vedere [Caricare la carta](#).
2. Dal menu **File** del software in uso, selezionare **Stampa**.  
Viene visualizzata la finestra **Stampa**.
3. Nella finestra, selezionare la stampante.
4. Specificare l'intervallo di pagine e il numero di copie da stampare.
5. Fare clic sul pulsante che consente di aprire la finestra di dialogo **Proprietà**.

A seconda dell'applicazione in uso, questo pulsante potrebbe essere denominato **Proprietà**, **Opzioni**, **Imposta stampante**, **Proprietà stampante**, **Stampante** o **Preferenze**.

---

**NOTA:** Per selezionare le impostazioni di stampa per tutti i processi, apportare le modifiche nel software HP della stampante. Per ulteriori informazioni sul software HP, fare riferimento a [Strumenti di gestione della stampante](#).

---

6. Dalla scheda **Collegamento di stampa** della finestra **Proprietà**, selezionare un tipo di brochure dal menu a discesa **Tipo carta**.
7. Nelle altre due schede della finestra, impostare il layout e la qualità di stampa delle pagine.
8. Fare clic su **OK** per confermare le impostazioni. La finestra **Proprietà** viene chiusa.
9. Fare clic su **Stampa** o su **OK** per avviare il processo di stampa.

## Stampa di brochure (OS X)

1. Nel menu **File** del software, selezionare **Stampa**.
2. Controllare che la stampante sia selezionata.
3. Impostare le opzioni di stampa.

Se le opzioni nella finestra di dialogo Stampa non vengono visualizzate, fare clic su **Mostra dettagli**.

- a. Selezionare il formato di carta adatto nel menu a comparsa **Formato carta**.

---

**NOTA:** Se il formato carta è stato modificato, assicurarsi di aver caricato il tipo corretto di carta.

---

- b. Dal menu pop-up, selezionare **Carta/Qualità** e quindi scegliere l'opzione che offre la migliore qualità o i dpi max.
4. Fare clic su **Stampa**.

## Stampa sulle buste

### Per stampare su buste (Windows)

1. Caricare le buste nel vassoio. Per maggiori informazioni, vedere [Caricare la carta](#).
2. Dal menu **File** del software in uso, selezionare **Stampa**.  
Viene visualizzata la finestra **Stampa**.
3. Nella finestra, selezionare la stampante.
4. Specificare il numero di copie da stampare.
5. Fare clic sul pulsante **Imposta pagina** per aprire la finestra **Imposta pagina**.
6. Scegliere l'orientamento **Orizzontale**.
7. Nella scheda **Carta**, scegliere il tipo di busta dal menu a discesa **Formato carta**.
8. Fare clic su **OK** per chiudere la finestra.
9. Fare clic su **Stampa** o su **OK** per avviare il processo di stampa.

### Per stampare su buste (OS X)

1. Nel menu **File** del software, selezionare **Stampa**.
  2. Controllare che la stampante sia selezionata.
  3. Selezionare il formato di busta adatto nel menu a comparsa **Formato carta**.  
Se le opzioni nella finestra di dialogo Stampa non vengono visualizzate, fare clic su **Mostra dettagli**.
- 
- NOTA:** Se il formato carta è stato modificato, assicurarsi di aver caricato il tipo corretto di carta.
- 
4. Dal menu a comparsa, scegliere **Tipo di carta/qualità** e verificare che il tipo di carta sia impostato su **Carta comune**.
  5. Fare clic su **Stampa**.

# Stampa delle foto

È possibile stampare una foto sia da un computer sia da un'unità flash USB. Tuttavia, le unità flash USB crittografate non sono supportate.

Verificare che la carta fotografica sia ben distesa prima della stampa. Non lasciare carta fotografica inutilizzata nel vassoio di alimentazione. La carta potrebbe arricciarsi compromettendo la qualità di stampa.

---

**ATTENZIONE:** Non rimuovere l'unità flash dalla porta USB della stampante durante l'operazione di accesso da parte della stampante, rischiando in tal modo di danneggiare i file presenti sull'unità.

---

## Per stampare foto dal computer (Windows)

1. Caricare la carta nel vassoio. Per maggiori informazioni, vedere [Caricare la carta](#).
2. Dal software, selezionare **Stampa** per aprire la finestra di stampa.
3. Controllare che sia stata selezionata la stampante.
4. Specificare il numero di copie da stampare.
5. Fare clic sul pulsante che consente di aprire la finestra di dialogo **Proprietà**.

A seconda dell'applicazione in uso, questo pulsante potrebbe essere denominato **Proprietà**, **Opzioni**, **Imposta stampante**, **Proprietà stampante**, **Stampante** o **Preferenze**.

---

**NOTA:** Le impostazioni dettagliate sono riportate nella sezione [Consigli per la riuscita della stampa](#).

---

6. In questa finestra, selezionare il colore, il layout, la qualità di stampa e il tipo di carta per la stampa.
7. Per chiudere la finestra di dialogo **Proprietà**, fare clic su **OK**.
8. Fare clic su **Stampa** o su **OK** per avviare il processo di stampa.

## Per stampare foto dal computer (OS X)

1. Nel menu **File** del software, selezionare **Stampa**.
2. Controllare che la stampante sia selezionata.
3. Impostare le opzioni di stampa.

Se le opzioni nella finestra di dialogo Stampa non vengono visualizzate, fare clic su **Mostra dettagli**.

- Selezionare il formato di carta adatto nel menu a comparsa **Formato carta**.

---

**NOTA:** Se il formato carta è stato modificato, assicurarsi di aver caricato il tipo corretto di carta.

---

- Selezionare l'orientamento.
4. Dal menu a comparsa, selezionare **Tipo di carta/Qualità**, quindi selezionare le seguenti impostazioni:
    - **Tipo carta:** il tipo di carta fotografica appropriato
    - **Qualità:** Selezionare l'opzione che offre la qualità migliore o i dpi max.
    - Fare clic sul triangolo **Opzioni per i colori**, quindi scegliere l'opzione appropriata per **Correggi foto**.
      - **Spenta:** consente di non apportare alcuna modifica all'immagine.
      - **On:** mette automaticamente a fuoco l'immagine; consente di regolare leggermente la nitidezza dell'immagine.
  5. Selezionare eventuali altre impostazioni di stampa desiderate, quindi fare clic su **Stampa**.



## Per stampare foto dall'unità flash USB

È possibile stampare una foto direttamente dall'unità flash USB senza utilizzare il computer.

1. Inserire l'unità flash USB nella porta host USB sul lato destro della stampante.
2. Attendere fino a quando i file e le cartelle presenti nell'unità flash non vengono visualizzati sulla schermata del pannello di controllo.  
Verranno visualizzati le cartelle e i file di foto in formato JPG, PNG e TIFF presenti sull'unità flash.
3. Individuare la foto desiderata premendo il pulsante freccia ▲ o ▼, quindi selezionare il pulsante OK.  
In alternativa, è possibile cercare la foto desiderata utilizzando il pulsante = e OK.



**NOTA:** Per tornare alla schermata precedente, utilizzare il pulsante Indietro ↵.

4. Selezionare il colore della stampa (a colori o in bianco e nero), il numero di copie da stampare e il tipo di carta, rispettivamente, dalla schermata **Stampa immagine**.
5. Premere OK per avviare la stampa.

## Stampa su supporti speciali e di formato personalizzato

Se l'applicazione supporta formati carta personalizzati, impostare il formato nell'applicazione prima di stampare il documento. In caso contrario, impostare il formato nel driver di stampa. Si consiglia di riformattare i documenti esistenti per stamparli correttamente su formati personalizzati.

### Per impostare formati personalizzati (Windows)

1. A seconda del sistema operativo utilizzato, eseguire una delle operazioni riportate di seguito:
  - **Windows 10:** Sulla barra delle applicazioni di Windows, fare clic su **Start, Tutte le applicazioni**, quindi selezionare **Sistema Windows**, fare clic su **Dispositivi** e selezionare **Dispositivi e stampanti** nel menu **Impostazioni correlate**. Selezionare il nome della stampante, quindi **Proprietà server di stampa**.
  - **Windows 8.1 e Windows 8:** Puntare o toccare l'angolo superiore destro della schermata per aprire la barra Charms, fare clic sull'icona **Impostazioni**, fare clic o toccare **Pannello di controllo**, quindi **Visualizza dispositivi e stampanti**. Fare clic o toccare il nome della stampante, quindi **Proprietà server di stampa**.
  - **Windows 7:** dal menu **Start** di Windows, fare clic su **Dispositivi e stampanti**. Selezionare il nome della stampante, quindi **Proprietà server di stampa**.
  - **Windows Vista:** Sulla barra delle applicazioni di Windows, fare clic su **Start, Pannello di controllo**, quindi su **Stampanti**. Fare clic con il pulsante destro del mouse su un'area vuota della finestra **Stampanti** e selezionare **Proprietà server**.
  - **Windows XP:** Dal menu di Windows **Start**, fare clic su **Pannello di controllo**, quindi su **Stampanti e fax**. Nel menu **File**, fare clic su **Proprietà server**.
2. Selezionare la casella di controllo **Crea un nuovo modulo**.
3. Immettere il nome del formato carta personalizzato.
4. Immettere le dimensioni del formato personalizzato nella sezione **Descrizione modulo (misure)**.
5. Fare clic su **Salva modulo**, quindi su **Chiudi**.

## Per stampare su carta speciale o con formato personalizzato (Windows)

---

**NOTA:** Prima di stampare su carta di formato personalizzato, è necessario impostare il formato personalizzato in Proprietà server di stampa.

---

1. Caricare la carta appropriata nel vassoio. Per maggiori informazioni, vedere [Caricare la carta](#).
2. Nel menu **File** dell'applicazione, fare clic su **Stampa**.
3. Controllare che sia stata selezionata la stampante.
4. Fare clic sul pulsante che consente di aprire la finestra di dialogo **Proprietà**.

A seconda dell'applicazione software in uso, il pulsante potrebbe essere denominato **Proprietà, Opzioni, Imposta stampante, Proprietà della stampante, Stampante o Preferenze**.

---

**NOTA:** Per selezionare le impostazioni di stampa per tutti i processi, apportare le modifiche nel software HP della stampante. Per ulteriori informazioni sul software HP, fare riferimento a [Strumenti di gestione della stampante](#).

---

5. Nella scheda **Layout** o **Carta/Qualità**, fare clic sul pulsante **Avanzate**.
6. Nell'area **Carta/Output**, selezionare il formato personalizzato nell'elenco a discesa **Formato carta**.

---

**NOTA:** Se si modifica il formato carta, assicurarsi di aver caricato il tipo corretto di carta nel vassoio di alimentazione e impostare il formato carta sul pannello di controllo della stampante.

---

7. Selezionare eventuali altre impostazioni di stampa desiderate, quindi fare clic su **OK**.
8. Fare clic su **Stampa** o su **OK** per avviare il processo di stampa.

## Per stampare su carta speciale o con formato personalizzato (OS X)

Prima di stampare su carta di formato personalizzato, è necessario configurare il formato personalizzato nel software HP.

1. Caricare la carta appropriata nel vassoio.
2. Creare il nuovo formato carta personalizzato.
  - a. Nel software utilizzato per stampare, fare clic su **File** e quindi su **Stampa**.
  - b. Controllare che la stampante sia selezionata.
  - c. Nel menu a comparsa **Formato carta**, fare clic su **Gestione formati personalizzati**.  
Se le opzioni nella finestra di dialogo Stampa non vengono visualizzate, fare clic su **Mostra dettagli**.
  - d. Fare clic su **+** e selezionare la nuova voce in elenco e digitare un nome per il formato di carta personalizzato.
  - e. Inserire l'altezza e la larghezza della carta personalizzata.
  - f. Fare clic su **Fine** o **OK**, quindi scegliere **Salva**.
3. Utilizzare il formato di carta personalizzato appena creato per stampare.
  - a. Nel menu **File** dell'applicazione, fare clic su **Stampa**.
  - b. Controllare che sia stata selezionata la stampante.

- c. Selezionare il nome del formato di carta personalizzato appena creato nel menu a comparsa **Formato carta**.
- d. Selezionare eventuali altre impostazioni di stampa desiderate, quindi fare clic su **Stampa**.

## Stampa fronte/retro

### Per stampare su entrambi i lati (Windows)

Per stampare su entrambi i lati, è necessario effettuare l'operazione manualmente. La stampa fronte/retro automatica non è supportata dalla stampante.

1. Caricare la carta nel vassoio. Per maggiori informazioni, vedere [Caricare la carta](#).
2. Dal menu **File** del software in uso, selezionare **Stampa**.

Viene visualizzata la finestra **Stampa**.

3. Selezionare la stampante.
4. Specificare l'intervallo di pagine e il numero di copie da stampare.
5. Fare clic sul pulsante che consente di aprire la finestra di dialogo **Proprietà**.

A seconda dell'applicazione in uso, questo pulsante potrebbe essere denominato **Proprietà**, **Opzioni**, **Imposta stampante**, **Proprietà stampante**, **Stampante** o **Preferenze**.

---

**NOTA:** Per selezionare le impostazioni di stampa per tutti i processi, apportare le modifiche nel software HP della stampante. Per ulteriori informazioni sul software HP, fare riferimento a [Strumenti di gestione della stampante](#).

---

6. Nella scheda **Layout**, scegliere **Lato lungo** o **Lato corto** dal menu a discesa **Stampa in fronte/retro**.
7. Per scegliere il formato carta, nella scheda **Carta/qualità** fare clic sul pulsante **Avanzate**, quindi scegliere il formato adeguato dall'elenco a discesa **Formato carta**.
8. Configurare le altre impostazioni dalle tre schede, **Layout**, **Carta/qualità** e **Collegamento di stampa**. Per i dettagli, vedere la sezione "Consigli per le impostazioni della stampante (Windows)" in [Consigli per la riuscita della stampa](#).
9. Per chiudere la finestra di dialogo **Proprietà**, fare clic su **OK**.
10. Fare clic su **Stampa** o su **OK** per avviare il processo di stampa.
11. Dopo aver stampato il primo lato, seguire le istruzioni visualizzate sullo schermo per ricaricare la carta nel vassoio di alimentazione.
12. Fare clic su **Continua** nelle istruzioni visualizzate sullo schermo per stampare l'altro lato della pagina.

### Per stampare su entrambi i lati della pagina (OS X)

1. Nel menu **File** del software, selezionare **Stampa**.
2. Nel catalogo di stampa, scegliere il riquadro **Gestione della carta** e impostare l'**ordine delle pagine** su **Normale**.
3. Impostare **Pagine da stampare** su **Solo dispari**.
4. Fare clic su **Stampa**.
5. Dopo aver stampato le pagine dispari, rimuovere il documento dal vassoio di uscita.

6. Ricaricare il documento capovolgendolo e posizionando il lato vuoto rivolto verso la parte anteriore della stampante.
7. Nel catalogo di stampa, tornare al menu a comparsa **Gestione della carta** e impostare l'ordine delle pagine su **Normale** e le pagine da stampare su **Solo pari**.
8. Fare clic su **Stampa**.

## Stampa con AirPrint™

La stampa mediante AirPrint di Apple è supportata per iOS 4.2 e Mac OS X 10.7 o versioni successive. AirPrint consente di stampare in modalità wireless sulla stampante da iPad (iOS 4.2), iPhone (3GS o versioni successive) o iPod Touch (terza generazione o versioni successive) nelle seguenti applicazioni per dispositivi mobili:

- Posta
- Foto
- Safari
- Applicazioni di terze parti supportate, ad esempio Evernote

Per utilizzare AirPrint, verificare quanto segue:

- La stampante e il dispositivo AirPrint abilitato devono essere collegati alla stessa rete. Per ulteriori informazioni sull'utilizzo di AirPrint e sui prodotti HP compatibili con AirPrint, visitare il sito Web HP Mobile Printing all'indirizzo [www.hp.com/go/mobileprinting](http://www.hp.com/go/mobileprinting). Se non è disponibile una versione locale di questo sito web nel proprio paese/regione o lingua, l'utente potrebbe essere reindirizzato al sito HP Mobile Printing di un altro paese/regione o lingua.
- Caricare carta corrispondente alle impostazioni carta della stampante (vedere [Caricare la carta](#) per ulteriori informazioni). L'impostazione corretta del formato carta per la carta caricata consente al dispositivo mobile di identificare il formato carta utilizzato per la stampa.

## Consigli per la riuscita della stampa

### Consigli per l'inchiostro

- Se la qualità di stampa non è accettabile, consultare [Errori di stampa](#) per ulteriori informazioni.
- Utilizzare cartucce originali HP.

Le cartucce HP originali sono progettate e testate su stampanti e supporti HP per ottenere facilmente risultati eccezionali, ogni volta.

---

**NOTA:** HP non garantisce la qualità o l'affidabilità dei materiali di consumo non HP. Gli interventi di assistenza o riparazione del prodotto resi necessari a seguito dell'uso di materiali non HP non sono coperti dalla garanzia.

Se si ritiene di aver acquistato cartucce HP originali, accedere a [www.hp.com/go/anticounterfeit](http://www.hp.com/go/anticounterfeit).

---

- Installare correttamente le cartucce nero e a colori.  
Per maggiori informazioni, vedere [Sostituzione delle cartucce](#).
- Controllare i livelli di inchiostro stimato nelle cartucce, per verificare che sia sufficiente.

Le avvertenze e gli indicatori del livello di inchiostro forniscono una stima a scopo puramente informativo.

Per maggiori informazioni, vedere [Controllo dei livelli di inchiostro stimati](#).

### Consigli per il caricamento della carta

Per maggiori informazioni, vedere [Caricare la carta](#).

- Assicurarsi che la carta sia stata caricata correttamente nel vassoio di alimentazione e regolare le guide di larghezza della carta. Se il formato della carta non viene rilevato correttamente, modificare le impostazioni della carta.
- Caricare una risma di carta (non un solo foglio). Per evitare che la carta si inceppi, tutti i fogli della risma devono essere dello stesso tipo e formato.
- Caricare la carta con il lato di stampa rivolto verso l'alto.
- Assicurarsi che i bordi della carta caricata nel vassoio di alimentazione non siano piegati o strappati.
- Regolare le guide di larghezza della carta nel vassoio di alimentazione in modo che aderisca alla risma di carta. Verificare che le guide non pieghino la carta nel vassoio.

### Consigli per le impostazioni della stampante(Windows)

- Per modificare le impostazioni di stampa predefinite, fare clic su **Stampa**, quindi fare clic su **Imposta preferenze** nel software HP della stampante.

Aprire il software della stampante HP. Per maggiori informazioni, vedere [Aprire il software della stampante HP \(Windows\)](#).

- Per selezionare il numero di pagine da stampare per foglio, nella scheda **Layout** del driver della stampante, selezionare l'opzione appropriata dall'elenco a discesa **Pagine per foglio**.
- Per modificare l'orientamento dalla pagina, impostarlo nell'interfaccia dell'applicazione.
- Per visualizzare ulteriori impostazioni di stampa, nella scheda **Layout** o **Carta/Qualità** del driver della stampante, fare clic sul pulsante **Avanzate** per aprire la finestra di dialogo **Opzioni avanzate**.

---

**NOTA:** L'anteprima nella scheda **Layout** non rispecchia la selezione effettuata nel menu a discesa **Layout pagine per foglio, Opuscolo o Bordi pagina**.

---

- **Stampa in scala di grigi:** consente di stampare il documento in bianco e nero utilizzando solo l'inchiostro nero. Selezionare **Solo inchiostro nero**, quindi fare clic sul pulsante **OK**.
- **Layout pagine per foglio:** consente di specificare l'ordine delle pagine per la stampa di documenti con più di due pagine per foglio.
- **Stampa senza bordi:** selezionare questa funzione per stampare foto senza bordi. Questa funzionalità non è supportata con tutti i tipi di carta. Se la carta selezionata nel menu a discesa **Supporto** non supporta questa funzione, verrà visualizzata un'icona di avviso di fianco all'opzione.
- **Tecnologie HP Real Life:** consente di aumentare il contrasto nelle immagini e nei grafici per migliorare la qualità di stampa.
- **Opuscolo:** consente di stampare un documento contenente più pagine come un opuscolo. Su ciascun lato del foglio vengono posizionate due pagine in modo che piegando il foglio a metà si ottenga un opuscolo con una pagina su ogni lato. Selezionare un metodo di rilegatura dal menu a discesa, quindi fare clic su **OK**.

- **Opuscolo-Rilegatura a sinistra:** il lato di rilegatura dopo la piegatura del foglio compare sul lato sinistro. Scegliere questa opzione se l'orientamento di lettura è da sinistra a destra.
- **Opuscolo-Rilegatura a destra:** il lato di rilegatura dopo la piegatura del foglio compare sul lato destro. Scegliere questa opzione se l'orientamento di lettura è da destra a sinistra.
- **Margini della pagina:** consente di aggiungere margini alle pagine per la stampa di documenti con più di due pagine per foglio.
- È possibile utilizzare il collegamento di stampa per accelerare l'impostazione delle preferenze di stampa. Il collegamento di stampa archivia i valori di configurazione relativi a un determinato tipo di lavoro, in modo da impostare tutte le opzioni con un solo clic. Per utilizzare questa funzionalità, accedere alla scheda **Collegamento di stampa**, selezionare un collegamento di stampa, quindi fare clic su **OK**.  
Per aggiungere un nuovo collegamento di stampa, dopo aver configurato le impostazioni nella scheda **Layout** o **Carta/qualità**, fare clic sulla scheda **Collegamento di stampa**, fare clic su **Salva con nome** quindi inserire un nome e fare clic su **OK**.  
Per eliminare un collegamento di stampa, selezionarlo e fare clic su **Elimina**.

---

**NOTA:** I collegamenti di stampa predefiniti non possono essere eliminati.

---

#### **Consigli per le impostazioni della stampante(OS X)**

- Nella finestra di dialogo Stampa, utilizzare il menu a comparsa **Formato carta** per selezionare le dimensioni della carta caricata nella stampante.
- Nella finestra di dialogo Stampa, scegliere il riquadro **Tipo di carta/qualità** per selezionare il tipo di carta e la qualità desiderate.

---

## 4 Stampa con HP ePrint

HP ePrint è uno dei servizi Web forniti da HP. La stampante dotata di funzionalità HP ePrint può stampare documenti o foto da un qualsiasi computer o dispositivo mobile, indipendentemente dalla posizione.

Una volta inviati i documenti e le foto all'indirizzo e-mail assegnato alla stampante, verrà avviata la stampa.

---

**NOTA:** Questa funzionalità è disponibile solo se la stampante è connessa a Internet tramite rete wireless.

---

Questo capitolo tratta i seguenti argomenti:

- [Configurazione di HP ePrint](#)
- [Stampa con HP ePrint](#)

### Configurazione di HP ePrint

Prima della configurazione, assicurarsi che la stampante sia connessa a Internet tramite rete wireless.

#### Configurazione di HP ePrint tramite il pannello di controllo

1. Sul pannello di controllo della stampante, premere il pulsante Home (🏠) per visualizzare la schermata iniziale.
2. Selezionare **HP ePrint** utilizzando i pulsanti freccia (▲, ▼), quindi premere il pulsante OK.
3. Seguire le istruzioni visualizzate sullo schermo.

La stampante avvia la ricerca e l'installazione di eventuali aggiornamenti.

---

**NOTA:** Se vengono richieste le impostazioni proxy e se la rete utilizza impostazioni proxy, seguire le istruzioni visualizzate sullo schermo per configurare un server proxy. Se non si dispone delle informazioni necessarie, contattare l'amministratore di rete o la persona che ha configurato la rete.

---

4. Quando richiesto, premere OK per accettare i termini e le condizioni d'uso.  
Quando la stampante si collega al server, viene stampata una pagina di informazioni.
5. Seguire le istruzioni visualizzate sullo schermo per completare l'installazione.
6. Seguire le istruzioni riportate di seguito per ottenere l'indirizzo e-mail **HP ePrint** assegnato alla stampante.
  - a. Premere il pulsante Home (🏠) per tornare alla schermata iniziale.
  - b. Selezionare **HP ePrint**, quindi **Stampa info**.

Viene avviata la stampa della pagina di informazioni. Seguire le istruzioni contenute nella pagina per personalizzare l'indirizzo e-mail.



**SUGGERIMENTO:** Per ulteriori informazioni sulla gestione e sulla configurazione delle impostazioni **HP ePrint** e per informazioni sulle funzionalità più recenti, visitare HP Connected all'indirizzo [www.hpconnected.com](http://www.hpconnected.com). Questo sito non è disponibile in tutti i paesi/regioni.

---

# Stampa con HP ePrint

Questa funzionalità consente di stampare i file quando non si ha a disposizione la stampante.

## Operazioni preliminari

Verificare che:

- La stampante sia già connessa a Internet tramite rete wireless e che HP ePrint sia stato installato. Per informazioni sulle impostazioni, vedere [Configurazione di HP ePrint](#).
- Il computer o il dispositivo mobile sia già collegato alla rete.

## Procedura

1. Sul computer o sul dispositivo mobile in uso, aprire il programma di posta elettronica.
2. Creare una nuova e-mail e allegare il file da stampare.
3. Nel campo "A", immettere l'indirizzo e-mail della stampante e inviare il messaggio.

Per informazioni sull'individuazione dell'indirizzo e-mail della stampante, vedere [Configurazione di HP ePrint](#).

---

**NOTA:** Non inserire alcun indirizzo e-mail aggiuntivo nei campi "A" o "Cc". Il server **HP ePrint** non accetta processi di stampa se sono presenti più indirizzi e-mail.

---



---



## 5 Utilizzo delle cartucce

Questo capitolo tratta i seguenti argomenti:

- [Informazioni sulle cartucce e sulla testina di stampa](#)
- [Controllo dei livelli di inchiostro stimati](#)
- [Stampare utilizzando solo inchiostro nero o a colori](#)
- [Sostituzione delle cartucce](#)
- [Ordinazione delle cartucce](#)
- [Conservazione di forniture di stampa](#)
- [Informazioni sulla garanzia della cartuccia](#)

### Informazioni sulle cartucce e sulla testina di stampa

Di seguito vengono elencati alcuni suggerimenti per la manutenzione delle cartucce di stampa HP e per garantire una qualità di stampa costante.

- Le istruzioni contenute in questa Guida per l'utente riguardano la sostituzione delle cartucce e non si riferiscono alla prima installazione. Per la prima installazione, seguire le istruzioni contenute nel poster di installazione fornito con la stampante.
- Per spegnere la stampante, utilizzare sempre  (pulsante Specifiche tecniche). In questo modo la stampante può chiudere la testina di stampa e proteggerla dai danni.
- Non pulire la testina di stampa se non strettamente necessario. Tale operazione comporta un elevato consumo di inchiostro e una minore durata delle cartucce.
- Maneggiare le cartucce con la massima attenzione. La caduta, lo scuotimento o la manipolazione non corretta delle cartucce durante l'installazione può causare problemi di stampa temporanei.
- Se si trasporta la stampante, eseguire le operazioni riportate di seguito per evitare la fuoriuscita dell'inchiostro o altri danni alla stampante:
  - Assicurarsi di spegnere la stampante premendo  (pulsante Specifiche tecniche). Prima di scollegare la stampante, attendere che cessino tutti i rumori di movimento interno.
  - La stampante deve essere posizionata in piano durante il trasporto; non deve essere appoggiata su un lato o capovolta.

### Controllo dei livelli di inchiostro stimati

Per controllare i livelli di inchiostro stimati è possibile utilizzare il software della stampante o il pannello di controllo della stampante.

### Per controllare i livelli di inchiostro dal pannello di controllo

1. Sul pannello di controllo della stampante, premere il pulsante Home (🏠) per visualizzare la schermata iniziale.
2. Selezionare **Informazioni su inchiostro** utilizzando i pulsanti freccia (▲ o ▼), quindi premere il pulsante OK.
3. Selezionare **Livelli di inchiostro stimati**, quindi premere OK.

### Per controllare i livelli di inchiostro dal software della stampante HP (Windows)

1. Aprire il software della stampante HP. Per maggiori informazioni, vedere [Aprire il software della stampante HP \(Windows\)](#).
2. In software della stampante, fare clic su **Livelli d'inchiostro stimati**.

### Per controllare i livelli di inchiostro dal software della stampante (OS X) HP

1. Apertura di HP Utility.  
HP Utility si trova nella cartella **HP** della cartella **Applicazioni** nel livello superiore del disco rigido.
2. Selezionare la stampante dall'elenco **Dispositivi**.
3. Fare clic su **Stato materiali**.  
Vengono visualizzati i livelli stimati d'inchiostro.

---

**NOTA:** Se è stata installata una cartuccia ricaricata o rifabbricata oppure se la cartuccia è stata già utilizzata in un'altra unità, l'indicatore del livello d'inchiostro potrebbe risultare impreciso o non disponibile.

**NOTA:** Durante il processo di stampa, l'inchiostro delle cartucce viene utilizzato in diversi modi, inclusi il processo di inizializzazione, che prepara la stampante e le cartucce per la stampa, e la fase di manutenzione della testina, che mantiene puliti gli ugelli e garantisce che l'inchiostro scorra senza problemi. Nella cartuccia rimangono residui di inchiostro anche dopo l'utilizzo. Per maggiori informazioni, vedere [www.hp.com/go/inkusage](http://www.hp.com/go/inkusage).

---

## Stampare utilizzando solo inchiostro nero o a colori

Questo prodotto non è progettato per stampare regolarmente utilizzando una sola cartuccia. Tuttavia, quando l'inchiostro dell'unica cartuccia è esaurito, è possibile rimuoverla e utilizzare l'altra cartuccia per continuare a stampare.

La stampante supporta questa funzionalità solo se la cartuccia dispone di inchiostro sufficiente. Pertanto, è consigliabile sostituire al più presto la cartuccia vuota.

## Sostituzione delle cartucce

Se non si dispone di cartucce di riserva, vedere [Ordinazione delle cartucce](#). Alcune cartucce di inchiostro non sono disponibili in tutti i paesi/regioni.

---

**ATTENZIONE:** HP consiglia di installare quanto prima eventuali cartucce mancanti per evitare problemi di qualità di stampa, spreco di inchiostro o danni al sistema di inchiostro.

---

Per ulteriori informazioni sul riciclaggio delle cartucce, vedere [Programma di riciclaggio per i materiali di consumo delle stampanti a getto d'inchiostro HP](#).

---

 **SUGGERIMENTO:** La stampante supporta la modalità cartuccia singola. Per maggiori informazioni, vedere Stampare utilizzando solo inchiostro nero o a colori

---

### Per sostituire le cartucce

1. Accertarsi che la stampante sia accesa.
2. Aprire lo sportello di accesso alle cartucce e attendere che il carrello si fermi.

---

 **ATTENZIONE:** Sostituire o installare le cartucce di stampa solo dopo l'arresto del carrello.

---

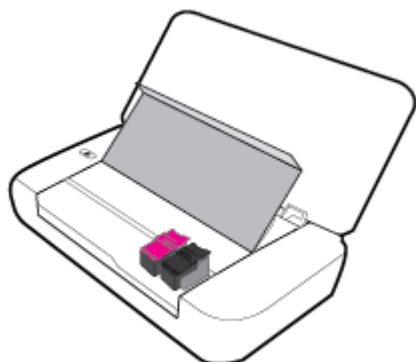

3. Aprire la levetta di chiusura della cartuccia e rimuovere con delicatezza la cartuccia dall'alloggiamento.

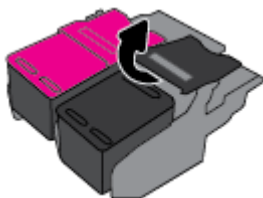

4. Rimuovere la pellicola protettiva dalla nuova cartuccia.

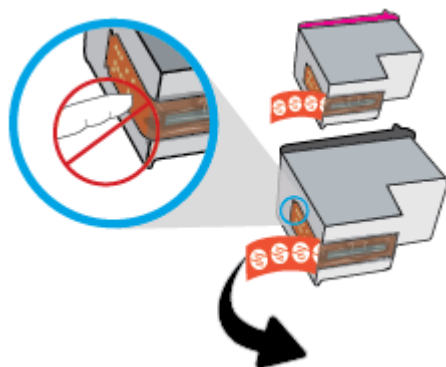

5. Inserire la nuova cartuccia, quindi chiudere la levetta di chiusura come mostrato nella figura.

---

**NOTA:** Inserire la cartuccia di stampa a colori nell'alloggiamento a sinistra e la cartuccia nera nell'alloggiamento a destra.

---

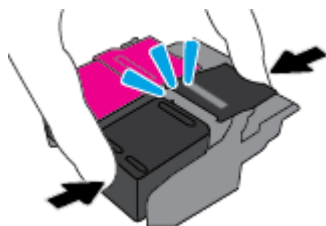

6. Se necessario, ripetere le operazioni indicate ai punti da 3 a 5 per l'altra cartuccia.
7. Chiudere lo sportello di accesso alle cartucce.

## Ordinazione delle cartucce

Per ordinare le cartucce, visitare il sito [www.hp.com](http://www.hp.com). Attualmente alcune sezioni del sito Web HP sono disponibili solo in lingua inglese. In alcuni paesi/regioni non è possibile ordinare cartucce d'inchiostro online. Tuttavia, in molti paesi/regioni è possibile reperire informazioni sull'ordinazione per telefono, individuando un negozio locale e stampando una lista acquisti. Inoltre, è possibile visitare la pagina [www.hp.com/buy/supplies](http://www.hp.com/buy/supplies) per ottenere informazioni sull'acquisto dei prodotti HP nel proprio paese.

Per la sostituzione, utilizzare solo cartucce che abbiano lo stesso numero di cartuccia delle cartucce da sostituire. Il numero di cartuccia è riportato:

- Sull'etichetta della cartuccia che viene sostituita.
- Su un adesivo all'interno della stampante. Aprire lo sportello di accesso alle cartucce per individuare l'adesivo.
- In software della stampante, fare clic su **Acquista**, quindi su **Acquista materiali di consumo online**.
- Nel server web incorporato, facendo clic sulla scheda **Strumenti**, quindi, facendo clic su **Indicatore inch.** in **Informazioni sul prodotto**. Per maggiori informazioni, vedere [Server Web incorporato](#).

## Conservazione di forniture di stampa

- Conservare tutte le cartucce nelle confezioni originali sigillate fino al momento dell'uso.
- È possibile lasciare le cartucce nella stampante per lunghi periodi di tempo. Tuttavia, per una conservazione ottimale delle cartucce, occorre spegnere correttamente la stampante premendo  (pulsante Specifiche tecniche)
- Conservare le cartucce a temperatura ambiente (15-35° C o 59-95° F).

## Informazioni sulla garanzia della cartuccia

La garanzia delle cartucce HP è applicabile quando il prodotto viene utilizzato nella periferica di stampa HP per cui è stato progettato. Questa garanzia non copre le cartucce di stampa HP che sono state ricaricate, rigenerate, rimesse a nuovo, utilizzate in modo improprio o manomesse.

Durante il periodo di garanzia, il prodotto risulta coperto a patto che l'inchiostro HP non sia rovinato e non sia stata superata la data di "fine garanzia". La data di fine garanzia, in formato AAAA/MM può essere individuata sulla cartuccia di inchiostro.

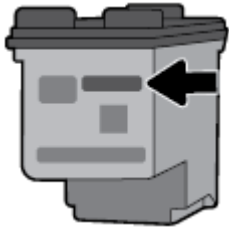

---

# 6 Configurazione della rete

Sono disponibili ulteriori impostazioni avanzate nella home page della stampante (EWS). Per maggiori informazioni, vedere [Apertura del server Web incorporato \(EWS\)](#).

Questo capitolo tratta i seguenti argomenti:

- [Configurazione del la stampante per la comunicazione wireless](#)
- [Cambiare le impostazioni di rete](#)
- [Utilizzare Wi-Fi Direct](#)

## Configurazione del la stampante per la comunicazione wireless

- [Operazioni preliminari](#)
- [Configurazione della stampante sulla rete wireless](#)
- [Modifica del metodo di connessione](#)
- [Test della connessione wireless](#)
- [Attivazione e disattivazione della funzionalità wireless della stampante](#)

---

**NOTA:** In caso di problemi nel collegamento della stampante, vedere [Problemi relativi alla rete e alla connessione](#).

 **SUGGERIMENTO:** Per ulteriori informazioni sulla configurazione e sull'utilizzo della stampante in modalità wireless, visitare il Centro di stampa wireless HP ( [www.hp.com/go/wirelessprinting](http://www.hp.com/go/wirelessprinting) ).

---

### Operazioni preliminari

Verificare quanto segue:

- La rete wireless è configurata e funzionante.
- La stampante e i computer che la utilizzano sono sulla stessa rete (subnet).

Durante il collegamento della stampante, potrebbe venire richiesto di immettere il nome della rete wireless (SSID) e una password wireless.

- Il nome di rete o SSID identifica una rete wireless.
- La password wireless impedisce ad altri di connettersi alla rete wireless senza autorizzazione. A seconda del livello di sicurezza necessario, la rete wireless può utilizzare una passphrase WPA o una chiave WEP.

Se dopo la configurazione della rete wireless non è stato modificato il nome della rete o la passkey di protezione, è possibile talvolta reperire tali informazioni sul retro del router wireless.

Se non si riesce a trovare il nome della rete o la password oppure queste informazioni sono state dimenticate, vedere la documentazione fornita con il computer o il router wireless. Se non si riesce a trovare queste informazioni, contattare l'amministratore della rete o la persona che ha configurato la rete wireless.

## Configurazione della stampante sulla rete wireless

Utilizzare l'Installazione guidata wireless dal display del pannello di controllo della stampante per configurare la comunicazione wireless.

---

**NOTA:** Per continuare, esaminare prima i vari punti dell'elenco [Operazioni preliminari](#).

---

1. Sul pannello di controllo della stampante, premere il pulsante Home (🏠) per visualizzare la schermata iniziale.
2. Selezionare **Rete, Impost. wireless**, quindi **Installazione guidata wireless**.  
La stampante avvia la ricerca delle reti wireless disponibili.  
Per selezionare una funzione su una schermata, utilizzare il pulsante freccia (▲, ▼), quindi premere OK.
3. Dall'elenco, selezionare la rete wireless condivisa con il computer o con il dispositivo mobile.  
La stampante avvia la connessione alla rete. Una volta stabilita la connessione, viene visualizzato un messaggio che indica il buon esito dell'operazione e le informazioni sulla connessione.  
In caso di problemi nel collegamento della stampante, vedere [Problemi relativi alla rete e alla connessione](#).
4. Premere OK per tornare alla schermata Impostazioni wireless. La connessione wireless è già attivata.  
Per ulteriori informazioni sulla configurazione e sull'utilizzo della stampante in modalità wireless, visitare il Centro di stampa wireless HP ( [www.hp.com/go/wirelessprinting](http://www.hp.com/go/wirelessprinting) ).

Se si utilizza già la stampante con un diverso tipo di connessione, ad esempio una connessione USB, seguire le istruzioni in [Modifica del metodo di connessione](#) per configurare la stampante sulla rete wireless.

## Modifica del metodo di connessione

Una volta installato il software della stampante HP, è possibile utilizzarlo per modificare il tipo di connessione da USB a wireless o viceversa.

### Per passare da una connessione USB a una rete wireless (Windows)

Per continuare, esaminare prima i vari punti dell'elenco [Operazioni preliminari](#).

1. Aprire il software della stampante HP. Per ulteriori informazioni, vedere [Aprire il software della stampante HP \(Windows\)](#).
2. Fare clic su **Strumenti**.
3. Fare clic su **Software & configurazione dispositivo**.
4. Selezionare **Converti una stampante con collegamento USB in wireless**. Seguire le istruzioni visualizzate sullo schermo.

### Per passare da una connessione USB a una rete wireless (OS X)

1. Connessione della stampante a una rete wireless.
2. Utilizzare [123.hp.com](http://123.hp.com) per impostare la connessione del software sulla modalità wireless per la stampante.



Ulteriori informazioni sul passaggio da una connessione USB a una connessione wireless. [Fare clic qui per ulteriori informazioni](#). Al momento, questo sito Web potrebbe non essere disponibile in tutte le lingue.





## Per passare da una connessione wireless a una connessione USB

- Collegare la stampante e il computer utilizzando il cavo USB fornito in dotazione. La porta USB è situata sul retro della stampante. Per la posizione precisa, vedere [Vista posteriore](#).

## Test della connessione wireless

Stampare il rapporto di test wireless per informazioni sulla connessione wireless della stampante. Il rapporto di test wireless fornisce le informazioni relative allo stato della stampante, all'indirizzo MAC hardware e all'indirizzo IP. Se è presente un problema con la connessione wireless o se un tentativo di connessione wireless non è riuscito, il rapporto test wireless offre anche informazioni di diagnostica. Se la stampante è collegata ad una rete, il rapporto di test mostra i dettagli relativi alle impostazioni di rete.



### Per stampare il rapporto sul test della rete wireless

1. Sul pannello di controllo della stampante, premere il pulsante .  
Lo stato della connessione wireless della stampante e le impostazioni di rete vengono visualizzate sullo schermo.
2. Sul pannello di controllo della stampante, premere il pulsante Home () per visualizzare la schermata iniziale.
3. Selezionare **Rete**, quindi **Stampa rapporti**, quindi scegliere **Rapporti di test**.  
Per selezionare una funzione su una schermata, utilizzare il pulsante freccia (, ) , quindi premere OK.

## Attivazione e disattivazione della funzionalità wireless della stampante

Prima di proseguire, è possibile controllare lo stato della connessione wireless della stampante premendo  (pulsante Wireless) sul pannello di controllo.

### Per attivare o disattivare la funzionalità wireless

1. Sul pannello di controllo della stampante, premere il pulsante Home () per visualizzare la schermata iniziale.
2. Selezionare **Rete**, quindi **Impost. wireless**.  
Per selezionare una funzione su una schermata, utilizzare il pulsante freccia (, ) , quindi premere il pulsante OK
3. Selezionare **Wireless**, quindi **On** o **Off**.

## Cambiare le impostazioni di rete

Dal pannello di controllo della stampante, è possibile configurare e gestire la connessione wireless ed eseguire diverse operazioni di gestione della rete, tra cui la visualizzazione e la modifica delle impostazioni di rete, il ripristino delle impostazioni di rete predefinite e l'attivazione o disattivazione della funzionalità wireless.

---

 **ATTENZIONE:** Le impostazioni di rete vengono fornite per comodità dell'utente. Tuttavia, è consigliabile non modificare alcune di tali impostazioni, se non si è esperti (ad esempio, impostazioni IP, gateway predefinito e impostazioni del firewall).

---



## Per stampare il rapporto impostazioni di rete

- ▲ Sul display del pannello di controllo della stampante, selezionare **Configura**, **Rapporti**, quindi **Pagina configurazione rete**.

## Per modificare le impostazioni IP

Il valore predefinito per le impostazioni IP è **Auto**, che consente di definire automaticamente le impostazioni IP. Gli utenti avanzati che desiderano utilizzare impostazioni diverse (ad esempio indirizzo IP, subnet mask o il gateway predefinito), possono apportare le dovute modifiche manualmente.

---

💡 **SUGGERIMENTO:** Prima di impostare un indirizzo IP manuale, è consigliabile connettere la stampante alla rete utilizzando la modalità Automatica. In questo modo il router può configurare la stampante con le altre impostazioni necessarie, quali subnet mask, gateway predefinito e indirizzo DNS.

⚠ **ATTENZIONE:** Prestare particolare attenzione durante l'assegnazione manuale di un indirizzo IP. Se durante l'installazione si immette un indirizzo IP non valido, i componenti di rete non saranno in grado di connettersi alla stampante.

---

1. Dal pannello di controllo della stampante, selezionare **Rete**
2. Selezionare **Impostazioni wireless**.
3. Selezionare **Impostazioni avanzate**.
4. Scegliere **Impostazioni IP**.

Compare un messaggio di avvertenza: modificando l'indirizzo IP si rimuoverà la stampante dalla rete. Premere **OK** per continuare.

5. Per modificare manualmente le impostazioni, selezionare **Manuale (statico)**, quindi immettere le informazioni appropriate per le seguenti impostazioni:
  - **Indirizzo IP**
  - **Subnet Mask**
  - **Gateway predefinito**
  - **Indirizzo DNS**
6. Immettere le modifiche, quindi selezionare **Applica**.

## Utilizzare Wi-Fi Direct

Wi-Fi Direct consente di stampare in modalità wireless dal computer o da un dispositivo mobile con funzionalità wireless, senza collegarsi alla rete wireless.

---

**NOTA:** Quando si utilizza il software della stampante HP per collegare la stampante al computer, scegliendo la connessione wireless il profilo Wi-Fi Direct della stampante viene memorizzato nel computer una volta stabilita la connessione. Il nome Wi-Fi Direct viene aggiunto all'elenco delle reti wireless sul computer.

---



### Linee guida per l'uso di Wi-Fi Direct

- Assicurarsi che il computer o il dispositivo portatile disponga del software necessario:
  - Se si usa un computer, assicurarsi di aver installato il software della stampante HP.

Se il software della stampante HP non è installato nel computer, stabilire prima una connessione Wi-Fi Direct, quindi installare il software della stampante.

- Se si usa un dispositivo portatile, assicurarsi di aver installato un'applicazione di stampa compatibile. Per ricevere supporto nell'abilitazione della stampa mobile, visitare il sito web HP Mobile Printing all'indirizzo [www.hp.com/go/mobileprinting](http://www.hp.com/go/mobileprinting). Se non è disponibile una versione locale di questo sito web nel proprio paese/regione o lingua, si potrebbe venire reindirizzati al sito HP Mobile Printing di un altro paese/regione o lingua.
- Accertarsi che Wi-Fi Direct sia attivato per la stampante.
- La stessa connessione di Wi-Fi Direct può essere utilizzata da un massimo di cinque computer e dispositivi portatili.
- Wi-Fi Direct può essere utilizzata anche quando la stampante è collegata a un computer tramite cavo USB o a una rete tramite connessione wireless.
- Wi-Fi Direct non può essere utilizzato per collegare a Internet un computer, un dispositivo mobile o una stampante.

### Per attivare Wi-Fi Direct

1. Sul pannello di controllo della stampante, premere il pulsante Wi-Fi Direct .  
Vengono visualizzati lo stato e i dettagli della connessione Wi-Fi Direct.
2. Premere il pulsante  per selezionare **Impostazioni**.
3. Scegliere **On** per la voce **Wi-Fi Direct**.

### Per stampare da un dispositivo mobile con funzionalità wireless che supporta Wi-Fi Direct

È necessario scaricare e abilitare il plugin HP Print Service (supportato dalla maggioranza dei dispositivi Android) dal Google Play Store.

1. Assicurarsi di aver attivato Wi-Fi Direct sulla stampante.
2. Attivazione di Wi-Fi Direct sul dispositivo mobile. Per ulteriori informazioni, vedere la documentazione fornita con il dispositivo mobile.
3. Dal dispositivo mobile in uso, selezionare un documento da un'applicazione con funzionalità di stampa, quindi selezionare l'opzione per stampare il documento.  
Viene visualizzato l'elenco delle stampanti disponibili.
- 4.
5. Collegamento della stampante tramite Wi-Fi Direct.
  - Se durante la configurazione di Wi-Fi Direct è stata selezionata l'opzione **Automatico** sulla stampante, il dispositivo mobile si connette automaticamente alla stampante.
  - Se durante la configurazione di Wi-Fi Direct è stata selezionata l'opzione **Manuale** sulla stampante, accettare la connessione sul display della stampante o inserire il PIN della stampante sul proprio dispositivo mobile.  
Il PIN è fornito dalla stampante quando si effettua un tentativo di connessione.
6. Stampare il documento.

## Per stampare da un dispositivo mobile con funzionalità wireless che non supporta Wi-Fi Direct

Assicurarsi di aver installato un'applicazione di stampa compatibile sul dispositivo portatile. Per ulteriori informazioni, visitare il sito Web HP Mobile Printing all'indirizzo [www.hp.com/go/mobileprinting](http://www.hp.com/go/mobileprinting). Se non è disponibile una versione locale di questo sito web nel proprio paese/regione o lingua, si potrebbe venire reindirizzati al sito HP Mobile Printing di un altro paese/regione o lingua.

1. Assicurarsi di aver attivato Wi-Fi Direct sulla stampante.
2. Attivare la connessione Wi-Fi sul dispositivo mobile. Per ulteriori informazioni, vedere la documentazione fornita con il dispositivo mobile.

---

**NOTA:** Se il dispositivo mobile non supporta la connessione Wi-Fi, non sarà possibile utilizzare Wi-Fi Direct.

---

3. Dal dispositivo mobile, stabilire la connessione a una rete. Utilizzare il processo utilizzato di norma per la connessione a una nuova rete wireless o hotspot. Scegliere il nome Wi-Fi Direct dall'elenco di reti wireless visualizzato, ad esempio **DIRECT-\*\*-HP OfficeJet XXXX** (dove \*\* corrisponde ai caratteri univoci per identificare la stampante e XXXX indica il modello della stampante).

Quando viene richiesto, immettere la password Wi-Fi Direct.

4. Stampare il documento. Per maggiori informazioni sulla stampa, vedere [Stampa](#).

## Per stampare da un computer che supporta Wi-Fi Direct (Windows)

1. Assicurarsi di aver attivato Wi-Fi Direct sulla stampante.
2. Attivare la connessione Wi-Fi del computer. Per ulteriori informazioni, vedere la documentazione fornita con il computer.

---

**NOTA:** Se il computer non supporta la connessione Wi-Fi, non sarà possibile utilizzare Wi-Fi Direct.

---

3. Dal computer, stabilire la connessione a una rete. Utilizzare il processo utilizzato di norma per la connessione a una nuova rete wireless o hotspot. Scegliere il nome Wi-Fi Direct dall'elenco di reti wireless visualizzato, ad esempio **DIRECT-\*\*-HP OfficeJet XXXX** (dove \*\* corrisponde ai caratteri univoci per identificare la stampante e XXXX indica il modello della stampante).

Quando viene richiesto, immettere la password Wi-Fi Direct.

4. Procedere al passaggio 5 se la stampante è stata installata e collegata al computer tramite rete wireless. Se la stampante è stata installata e collegata al computer con un cavo USB, seguire la procedura indicata di seguito per installare software della stampante utilizzando la connessione Wi-Fi Direct.
  - a. Aprire il software della stampante HP. Per ulteriori informazioni, vedere [Aprire il software della stampante HP \(Windows\)](#).
  - b. Fare clic su **Strumenti**.
  - c. Fare clic su **Software & configurazione dispositivo**, quindi selezionare **Collega nuova stampante**.

---

**NOTA:** Se la stampante è stata installata in precedenza via USB e si vuole eseguire la conversione a Wi-Fi Direct, non selezionare l'opzione **Converti una stampante USB connessa a wireless (Convert a USB connected printer to wireless)**.

---

- d. Quando viene visualizzata la schermata del software **Opzioni di connessione**, selezionare **Wireless**.

- e. Selezionare la stampante HP nell'elenco delle stampanti rilevate.
  - f. Seguire le istruzioni visualizzate sullo schermo.
5. Stampare il documento. Per maggiori informazioni sulla stampa, vedere [Stampa](#).

#### **Per stampare da un computer che supporta Wi-Fi Direct (OS X)**

1. Verificare che la stampante supporti Wi-Fi Direct.
2. Attivare il Wi-Fi sul computer.  
Per maggiori informazioni, consultare la documentazione fornita da Apple.
3. Fare clic sull'icona Wi-Fi e scegliere il nome della connessione Wi-Fi Direct , ad esempio **DIRECT\*\*-HP OfficeJet XXXX** (dove \*\* corrisponde ai caratteri univoci per identificare la stampante e XXXX indica il modello della stampante).
4. Se Wi-Fi Direct è attivata con protezione, inserire la password quando viene richiesta.
5. Stampare il documento. Per maggiori informazioni sulla stampa, vedere [Stampa](#).



[Fare clic qui](#) per la risoluzione dei problemi online di Wi-Fi Direct o per altre informazioni sulla configurazione di Wi-Fi Direct. Al momento, questo sito Web potrebbe non essere disponibile in tutte le lingue.

---

# 7 Strumenti di gestione della stampante

Questo capitolo tratta i seguenti argomenti:

- [Casella strumenti \(Windows\)](#)
- [HP Utility \(OS X\)](#)
- [Server Web incorporato](#)

## Casella strumenti (Windows)

La Casella degli strumenti fornisce informazioni sulla manutenzione della stampante.

### Per aprire la Casella degli strumenti

1. Aprire il software della stampante HP. Per maggiori informazioni, vedere [Aprire il software della stampante HP \(Windows\)](#).
2. Fare clic su **Stampa**.
3. Fare clic su **Esegui manutenzione stampante**.

## HP Utility (OS X)

HP Utility include strumenti per la configurazione delle impostazioni di stampa, la calibrazione della stampante, l'ordinazione online dei materiali di consumo e la ricerca dei siti Web che contengono informazioni di assistenza.

---

**NOTA:** Le funzioni disponibili in HP Utility variano in base alla stampante selezionata.

Le avvertenze e gli indicatori del livello di inchiostro forniscono una stima a scopo puramente informativo.

---

Fare doppio clic su HP Utility nella cartella **HP** in **Applicazioni** al livello superiore del disco rigido.

## Server Web incorporato

Se la stampante è collegata a una rete, è possibile utilizzare il server Web incorporato (EWS) per visualizzare le informazioni sullo stato, modificare le impostazioni e gestire la stampante dal computer.

---

**NOTA:** Per visualizzare o modificare alcune impostazioni, potrebbe essere necessaria una password.

**NOTA:** È possibile aprire e utilizzare il server Web incorporato senza essere collegati a Internet. Tuttavia, alcune funzionalità non saranno disponibili.

---

- [Informazioni sui cookie](#)
- [Apertura del server Web incorporato \(EWS\)](#)
- [Impossibile aprire il server Web incorporato](#)

## Informazioni sui cookie

Il server Web incorporato (EWS) inserisce file di testo di piccole dimensioni (cookie) sul disco rigido durante la navigazione. Tali file consentono al server EWS di riconoscere il computer alla successiva esplorazione. Ad esempio, se è stata configurata la lingua EWS, un cookie consente di memorizzare la lingua selezionata, in modo che al successivo accesso a EWS, le pagine siano visualizzate in tale lingua. Alcuni cookie (ad esempio, il cookie che memorizza le preferenze specifiche del cliente) vengono memorizzati nel computer fino a quando non si procede alla cancellazione manuale.

È possibile configurare il browser per accettare tutti i cookie oppure per avvisare l'utente ogni volta che viene offerto un cookie, consentendo di decidere quali cookie accettare o rifiutare. È anche possibile utilizzare il browser per rimuovere i cookie indesiderati.

A seconda della stampante in uso, se si sceglie di disabilitare i cookie verranno disabilitate anche una o più delle seguenti funzioni:

- Uso di alcune procedure di installazione guidata
- L'utilizzo dell'impostazione della lingua del browser EWS
- Personalizzazione della pagina Pagina iniziale di EWS

Per informazioni su come cambiare la privacy e le impostazioni dei cookie e su come visualizzare o eliminare i cookie, consultare la documentazione disponibile con il browser Web.

## Apertura del server Web incorporato (EWS).



È possibile accedere al server Web incorporato tramite rete o Wi-Fi Direct.

### Per aprire il server Web incorporato tramite una rete wireless

1. Assicurarsi che la stampante e il computer siano collegati alla stessa rete wireless.
2. Dal pannello di controllo della stampante, premere il pulsante wireless  per ottenere l'indirizzo IP o il nome host della stampante.
3. Digitare l'indirizzo IP o il nome host nel browser Web supportato sul computer.

Ad esempio, se l'indirizzo IP è 123.123.123.123, digitare il seguente indirizzo nel browser: `http://123,123.123,123.`

### Per aprire il server EWS tramite Wi-Fi Direct

1. Premere il pulsante Wi-Fi Direct  sul pannello di controllo della stampante.
2. Ignorare questo passaggio se sul display è indicato che Wi-Fi Direct è attivato.  
Premere il pulsante  per selezionare **Impostazioni**, quindi scegliere **On** per l'opzione **Wi-Fi Direct**.
3. Dal computer wireless, attivare la modalità wireless, cercare il nome Wi-Fi Direct e connettersi, ad esempio: **DIRECT-\*\*-HP OfficeJet XXXX** (dove \*\* indica i caratteri univoci che identificano la stampante, mentre XXXX corrisponde al modello di stampante indicato sulla stampante stessa).
4. Quando viene richiesta, immettere la password di Wi-Fi Direct sul computer in uso.
5. Nel browser Web supportato del computer, digitare il seguente indirizzo IP della stampante `http://192.168.223.1.`

## Impossibile aprire il server Web incorporato

### Controllo della rete

1. Riavviare il router di rete.
2. Attendere che il computer e la rete si siano entrambi riconnessi alla rete.
3. Accedere nuovamente all'EWS della stampante.

### Controllare il computer

- Assicurarsi che il computer utilizzato sia collegato alla rete.

---

**NOTA:** È anche possibile accedere all'EWS della stampante se il computer è connesso alla stampante tramite Wi-Fi Direct. Per informazioni sulla modalità di accesso a EWS tramite Wi-Fi Direct, vedere [Apertura del server Web incorporato \(EWS\)](#).

---

### Controllare il browser Web

- Assicurarsi che il browser Web soddisfi i requisiti minimi di sistema.
- Se il browser Web utilizza impostazioni proxy per collegarsi a Internet, provare a disattivare queste impostazioni. Per ulteriori informazioni, consultare la documentazione fornita con il browser Web.
- Accertarsi che nel browser Web siano abilitati JavaScript e cookie. Per ulteriori informazioni, consultare la documentazione fornita con il browser Web.

### Controllare l'indirizzo IP della stampante

- Per verificare l'indirizzo IP della stampante, è possibile stampare il rapporto di test wireless. Per ulteriori informazioni sul rapporto di test wireless, vedere [Test della connessione wireless](#).
- Eseguire il ping della stampante con l'indirizzo IP dal prompt dei comandi (Windows) o da Utility Network (OS X).

---

**NOTA:** Per individuare Utility Network in OS X, fare clic sull'icona **Spotlight**, quindi digitare **Utility Network** nel campo di ricerca.

---

Ad esempio, se l'indirizzo IP è 123.123.123.123, digitare quanto segue al prompt dei comandi (Windows):

```
C:\>ping 123.123.123.123
```

oppure

In Utility Network (OS X), fare clic sulla scheda **Ping**, digitare 123.123.123.123 nella casella, quindi fare clic su **Ping**.

Se viene visualizzata una risposta, l'indirizzo IP è corretto. Se viene visualizzato un messaggio di timeout, l'indirizzo IP non è corretto.



---

**SUGGERIMENTO:** Se si utilizza un computer su cui è in esecuzione Windows, è possibile visitare il sito Web del supporto online HP all'indirizzo [www.hp.com/support](http://www.hp.com/support). Questo sito Web fornisce informazioni e programmi di utilità che possono essere di aiuto nella soluzione di molti comuni problemi della stampante.

---

---

# 8 Risoluzione dei problemi

Le informazioni contenute in questa sezione offrono suggerimenti per risolvere i problemi più comuni. Se la stampante non funziona correttamente e tali informazioni non risolvono il problema, utilizzare uno dei servizi di supporto elencati in [Assistenza HP](#) per ricevere assistenza.

Questo capitolo tratta i seguenti argomenti:

- [Problemi di inceppamento e alimentazione della carta](#)
- [Errori di stampa](#)
- [Problemi relativi alla rete e alla connessione](#)
- [Problemi legati all'hardware della stampante](#)
- [Per ricevere assistenza dal pannello di controllo della stampante](#)
- [Informazioni sui rapporti della stampante](#)
- [Risoluzione dei problemi tramite HP ePrint](#)
- [Manutenzione della stampante](#)
- [Ripristino delle impostazioni predefinite](#)
- [Assistenza HP](#)

## Problemi di inceppamento e alimentazione della carta

Quale operazione effettuare?

### Rimozione della carta inceppata

<a href="#">Risoluzione dei problemi legati all'inceppamento della carta.</a>	Utilizzare la procedura guidata di risoluzione dei problemi online HP Istruzioni per risolvere gli inceppamenti della carta e i problemi con la carta o l'alimentatore.
---	--

---

**NOTA:** Le procedure guidate di risoluzione dei problemi online di HP potrebbero non essere disponibili in tutte le lingue.

---

### Istruzioni su come eliminare gli inceppamenti

Gli inceppamenti della carta possono verificarsi in diversi punti all'interno della stampante. Per non danneggiare la testina di stampa, è necessario eliminare al più presto gli inceppamenti.



## Per eliminare un inceppamento

1. Rimuovere la carta non inceppata dal vassoio di alimentazione e dall'alloggiamento di uscita.
2. Se la carta è inceppata nel vassoio di alimentazione o nell'alloggiamento di uscita, estrarla lentamente e con fermezza per evitare di lacerare la carta.  
  
Se non è possibile rimuoverla, probabilmente l'inceppamento interessa l'area di stampa. Proseguire con i passaggi successivi.
3. Aprire lo sportello di accesso alle cartucce.
4. Rimuovere completamente la carta visibile spostando le cartucce da un lato all'altro.  
  
Se ancora non si riesce a rimuovere la carta, utilizzare la [risoluzione guidata dei problemi online HP](#) per eliminare l'inceppamento nell'area delle cartucce.
5. Chiudere lo sportello di accesso alle cartucce.
6. Verificare che tutti i frammenti di carta inceppati o strappati siano stati rimossi. In caso contrario, si verificheranno ulteriori inceppamenti.
7. (Opzionale) Se non è possibile riportare le cartucce nella posizione originale sul lato sinistro della stampante, spegnere e riaccendere la stampante.

## Consigli per evitare gli inceppamenti

Per evitare inceppamenti della carta, attenersi alle indicazioni riportate di seguito.

- Rimuovere spesso il materiale stampato dall'alloggiamento di uscita.
- Verificare che la carta su cui si sta stampando non sia stropicciata, piegata o danneggiata.
- Evitare che la carta si pieghi o si arricci conservando tutta la carta inutilizzata in un sacchetto a chiusura ermetica riutilizzabile.
- Non utilizzare carta troppo spessa o sottile per la stampante.
- Verificare che la carta sia caricata correttamente. Per maggiori informazioni, vedere [Caricare la carta](#).
- Verificare che la carta caricata sia adagiata correttamente nel vassoio di alimentazione e che i margini non siano spieazzati o strappati.
- Non caricare troppa carta nel vassoio di alimentazione. Per informazioni sul numero massimo consentito di fogli nel vassoio di alimentazione, vedere [Specifiche](#).
- Quando si carica una risma di carta, sfogliare prima le pagine.
- Non inserire tipi e formati diversi di carta nel vassoio di alimentazione; i fogli di carta nel vassoio di alimentazione devono essere dello stesso formato e tipo.
- Regolare le guide di larghezza della carta nel vassoio di alimentazione in modo che aderisca alla risma di carta. Verificare che le guide della larghezza della carta non pieghino i fogli nel vassoio di alimentazione.
- Non forzare troppo la carta all'interno del vassoio di alimentazione.
- Se si sta eseguendo una stampa fronte/retro, non stampare immagini molto saturi su fogli leggeri.
- Utilizzare i tipi di carta consigliati per la stampante.
- Se la carta nella stampante sta per terminare, attendere che si esaurisca completamente prima di inserirne di nuova. Non caricare la carta mentre è in corso un'operazione di stampa.

## Risoluzione dei problemi di alimentazione della carta

Quale tipo di problema si è verificato?

- **La carta non viene prelevata dal vassoio di alimentazione**
  - Controllare che la carta sia caricata nel vassoio di alimentazione. Per maggiori informazioni, vedere [Caricare la carta](#). Sfogliare la carta prima di caricarla.
  - Verificare che le guide di larghezza della carta siano a contatto della carta, ma senza aderirvi.
  - Accertarsi che la carta utilizzata non sia arricciata. Stirare i fogli piegandoli nella direzione opposta a quella dell'arricciatura.
- **Le stampe risultano inclinate**
  - Assicurarsi che la carta caricata nel vassoio di alimentazione sia allineata alle guide di larghezza della carta.
  - Caricare la carta nella stampante solo quando la stampa non è in corso.
- **Vengono prelevate più pagine alla volta**
  - Accertarsi che le guide di larghezza della carta siano a contatto con la carta, ma senza aderirvi.
  - Assicurarsi di non aver sovraccaricato il vassoio con la carta.
  - Per ottenere le migliori prestazioni ed efficienza, utilizzare carta HP.

## Errori di stampa

Quale operazione effettuare?

### Risoluzione dei problemi dovuti all'impossibilità di stampare la pagina

<a href="#">HP Print and Scan Doctor</a>	HP Print and Scan Doctor è una utilità Windows per la diagnosi e risoluzione automatica dei problemi. <b>NOTA:</b> Questa utility è disponibile solo per sistemi operativi Windows.
<a href="#">Risoluzione dei problemi legati all'impossibilità di eseguire lavori di stampa</a>	Utilizzare la procedura guidata di risoluzione dei problemi online HP Seguire le istruzioni dettagliate se la stampante non risponde o non stampa.

**NOTA:** HP Print and Scan Doctor e le procedure guidate di risoluzione dei problemi online di HP potrebbero non essere disponibili in tutte le lingue.

## Istruzioni generali per la risoluzione dei problemi dovuti all'impossibilità di stampare

### Per risolvere i problemi di stampa (Windows)

---

**NOTA:** Assicurarsi che la stampante sia accesa e che la carta sia caricata nel vassoio di alimentazione. Se il problema persiste, attenersi alle seguenti istruzioni nell'ordine indicato:

---

1. Controllare i messaggi di errore visualizzati sul display della stampante e risolvere i problemi seguendo le istruzioni visualizzate sullo schermo.
2. Se la stampante è collegata al computer con un cavo USB, scollegare e ricollegare il cavo USB. Se il computer è collegato alla stampante con una connessione wireless, verificare che la connessione funzioni.
3. Verificare che la stampante non sia in pausa o offline

#### Per verificare che la stampante non sia in pausa o offline

- a. A seconda del sistema operativo utilizzato, eseguire una delle operazioni riportate di seguito:
    - **Windows 10:** Dal menu **Start** di Windows, fare clic su **Tutte le app**, selezionare **Sistema Windows, Pannello di controllo**, quindi fare clic su **Visualizza dispositivi e stampanti** nel menu **Hardware e suoni**.
    - **Windows 8.1 e Windows 8:** Selezionare o toccare l'angolo superiore destro della schermata per aprire la barra degli accessi, fare clic sull'icona **Impostazioni**, fare clic o toccare **Pannello di controllo**, quindi fare clic o toccare **Visualizza dispositivi e stampanti**.
    - **Windows 7:** dal menu **Start** di Windows, fare clic su **Dispositivi e stampanti**.
    - **Windows Vista:** Sulla barra delle applicazioni di Windows, fare clic su **Start, Pannello di controllo**, quindi su **Stampanti**.
    - **Windows XP:** Dal menu di Windows **Start**, fare clic su **Pannello di controllo**, quindi su **Stampanti e fax**.
  - b. Fare doppio clic sull'icona della stampante oppure fare clic con il pulsante destro del mouse sull'icona e selezionare **Stampa in corso** per aprire la coda di stampa.
  - c. Dal menu **Stampante**, verificare che non ci siano segni di spunta accanto a **Interrompi stampa** o **Utilizza stampante non in linea**.
  - d. Qualora siano state apportate delle modifiche, provare a stampare di nuovo.
4. Verificare che la stampante sia impostata come predefinita.

#### Per verificare che la stampante sia impostata come predefinita

- a. A seconda del sistema operativo utilizzato, eseguire una delle operazioni riportate di seguito:
  - **Windows 10:** Dal menu **Start** di Windows, fare clic su **Tutte le app**, selezionare **Sistema Windows, Pannello di controllo**, quindi fare clic su **Visualizza dispositivi e stampanti** nel menu **Hardware e suoni**.
  - **Windows 8.1 e Windows 8:** Selezionare o toccare l'angolo superiore destro della schermata per aprire la barra degli accessi, fare clic sull'icona **Impostazioni**, fare clic o toccare **Pannello di controllo**, quindi fare clic o toccare **Visualizza dispositivi e stampanti**.
  - **Windows 7:** dal menu **Start** di Windows, fare clic su **Dispositivi e stampanti**.

- **Windows Vista:** Sulla barra delle applicazioni di Windows, fare clic su **Start, Pannello di controllo**, quindi su **Stampanti**.
  - **Windows XP:** Dal menu di Windows **Start**, fare clic su **Pannello di controllo**, quindi su **Stampanti e fax**.
- b. Verificare che la stampante corretta sia impostata come predefinita.
- Accanto alla stampante predefinita è presente un segno di spunta all'interno di un cerchio nero o verde.
- c. Se la stampante impostata come predefinita non è quella corretta, fare clic con il pulsante destro del mouse sulla stampante corretta e selezionare **Imposta come predefinita**.
- d. Provare a utilizzare nuovamente la stampante.
5. Riavviare lo spooler di stampa.

#### **Per riavviare lo spooler di stampa**

- a. A seconda del sistema operativo utilizzato, eseguire una delle operazioni riportate di seguito:

##### **Windows 10**

- i. Sulla barra delle applicazioni di Windows, fare clic su **Start, Tutte le applicazioni**, quindi su **Sistema Windows**.
- ii. Fare clic su **Pannello di controllo, Sistema e sicurezza**, quindi fare clic su **Strumenti di amministrazione**.
- iii. Fare doppio clic su **Servizi**.
- iv. Fare clic con il pulsante destro del mouse su **Servizio spooler di stampa**, quindi fare clic su **Proprietà**.
- v. Sulla scheda **Generale**, accanto a **Tipo di avvio**, verificare che sia selezionato **Automatico**.
- vi. Se il servizio non è in esecuzione, sotto a **Stato del servizio** fare clic su **Start**, quindi scegliere **OK**.

##### **Windows 8.1 e Windows 8**

- i. Puntare o toccare l'angolo in alto a destra dello schermo per aprire la barra Charms, quindi fare clic sull'icona **Impostazioni**.
- ii. Fare clic o toccare **Pannello di controllo**, quindi fare clic o toccare su **Sistema e protezione**.
- iii. Fare clic o toccare **Strumenti di amministrazione**, quindi fare doppio clic o toccare due volte **Servizi**.
- iv. Fare clic con il pulsante destro del mouse o toccare tenendo premuto **Servizio spooler di stampa**, quindi fare clic su **Proprietà**.
- v. Nella scheda **Generale**, accanto a **Tipo di avvio**, verificare che sia selezionato **Automatico**.
- vi. Se il servizio non è in esecuzione, in **Stato del servizio** fare clic su **Start**, quindi scegliere **OK**.

##### **Windows 7**

- i. Dal menu **Start** di Windows, fare clic su **Pannello di controllo, Protezione sistema**, quindi su **Strumenti di amministrazione**.
- ii. Fare doppio clic su **Servizi**.

- iii. Fare clic con il pulsante destro del mouse su **Servizio spooler di stampa**, quindi fare clic su **Proprietà**.
- iv. Nella scheda **Generale**, accanto a **Tipo di avvio**, verificare che sia selezionato **Automatico**.
- v. Se il servizio non è in esecuzione, sotto a **Stato del servizio** fare clic su **Avvia**, quindi scegliere **OK**.

#### Windows Vista

- i. Dal menu **Start** di Windows, fare clic su **Pannello di controllo, Sistema e manutenzione**, quindi su **Strumenti di amministrazione**.
- ii. Fare doppio clic su **Servizi**.
- iii. Fare clic con il pulsante destro del mouse su **Servizio spooler di stampa**, quindi fare clic su **Proprietà**.
- iv. Nella scheda **Generale**, accanto a **Tipo di avvio**, verificare che sia selezionato **Automatico**.
- v. Se il servizio non è in esecuzione, sotto a **Stato del servizio** fare clic su **Avvia**, quindi scegliere **OK**.

#### Windows XP



- i. Dal menu **Start** di Windows, fare clic con il pulsante destro del mouse su **Risorse del computer**.
  - ii. Fare clic su **Gestione**, quindi su **Servizi e applicazioni**.
  - iii. Fare doppio clic su **Servizi**, quindi su **Spooler di stampa**.
  - iv. Fare clic con il pulsante destro del mouse su **Spooler di stampa**, quindi su **Riavvia** per riavviare il servizio.
- b. Verificare che la stampante corretta sia impostata come predefinita.
- Accanto alla stampante predefinita è presente un segno di spunta all'interno di un cerchio nero o verde.
- c. Se la stampante impostata come predefinita non è quella corretta, fare clic con il pulsante destro del mouse sulla stampante corretta e selezionare **Imposta come predefinita**.
  - d. Provare a utilizzare nuovamente la stampante.
6. Riavviare il computer.
7. Eliminare i lavori dalla coda di stampa.

#### Per cancellare la coda di stampa

- a. A seconda del sistema operativo utilizzato, eseguire una delle operazioni riportate di seguito:
  - **Windows 10:** Dal menu **Start** di Windows, fare clic su **Tutte le app**, selezionare **Sistema Windows, Pannello di controllo**, quindi fare clic su **Visualizza dispositivi e stampanti** nel menu **Hardware e suoni**.
  - **Windows 8.1 e Windows 8:** Selezionare o toccare l'angolo superiore destro della schermata per aprire la barra degli accessi, fare clic sull'icona **Impostazioni**, fare clic o toccare **Pannello di controllo**, quindi fare clic o toccare **Visualizza dispositivi e stampanti**.
  - **Windows 7:** dal menu **Start** di Windows, fare clic su **Dispositivi e stampanti**.

- **Windows Vista:** Sulla barra delle applicazioni di Windows, fare clic su **Start, Pannello di controllo**, quindi su **Stampanti**.
  - **Windows XP:** Dal menu di Windows **Start**, fare clic su **Pannello di controllo**, quindi su **Stampanti e fax**.
- b. Fare doppio clic sull'icona della stampante per aprire la coda di stampa.
  - c. Dal menu **Stampante**, fare clic su **Elimina tutti i documenti** oppure **Ripulisci i documenti di stampa**, quindi fare clic su **Sì** per confermare.
  - d. Se nella coda sono ancora presenti documenti, riavviare il computer e provare a stampare dopo il riavvio.
  - e. Verificare ancora la coda di stampa per accertarsi che sia stata cancellata, quindi provare a stampare di nuovo.

### Per verificare l'alimentazione e ripristinare la stampante

1. Verificare che il cavo di alimentazione sia collegato correttamente alla stampante.
2. Se  (il pulsante Specifiche tecniche) della stampante non è illuminato, premerlo per accendere la stampante.
3. Scollegare il cavo di alimentazione dalla stampante.
4. Rimuovere la batteria dalla parte posteriore della stampante.
5. Scollegare il cavo di alimentazione dalla presa a muro.
6. Attendere almeno 15 secondi.
7. Ricollegare il cavo di alimentazione alla presa a muro.
8. Ricollegare il cavo di alimentazione alla stampante.
9. Se la stampante non si accende automaticamente, premere  (il pulsante Specifiche tecniche).
10. Provare a utilizzare nuovamente la stampante.
11. Installare la batteria come descritto in [Installare o sostituire la batteria](#).

### Per risolvere i problemi di stampa (OS X)

1. Ricercare e risolvere gli errori.
2. Scollegare e ricollegare la stampante.
3. Verificare che la stampante non sia in pausa o offline

#### Per verificare che l'unità non sia in pausa o offline

- a. In **Preferenze di sistema**, fare clic su **Stampanti e scanner**.
- b. Fare clic sul pulsante **Apri coda di stampa**.
- c. Fare clic su un processo di stampa per selezionarlo.

Utilizzare i pulsanti seguenti per gestire il processo di stampa:

- **Elimina:** annulla il processo di stampa selezionato.
- **Sospendi:** sospende il processo di stampa selezionato.

- **Riprendi:** continua un processo di stampa messo in pausa.
  - **Sospendi stampante:** sospende tutti i processi di stampa all'interno della coda di stampa.
- d. Qualora siano state apportate delle modifiche, provare a stampare di nuovo.
4. Riavviare il computer se il problema non è risolto.

## Risoluzione dei problemi legati alla qualità di stampa

[Istruzioni dettagliate per risolvere la maggior parte dei problemi legati alla qualità di stampa](#)

Per risolvere online i problemi legati alla qualità di stampa

### Istruzioni dettagliate per risolvere i problemi legati alla qualità di stampa

**NOTA:** Per evitare problemi di qualità di stampa, spegnere sempre la stampante utilizzando  (il pulsante Specifiche tecniche), quindi attendere che la spia del pulsante si spenga prima di togliere la spina di alimentazione. Questo consente alla stampante di spostare le cartucce in una posizione protetta per evitare che si secchino.

#### Per migliorare la qualità di stampa

1. Accertarsi che nella stampante siano installate cartucce originali HP
2. Assicurarsi di usare un tipo di carta appropriato.

Accertarsi sempre che la carta su cui si sta eseguendo la stampa sia uniforme e non danneggiata, arricciata o spiegazzata. Per maggiori informazioni, vedere [Suggerimenti per la scelta e l'uso della carta](#).

Per una qualità di stampa ottimale, utilizzare carta HP di alta qualità o tipi di carta che aderiscono agli standard ColorLok®. Per maggiori informazioni, vedere [Informazioni di base sulla carta](#).

Per ottenere risultati ottimali nella stampa di immagini, utilizzare Carta fotografica ottimizzata HP.

Conservare la carta speciale nella confezione originale o in una busta di plastica sigillabile su una superficie piana, in un luogo fresco e asciutto.

Quando si è pronti per la stampa, rimuovere soltanto la carta che si intende utilizzare immediatamente. Una volta terminata la stampa, reinserire la carta fotografica non utilizzata nella busta di plastica. Ciò previene l'arricciamento della carta fotografica.

3. Accertarsi di aver selezionato il tipo di carta e la qualità di stampa appropriate nelle impostazioni di stampa del software.

**NOTA:** La scelta di una qualità di stampa superiore può portare a una definizione maggiore ma potrebbe utilizzare più inchiostro e richiedere più tempo per la stampa.

4. Controllare i livelli d'inchiostro. Per la procedura, vedere [Controllo dei livelli di inchiostro stimati](#). Se il livello di inchiostro è basso, sostituire le cartucce.
5. Stampare una pagina di diagnostica se il livello di inchiostro delle cartucce non è basso.

Per questa operazione, è necessario:

- Caricare carta comune bianca nuova in formato Lettera, A4 o Legale nel vassoio della carta.
- Stampare la pagina utilizzando il software della stampante o il pannello di controllo.

### Per stampare una pagina di diagnostica dal software della stampante (Windows)

- a. Aprire il software della stampante HP. Per maggiori informazioni, vedere [Aprire il software della stampante HP \(Windows\)](#).
- b. Nel software della stampante, fare clic su **Stampa > Esegui manutenzione stampante** per accedere alla casella degli strumenti della stampante.
- c. Fare clic su **Stampa informazioni diagnostica** nella scheda **Rapporti dispositivo** per stampare una pagina di diagnostica.

### Per stampare una pagina di diagnostica dal software (OS X)

- a. Apertura di HP Utility.

---

**NOTA:** HP Utility si trova nella cartella **HP** della cartella **Applicazioni** nel livello superiore del disco rigido.

---

- b. Selezionare la stampante dall'elenco **Dispositivi**.
- c. Fare clic su **Aggiungi pagina**.
- d. Fare clic sul pulsante **Stampa pagina di prova** e seguire le istruzioni visualizzate.

### Per stampare una pagina di diagnostica dal pannello di controllo della stampante

- a. Sul pannello di controllo della stampante, premere il pulsante Home (🏠) per visualizzare la schermata iniziale.
  - b. Selezionare **Configurazione, Stampa rapporti**, quindi **Rapporto sulla qualità di stampa**.  
Per selezionare una funzione su una schermata, utilizzare il pulsante freccia (▲, ▼), quindi premere OK.
6. Se la pagina di diagnostica evidenzia sezioni o parti prive di colore e riquadri di colore nero, eseguire la pulizia automatica delle cartucce.

Per questa operazione, è necessario:

- Caricare carta comune bianca nuova in formato Lettera, A4 o Legale nel vassoio della carta.
- Eseguire la pulizia utilizzando il software della stampante o il pannello di controllo.

### Per pulire le cartucce dal software della stampante (Windows)

- a. Aprire il software della stampante HP. Per maggiori informazioni, vedere [Aprire il software della stampante HP \(Windows\)](#).
- b. Nel software della stampante, fare clic su **Stampa > Esegui manutenzione stampante** per accedere alla **Casella strumenti stampante**.
- c. Nella scheda **Servizi periferica** fare clic su **Pulisci stampante** e seguire le istruzioni visualizzate sullo schermo.

### Per eseguire la pulizia delle cartucce dal software (OS X)

- a. Apertura di HP Utility.

---

**NOTA:** HP Utility si trova nella cartella **HP** della cartella **Applicazioni** nel livello superiore del disco rigido.

---

- b. Selezionare la stampante dall'elenco **Dispositivi**.



- c. Fare clic su **Pulisci testine di stampa**.
- d. Fare clic su **Pulisci** e seguire le istruzioni visualizzate.

#### **Per pulire le cartucce dal pannello di controllo**

- a. Sul pannello di controllo della stampante, premere il pulsante Home (🏠) per visualizzare la schermata iniziale.
- b. Selezionare **Configurazione, Strumenti**, quindi **Pulisci testina di stampa**.
- c. Seguire le istruzioni visualizzate sullo schermo per continuare.

Se la pulizia della testina di stampa non risolve il problema, contattare il supporto HP. Andare a [www.hp.com/support](http://www.hp.com/support). Questo sito Web fornisce informazioni e programmi di utilità che possono essere di aiuto nella soluzione di molti comuni problemi della stampante. Se richiesto, selezionare il paese/ regione e fare clic su **Tutti i contatti di HP** per informazioni su come richiedere assistenza tecnica.

---

**⚠ ATTENZIONE:** Pulire la testina di stampa solo se necessario. Le operazioni di pulizia non necessarie consumano inchiostro e riducono la durata della testina di stampa.

---

#### **7. Allineamento delle cartucce.**

---

**NOTA:** L'allineamento delle cartucce garantisce stampe di alta qualità. La stampante richiede l'allineamento delle cartucce ogni volta che si installa una nuova cartuccia. Se si rimuove e si reinstalla la stessa cartuccia, non verrà richiesto l'allineamento delle cartucce, dato che la stampante ne memorizza i valori di allineamento.

---

Per questa operazione, è necessario:

- Caricare carta comune bianca nuova in formato Lettera, A4 o Legale nel vassoio della carta.
- Eseguire l'allineamento utilizzando il software della stampante o il pannello di controllo.

#### **Per allineare le cartucce dal software della stampante (Windows)**

- a. Aprire il software della stampante HP. Per maggiori informazioni, vedere [Aprire il software della stampante HP \(Windows\)](#).
- b. Nel software della stampante, fare clic su **Stampa > Esegui manutenzione stampante** per accedere alla casella degli strumenti della stampante.
- c. Nella scheda **Servizi periferica**, fare clic su **Allineare le cartucce**.  
La stampante stampa un foglio di allineamento.
- d. Seguire le istruzioni visualizzate sullo schermo della stampante per allineare le cartucce.

#### **Per allineare le cartucce dal software (OS X)**

- a. Apertura di HP Utility.

---

**NOTA:** HP Utility si trova nella cartella **HP** della cartella **Applicazioni** nel livello superiore del disco rigido.

---

- b. Selezionare la stampante dall'elenco **Dispositivi**.
- c. Fare clic su **Allinea** e seguire le istruzioni visualizzate sullo schermo.

### Per allineare le cartucce dal pannello di controllo della stampante

- a. Sul pannello di controllo della stampante, premere il pulsante Home (🏠) per visualizzare la schermata iniziale.
- b. Selezionare **Configura**, **Strumenti**, quindi **Allinea stampante**.
- c. Seguire le istruzioni visualizzate sullo schermo per continuare.

## Problemi relativi alla rete e alla connessione

Quale operazione effettuare?

### Risoluzione dei problemi legati alla connessione wireless

Scegliere una delle seguenti opzioni per la risoluzione dei problemi.

<a href="#">HP Print and Scan Doctor</a>	L'utility HP Print and Scan Doctor cercherà di diagnosticare e risolvere i problemi automaticamente. <b>NOTA:</b> Questa utility è disponibile solo per sistemi operativi Windows.
Utilizzare la procedura guidata di risoluzione dei problemi online HP	<a href="#">Risoluzione dei problemi legati al firewall o all'antivirus</a> , se si sospetta che impediscano al computer di collegarsi alla stampante. <ul style="list-style-type: none"><li>• <a href="#">Risoluzione dei problemi legati alla connessione wireless</a>, se non si è mai riusciti a collegare la stampante alla rete o se al momento il collegamento non è disponibile.</li></ul>

**NOTA:** HP Print and Scan Doctor e le procedure guidate di risoluzione dei problemi online di HP potrebbero non essere disponibili in tutte le lingue.

### Istruzioni generali per la risoluzione dei problemi legati alla connettività wireless

Controllare la configurazione della rete o stampare il rapporto di test wireless per facilitare la diagnosi dei problemi di connessione alla rete.

1. Sul pannello di controllo della stampante, premere il pulsante wireless (📶).
2. Selezionare **Impostazioni** premendo il pulsante (⚙️).
3. Selezionare **Stampa rapporti**, quindi selezionare **Pagina di configurazione** o **Rapporto di test**.

Per selezionare una funzione su una schermata, utilizzare il pulsante freccia (▲, ▼), quindi premere OK.

### Individuazione delle impostazioni di rete per la connessione wireless

Scegliere una delle seguenti opzioni per la risoluzione dei problemi.

<a href="#">HP Print and Scan Doctor</a>	L'utility HP Print and Scan Doctor è in grado di indicare il nome di rete (SSID) e la password (chiave di rete). <b>NOTA:</b> Questa utility è disponibile solo per sistemi operativi Windows.
Utilizzare la procedura guidata di risoluzione dei problemi online HP	Informazioni sull'individuazione del nome di rete (SSID) e della password wireless.

**NOTA:** HP Print and Scan Doctor e le procedure guidate di risoluzione dei problemi online di HP potrebbero non essere disponibili in tutte le lingue.

## Risoluzione dei problemi legati alla connessione Wi-Fi Direct

[Utilizzare la procedura guidata di risoluzione dei problemi online HP](#)

Risoluzione dei problemi legati a Wi-Fi Direct o informazioni sulla configurazione di Wi-Fi Direct.

**NOTA:** Le procedure guidate di risoluzione dei problemi online di HP potrebbero non essere disponibili in tutte le lingue.

### Istruzioni generali per la risoluzione dei problemi di Wi-Fi Direct

1. Verificare se nella stampante Wi-Fi Direct è attivato:
  - ▲ Sul pannello di controllo della stampante, premere il pulsante Wi-Fi Direct .
2. Attivare la connessione wireless dal computer wireless o dal dispositivo mobile, quindi cercare e connettersi a Wi-Fi Direct della stampante.
3. Quando viene richiesto, immettere la password Wi-Fi Direct.
4. Se si usa un dispositivo portatile, assicurarsi di aver installato un'applicazione di stampa compatibile. Per ricevere supporto nell'abilitazione della stampa mobile, visitare il sito web HP Mobile Printing all'indirizzo [www.hp.com/go/mobileprinting](http://www.hp.com/go/mobileprinting). Se non è disponibile una versione locale di questo sito web nel proprio paese/regione o lingua, si potrebbe venire reindirizzati al sito HP Mobile Printing di un altro paese/regione o lingua.

## Problemi legati all'hardware della stampante

 **SUGGERIMENTO:** Eseguire HP Print and Scan Doctor per diagnosticare e risolvere automaticamente i problemi di stampa. L'applicazione è disponibile solo in alcune lingue.

### Arresto imprevisto della stampante



- Controllare l'alimentazione e le connessioni.  
Verificare che il cavo di alimentazione della stampante sia collegato a una presa elettrica funzionante.
- Controllare lo stato della batteria dopo aver scollegato la stampante dall'alimentazione. Per l'installazione e il controllo dello stato della batteria, vedere [Installare o sostituire la batteria](#).

### Allineamento testina di stampa non riuscito

- Se il processo di allineamento non riesce, verificare di aver caricato carta comune bianca nuova nel vassoio di alimentazione. L'allineamento delle cartucce non viene eseguito se nel vassoio di alimentazione è stata caricata carta colorata.
- Se il processo di allineamento termina ripetutamente con esito negativo, potrebbe essere necessario pulire la testina di stampa, oppure un sensore potrebbe essere difettoso. Per pulire la testina di stampa, vedere [Manutenzione della testina di stampa e delle cartucce](#).
- Se la pulizia della testina di stampa non risolve il problema, contattare il supporto HP. Andare a [www.hp.com/support](http://www.hp.com/support). Questo sito Web fornisce informazioni e programmi di utilità che possono essere di aiuto nella soluzione di molti comuni problemi della stampante. Se richiesto, selezionare il paese/regione e fare clic su **Tutti i contatti di HP** per informazioni su come richiedere assistenza tecnica.

## Risolvere un errore della stampante



Completare la procedura riportata di seguito per risolvere questi problemi.

1. Premere  (pulsante Specifiche tecniche) per spegnere la stampante.
2. Scollegare il cavo di alimentazione.
3. Se è stata installata, rimuovere la batteria.
4. Inserire il cavo di alimentazione.
5. Premere  (pulsante Specifiche tecniche) per accendere la stampante.
6. Installare la batteria come descritto in [Installare o sostituire la batteria](#).

Se il problema persiste, annotare il codice di errore fornito nel messaggio, quindi contattare l'assistenza HP. Per ulteriori informazioni su come contattare l'assistenza HP, vedere [Assistenza HP](#).

## Per ricevere assistenza dal pannello di controllo della stampante

Per ulteriori informazioni sulla stampante, consultare la guida disponibile sul pannello di controllo. Alcuni argomenti della guida offrono animazioni nitide per illustrare in modo più semplice alcune procedure, ad esempio l'eliminazione degli inceppamenti.

Per accedere agli argomenti della guida, premere il pulsante Home () per visualizzare la schermata iniziale, quindi premere il pulsante .

Se si preme il pulsante guida in una schermata diversa da quella iniziale, vengono visualizzate solo le informazioni della guida relative alla schermata corrente.

## Informazioni sui rapporti della stampante

Per agevolare la risoluzione dei problemi della stampante, è possibile stampare i seguenti rapporti.

- [rapporto dello stato della stampante](#)
- [pagina di configurazione di rete](#)
- [Rapporto sulla qualità di stampa](#)
- [rapporto test connessione wireless](#)

### rapporto dello stato della stampante

Utilizzare il rapporto sullo stato della stampante per visualizzare informazioni aggiornate sulla stampante, con dati sullo stato delle cartucce. Utilizzare inoltre il rapporto sullo stato della stampante per facilitare la risoluzione dei problemi relativi alla stampante.

Il rapporto sullo stato della stampante include anche il registro degli eventi recenti.

Se si desidera contattare HP, può essere utile stampare il rapporto sullo stato della stampante prima di chiamare.

### pagina di configurazione di rete

Se la stampante è connessa a una rete, è possibile stampare una pagina di configurazione di rete per ottenere le impostazioni di rete della stampante e un elenco delle reti rilevate dalla stampante. L'ultima pagina del

rapporto contiene un elenco di tutte le reti wireless rilevabili nell'area, insieme alla potenza del segnale e ai canali utilizzati. Tali informazioni potrebbero essere utili per la selezione di un canale non molto utilizzato da altre reti (migliorando in tal modo le prestazioni della rete).

È possibile utilizzare la pagina di configurazione di rete per facilitare la risoluzione dei problemi della connettività di rete. Se si desidera contattare HP, può essere utile stampare questa pagina prima di chiamare.

## Rapporto sulla qualità di stampa

I problemi relativi alla qualità di stampa possono avere molte cause: impostazioni del software, un file d'immagine di scarsa qualità o lo stesso sistema di stampa. Se non si è soddisfatti della qualità delle stampe, una pagina di diagnostica della qualità di stampa può aiutare a determinare se il sistema di stampa funziona correttamente.

## rapporto test connessione wireless

Stampare il rapporto di test wireless per informazioni sulla connessione wireless della stampante. Il rapporto di test wireless fornisce le informazioni relative allo stato della stampante, all'indirizzo MAC hardware e all'indirizzo IP. Se la stampante è collegata ad una rete, il rapporto di test mostra i dettagli relativi alle impostazioni di rete.

### Per stampare il rapporto sul test della rete wireless

1. Sul pannello di controllo della stampante, premere il pulsante Home (🏠) per visualizzare la schermata iniziale.
2. Selezionare **Rete, Stampa rapporti**, quindi **Rapporto di test**.

Per selezionare una funzione su una schermata, utilizzare il pulsante freccia (▲, ▼), quindi premere OK.

## Risoluzione dei problemi tramite HP ePrint

Se si riscontrano problemi nell'utilizzo di **HP ePrint**, verificare quanto segue:

- Verificare che la stampante sia collegata a una rete wireless e che la connessione USB non sia attiva.  
**NOTA:** Non è possibile utilizzare queste funzionalità se la stampante è collegata tramite un cavo USB.
- Verificare che nella stampante siano installati i più recenti aggiornamenti del prodotto.
- Assicurarsi che l'hub di rete, lo switch o il router siano accesi e funzionanti.
- Quando si utilizza **HP ePrint**, verificare quanto segue:
  - Verificare che l'indirizzo e-mail della stampante sia corretto.
  - Assicurarsi che l'indirizzo e-mail della stampante sia l'unico indirizzo immesso nel campo "A" del messaggio e-mail. Se il campo "A" contiene anche altri indirizzi, gli allegati potrebbero non essere stampati.
  - Verificare di inviare documenti che soddisfano i requisiti di **HP ePrint**. Per ulteriori informazioni, visitare HP Connected all'indirizzo [www.hpconnected.com](http://www.hpconnected.com). Questo sito non è disponibile in tutti i paesi/regioni.
- Se la rete utilizza le impostazioni proxy per la connessione a Internet, verificare che tali impostazioni siano valide:
  - Verificare le impostazioni utilizzate dal browser Web utilizzato (Internet Explorer, Firefox o Safari).
  - Chiedere conferma all'amministratore IT o alla persona che ha configurato il firewall.

Se le impostazioni proxy utilizzate dal firewall sono cambiate, è necessario aggiornare tali impostazioni nel pannello di controllo della stampante o nel server Web incorporato. In caso contrario, non sarà possibile utilizzare HP ePrint.

Per maggiori informazioni, vedere [Configurazione di HP ePrint](#).

---

 **SUGGERIMENTO:** Per ulteriore assistenza sulla configurazione e l'utilizzo di Web Services, visitare HP Connected all'indirizzo [www.hpconnected.com](http://www.hpconnected.com). Questo sito non è disponibile in tutti i paesi/regioni.



---

## Manutenzione della stampante

Quale operazione effettuare?

### Pulizia della superficie esterna

---

 **AVVERTENZA!** Prima di pulire la stampante, spegnerla premendo  (il pulsante Specifiche tecniche) e scollegare il cavo di alimentazione dalla presa elettrica e/o rimuovere la batteria. .

---

Utilizzare un panno morbido, umido e privo di lanugine per rimuovere la polvere, lo sporco ed eventuali macchie sulle superfici esterne. Prestare attenzione a non far penetrare liquidi all'interno dell'unità e sul pannello di controllo.

### Manutenzione della testina di stampa e delle cartucce

Se si verificano problemi legati alla qualità di stampa, il problema potrebbe essere dovuto alla testina di stampa.

---

**NOTA:** Uno spegnimento non corretto della stampante può causare problemi di qualità di stampa. Per spegnere la stampante, utilizzare sempre  (Specifiche tecniche). In questo modo la stampante può chiudere la testina di stampa e proteggerla dai danni.

---

- Pulire la testina di stampa se l'inchiostro della cartuccia non è in esaurimento e le stampe realizzate presentano striature o colori mancanti o erronei.

La pulizia viene eseguita in tre fasi. Ciascuna fase dura circa due minuti, usa un foglio di carta e una crescente quantità di inchiostro. Dopo ciascuna fase, riesaminare la qualità della pagina stampata. Se la qualità di stampa non è ottimale, avviare la fase di pulizia successiva.

Se la qualità di stampa resta scadente anche dopo l'esecuzione di tutte le fasi di pulizia, provare ad eseguire l'allineamento della stampante. Se i problemi di qualità di stampa persistono anche dopo la pulizia e l'allineamento, contattare l'assistenza HP. Per maggiori informazioni, vedere [Assistenza HP](#).

---

**NOTA:** Questo processo richiede pochi minuti. Durante questo processo è possibile che vengano prodotti alcuni rumori.

---

- Allineare la stampante quando la pagina di diagnostica della qualità di stampa presenta allineamenti errati o righe bianche attraverso i blocchi di colore o se si verificano linee frastagliate nelle stampe.

La stampante allinea automaticamente la testina di stampa durante la configurazione iniziale.

---

**NOTA:** Le procedure di allineamento e pulizia non necessarie potrebbero comportare uno spreco di inchiostro e ridurre la durata delle cartucce.

---

### Per pulire o allineare le testine di stampa

1. Caricare carta bianca comune nuova in formato Lettera o A4 nel vassoio di alimentazione. Per maggiori informazioni, vedere [Caricare la carta](#).
2. Sul pannello di controllo della stampante, premere il pulsante Home (🏠) per visualizzare la schermata iniziale.
3. Selezionare **Configurazione**, quindi **Strumenti**.  
Per selezionare una funzione su una schermata, utilizzare il pulsante freccia (▲, ▼), quindi premere OK.
4. Nella schermata Strumenti, selezionare l'opzione desiderata, quindi seguire le istruzioni visualizzate sullo schermo.

---

**NOTA:** In alternativa, è possibile utilizzare il software della stampante HP o il server Web incorporato (EWS) per allineare la testina di stampa. Vedere [Aprire il software della stampante HP \(Windows\)](#) e [Apertura del server Web incorporato \(EWS\)](#)..

---

## Ripristino delle impostazioni predefinite

Se si disabilitano alcune funzioni o si modificano le impostazioni e si desidera recuperarle, è possibile ripristinare le impostazioni originali di fabbrica della stampante o le impostazioni di rete.

### Per ripristinare le impostazioni predefinite della stampante

1. Sul pannello di controllo della stampante, premere il pulsante Home (🏠) per visualizzare la schermata iniziale.
2. Selezionare **Configurazione**, quindi **Strumenti**.  
Per selezionare una funzione su una schermata, utilizzare il pulsante freccia (▲, ▼), quindi premere OK.
3. Selezionare **Ripristina**.
4. Per completare il ripristino, seguire le istruzioni visualizzate sullo schermo.

### Per ripristinare le impostazioni predefinite di rete

1. Sul pannello di controllo della stampante, premere il pulsante Home (🏠) per visualizzare la schermata iniziale.
2. Selezionare **Configurazione**, quindi **Rete**.  
Per selezionare una funzione su una schermata, utilizzare il pulsante freccia (▲, ▼), quindi premere OK.
3. Selezionare **Ripristina impostazioni rete**.  
Un messaggio conferma che le impostazioni di rete predefinite saranno ripristinate.
4. Scegliere **Sì** premendo il pulsante ➡.  
Viene avviato il ripristino. Dopo pochi secondi, un messaggio conferma che le impostazioni di rete predefinite sono state ripristinate.
5. Per verificare che il ripristino delle impostazioni di rete è stato effettuato correttamente, premere il pulsante OK per tornare alla schermata del messaggio. Dopodiché, selezionare **Stampa rapporti e Pagina di configurazione** per stampare la pagina di configurazione della rete.

Dopo il ripristino, le impostazioni wireless precedentemente configurate vengono rimosse.

## Assistenza HP

Per gli ultimi aggiornamenti del prodotto e informazioni sul supporto, visitare [il sito Web del supporto](http://www.hp.com/support) all'indirizzo [www.hp.com/support](http://www.hp.com/support). Il supporto online HP fornisce un'ampia gamma di opzioni per risolvere i problemi della stampante:



**Driver e Download:** scaricate i driver e gli aggiornamenti del software, nonché i manuali e la documentazione del prodotto forniti in dotazione con la stampante.



**Forum del supporto HP:** visitate i forum del supporto HP per ottenere risposte alle domande e ai problemi più comuni. Potrete visualizzare le domande inserite da altri clienti HP oppure accedere e inserire le vostre domande e commenti.



**Risoluzione problemi:** utilizzate gli strumenti online HP per individuare la stampante e trovare le soluzioni consigliate.

## Contatta HP

Per ottenere assistenza da un rappresentante del supporto tecnico HP per risolvere un problema, visitate il [sito Web di contatto del supporto tecnico](#). Le seguenti opzioni di contatto sono disponibili gratuitamente per i clienti con garanzia valida (l'assistenza HP con l'ausilio di un responsabile del supporto per i clienti che non usufruiscono della garanzia potrebbe richiedere il pagamento di una tariffa):



Chatta con un responsabile del supporto tecnico HP online.



Chiama un responsabile del supporto HP.

Quando si contatta il supporto tecnico HP, prepararsi a fornire le seguenti informazioni:

- Nome del prodotto (situato sul prodotto, ad esempio HP OfficeJet 200 Mobile series)
- Numero prodotto (posto in prossimità dell'area di accesso alla cartuccia)



- Numero di serie (riportato nella parte laterale della stampante)

## Registrazione stampante

Effettuando la registrazione, è possibile usufruire di un servizio veloce, un'assistenza più efficiente e notifiche sui prodotti. Se non è stata ancora effettuata la registrazione nel corso dell'installazione del software, è possibile effettuarla all'indirizzo <http://www.register.hp.com>.



## **Ulteriori opzioni di garanzia**

I piani di servizi estesi richiedono il pagamento di tariffe aggiuntive. Visitare il sito [www.hp.com/support](http://www.hp.com/support), selezionare il proprio paese/regione e lingua, quindi esaminare le diverse opzioni per la garanzia estesa disponibili per la propria stampante.

---

# A Informazioni tecniche

Questo capitolo tratta i seguenti argomenti:

- [Specifiche](#)
- [Informazioni normative](#)
- [Programma di protezione ambientale relativo ai prodotti](#)

## Specifiche

Per ulteriori informazioni, visitare [www.hp.com/support](http://www.hp.com/support). Selezionare il proprio paese/area geografica. Fare clic su **Risoluzione dei problemi e supporto per il prodotto**. Inserire il nome mostrato nella parte anteriore della stampante e selezionare **Cerca**. Fare clic su **Informazioni sul prodotto**, quindi su **Specifiche del prodotto**.

### Requisiti di sistema

- Per informazioni sui requisiti software e di sistema o sulle future versioni e sul supporto dei sistemi operativi, visitare il sito Web del supporto online di HP all'indirizzo [www.hp.com/support](http://www.hp.com/support).

### Specifiche ambientali

- Temperatura operativa consigliata: da 15°C a 30°C (da 59°F a 86°F)
- Intervallo di temperatura operativa consentito: da 5°C a 40°C (da 41°F a 104°F)
- Umidità: da 15 a 95% RH (limitata a a 31°C per la temperatura del punto di rugiada)
- Temperatura consentita per la conservazione: da -40°C a 60°C (da -40°F a 140°F)

### Capacità del vassoio di alimentazione

- Fogli di carta comune (da 64 a 100 g/m<sup>2</sup> [da 104 a 163 libbre]): fino a 50
- Buste: fino a 5
- Schede indice: fino a 20
- Fogli di carta Hagaki: fino a 20
- Fogli di carta fotografica: fino a 20

### Formato carta e grammatura

Per l'elenco completo dei formati carta supportati, vedere il software della stampante HP.

- Carta comune: 64 g/m<sup>2</sup> e superiore (104 lb e superiore)
- Buste: Da 75 a 90 g/m<sup>2</sup> (da 20 a 24 lb)
- Biglietti: fino a 200 g/m<sup>2</sup> (massimo 110 libbre indice)
- Carta fotografica: 300 g/m<sup>2</sup> (80 libbre)

## Specifiche di stampa

- La velocità di stampa varia a seconda del modello e della complessità del documento.
- Metodo: getto termico di inchiostro on demand
- Lingue: PCL 3
- Risoluzione di stampa:  
Per un elenco delle risoluzioni di stampa supportate, visitare il [sito Web del supporto tecnico all'indirizzo www.hp.com/support](http://www.hp.com/support).
- Margini di stampa:  
Per le impostazioni dei margini per i diversi supporti, visitare il [sito Web del supporto tecnico all'indirizzo www.hp.com/support](http://www.hp.com/support).

## Resa delle cartucce

- Per ulteriori informazioni sulle rese delle cartucce, visitare il sito [www.hp.com/go/learnaboutsupsplies](http://www.hp.com/go/learnaboutsupsplies).

## Informazioni normative

La stampante soddisfa i requisiti degli enti normativi del proprio paese/regione.

Questo capitolo tratta i seguenti argomenti:

- [Numero di modello normativo](#)
- [Specifica FCC](#)
- [Avviso per gli utenti residenti in Corea](#)
- [Dichiarazione di compatibilità VCCI \(Classe B\) per gli utenti residenti in Giappone](#)
- [Comunicazione relativa al cavo di alimentazione per gli utenti residenti in Giappone](#)
- [Informazioni per gli utenti residenti in Germania](#)
- [Avviso normativo per l'Unione Europea](#)
  - [Prodotti con funzionalità wireless](#)
- [Dichiarazione di conformità](#)
- [Dichiarazioni di conformità per i prodotti wireless](#)
  - [Esposizione ai campi a radiofrequenza](#)
  - [Avviso per gli utenti residenti in Brasile](#)
  - [Avviso per gli utenti residenti in Canada](#)
  - [Avviso per gli utenti residenti a Taiwan](#)
  - [Avviso per gli utenti residenti in Messico](#)
  - [Avviso per gli utenti in Giappone](#)
  - [Avviso per gli utenti residenti in Corea](#)

## Numero di modello normativo

Al prodotto è assegnato un numero che consente di identificare le norme di conformità a esso applicabili. Il numero di modello normativo del prodotto è SDGOB-1601-01, da non confondere con il nome commerciale (HP OfficeJet 200 Mobile series) o il numero di prodotto (CZ993A, L9B95A e così via.).

## Specifica FCC

### FCC statement

The United States Federal Communications Commission (in 47 CFR 15.105) has specified that the following notice be brought to the attention of users of this product.

This equipment has been tested and found to comply with the limits for a Class B digital device, pursuant to Part 15 of the FCC Rules. These limits are designed to provide reasonable protection against harmful interference in a residential installation. This equipment generates, uses and can radiate radio frequency energy and, if not installed and used in accordance with the instructions, may cause harmful interference to radio communications. However, there is no guarantee that interference will not occur in a particular installation. If this equipment does cause harmful interference to radio or television reception, which can be determined by turning the equipment off and on, the user is encouraged to try to correct the interference by one or more of the following measures:

- Reorient or relocate the receiving antenna.
- Increase the separation between the equipment and the receiver.
- Connect the equipment into an outlet on a circuit different from that to which the receiver is connected.
- Consult the dealer or an experienced radio/TV technician for help.

For further information, contact:

Manager of Corporate Product Regulations  
HP Inc. 1501 Page Mill Road,  
Palo Alto, CA 94304, U.S.A.

### Modifications (part 15.21)

The FCC requires the user to be notified that any changes or modifications made to this device that are not expressly approved by HP may void the user's authority to operate the equipment.

This device complies with Part 15 of the FCC Rules. Operation is subject to the following two conditions: (1) this device may not cause harmful interference, and (2) this device must accept any interference received, including interference that may cause undesired operation.

## Avviso per gli utenti residenti in Corea

B 급 기기 (가정용 방송통신기기)	이 기기는 가정용(B급)으로 전자파적합등록을 한 기기로서 주로 가정에서 사용하는 것을 목적으로 하며, 모든 지역에서 사용할 수 있습니다.
------------------------	--

## Dichiarazione di compatibilità VCCI (Classe B) per gli utenti residenti in Giappone

この装置は、クラスB情報技術装置です。この装置は、家庭環境で使用することを目的としていますが、この装置がラジオやテレビジョン受信機に近接して使用されると、受信障害を引き起こすことがあります。取扱説明書に従って正しい取り扱いをして下さい。

VCCI-B

## Comunicazione relativa al cavo di alimentazione per gli utenti residenti in Giappone

製品には、同梱された電源コードをお使い下さい。  
同梱された電源コードは、他の製品では使用出来ません。

## Informazioni per gli utenti residenti in Germania

### GS-Erklärung (Deutschland)

Das Gerät ist nicht für die Benutzung im unmittelbaren Gesichtsfeld am Bildschirmarbeitsplatz vorgesehen. Um störende Reflexionen am Bildschirmarbeitsplatz zu vermeiden, darf dieses Produkt nicht im unmittelbaren Gesichtsfeld platziert werden.

## Avviso normativo per l'Unione Europea



I prodotti con marchio CE sono conformi a una o più direttive UE, per ambito di pertinenza: Direttiva bassa tensione 2006/95/CE, Direttiva EMC 2004/108/CE, Direttiva Ecodesign 2009/125/CE, Direttiva R&TTE 1999/5/CE, Direttiva RoHS 2011/65/UE. La conformità a tali direttive viene valutata utilizzando gli standard europei armonizzati applicabili. La dichiarazione completa di conformità è disponibile sul seguente sito Web: [www.hp.com/go/certificates](http://www.hp.com/go/certificates) Cercare il nome del prodotto o il numero RMN (Regulatory Model Number), disponibile sull'etichetta.

Il punto di contatto per le questioni normative è:

HP GmbH, Dept./MS: HQ-TRE, Herrenberger Strasse 140, 71034 Boeblingen, GERMANIA

## Prodotti con funzionalità wireless

### EMF

- Questo prodotto soddisfa le linee guida internazionali (ICNIRP) per l'esposizione alle radiazioni di radio frequenza.

Se incorpora un dispositivo di trasmissione e ricezione radio, in condizioni di normale utilizzo, una distanza di 20 cm garantisce la conformità ai requisiti UE dei livelli di esposizione a radiofrequenze.

### **Funzionalità wireless in Europa**

- Il prodotto è stato progettato per un utilizzo soggetto a limitazioni in tutti i paesi UE, più Islanda, Liechtenstein, Norvegia e Svizzera.

# Dichiarazione di conformità



## DECLARATION OF CONFORMITY

according to ISO/IEC 17050-1 and EN 17050-1

DoC #: SDG0B-1601-01-R1

**Supplier's Name:** Hewlett-Packard Company  
**Supplier's Address:** 1115 SE 164<sup>th</sup> Ave., Vancouver, WA 98683, USA  
**declares, that the product**  
**Product Name and Model:** HP OfficeJet 200 Mobile Printer  
HP OfficeJet 200 Mobile Printer Ink Advantage  
HP OfficeJet 200C Mobile Printer  
**Regulatory Model Number: <sup>1)</sup>** SDG0B-1601-01  
**Product Options:** All  
**Radio Module:** SDG0B-1391 (802.11 b/g/n)  
**Power Adapter:** N/A

### conforms to the following Product Specifications and Regulations:

#### EMC: Class B

CISPR 22:2008 / EN 55022: 2010  
CISPR 24:2010 / EN 55024: 2010  
IEC 61000-3-2: 2005 + A1: 2008 + A2: 2009 / EN 61000-3-2: 2006 + A1:2009 + A2:2009  
IEC 61000-3-3: 2008 / EN 61000-3-3: 2008  
FCC CFR 47 Part 15 / ICES-003, Issue 5 Class B

#### Safety:

IEC 60950-1: 2005 + A1: 2009 / EN 60950-1: 2006 + A11: 2009 + A1: 2010 + A12: 2011  
EN 62479: 2010

#### Telecom:

EN 300 328 v1.8.1  
EN 301 489-1 v1.9.2  
EN 301 489-17 v2.2.1  
IEC 62311: 2007 / EN 62311: 2008

#### Energy Use:

Regulation (EC) No. 1275/2008  
ENERGY STAR® Qualified Imaging Equipment Operational Mode (OM) Test Procedure  
EN 50564:2011  
IEC 62301:2005

#### RoHS:

EN 50581:2012

The product herewith complies with the requirements of the Low Voltage Directive 2006/95/EC, the EMC Directive 2004/108/EC, the R&TTE Directive 1999/5/EC, the Ecodesign Directive 2009/125/EC, the RoHS Directive 2011/65/EU and carries the  marking accordingly.

This device complies with part 15 of the FCC Rules. Operation is subject to the following two conditions:

(1) This device may not cause harmful interference, and (2) this device must accept any interference received, including interference that may cause undesired operation.

#### Additional Information:

- 1) This product is assigned a Regulatory Model Number which stays with the regulatory aspects of the design. The Regulatory Model Number is the main product identifier in the regulatory documentation and test reports, this number should not be confused with the marketing name or the product numbers.

May 31, 2015  
Vancouver, WA, USA

#### Local contact for regulatory topics only:

EU: Hewlett-Packard GmbH, HQ-TRE, Herrenberger Strasse 140, 71034 Boeblingen, Germany  
U.S.: Hewlett-Packard, 3000 Hanover St., Palo Alto, CA 94304, U.S.A. 650-857-1501

[www.hp.eu/certificates](http://www.hp.eu/certificates)

## Dichiarazioni di conformità per i prodotti wireless

Questa sezione contiene le seguenti informazioni sulle norme vigenti in materia di prodotti wireless:

- [Esposizione ai campi a radiofrequenza](#)
- [Avviso per gli utenti residenti in Brasile](#)
- [Avviso per gli utenti residenti in Canada](#)
- [Avviso per gli utenti residenti a Taiwan](#)
- [Avviso per gli utenti residenti in Messico](#)
- [Avviso per gli utenti in Giappone](#)
- [Avviso per gli utenti residenti in Corea](#)

### Esposizione ai campi a radiofrequenza

#### Exposure to radio frequency radiation



**Caution** The radiated output power of this device is far below the FCC radio frequency exposure limits. Nevertheless, the device shall be used in such a manner that the potential for human contact during normal operation is minimized. This product and any attached external antenna, if supported, shall be placed in such a manner to minimize the potential for human contact during normal operation. In order to avoid the possibility of exceeding the FCC radio frequency exposure limits, human proximity to the antenna shall not be less than 20 cm (8 inches) during normal operation.

### Avviso per gli utenti residenti in Brasile

#### Aviso aos usuários no Brasil

Este equipamento opera em caráter secundário, isto é, não tem direito à proteção contra interferência prejudicial, mesmo de estações do mesmo tipo, e não pode causar interferência a sistemas operando em caráter primário.



## Avviso per gli utenti residenti in Canada

### Notice to users in Canada/Note à l'attention des utilisateurs canadiens

Under Industry Canada regulations, this radio transmitter may only operate using an antenna of a type and maximum (or lesser) gain approved for the transmitter by Industry Canada. To reduce potential radio interference to other users, the antenna type and its gain should be so chosen that the equivalent isotropically radiated power (e.i.r.p.) is not more than that necessary for successful communication.

This device complies with Industry Canada licence-exempt RSS standard(s). Operation is subject to the following two conditions: (1) this device may not cause interference, and (2) this device must accept any interference, including interference that may cause undesired operation of the device.

**WARNING!** Exposure to Radio Frequency Radiation The radiated output power of this device is below the Industry Canada radio frequency exposure limits. Nevertheless, the device should be used in such a manner that the potential for human contact is minimized during normal operation.

To avoid the possibility of exceeding the Industry Canada radio frequency exposure limits, human proximity to the antennas should not be less than 20 cm (8 inches).

Conformément au Règlement d'Industrie Canada, cet émetteur radioélectrique ne peut fonctionner qu'avec une antenne d'un type et d'un gain maximum (ou moindre) approuvé par Industrie Canada. Afin de réduire le brouillage radioélectrique potentiel pour d'autres utilisateurs, le type d'antenne et son gain doivent être choisis de manière à ce que la puissance isotrope rayonnée équivalente (p.i.r.e.) ne dépasse pas celle nécessaire à une communication réussie.

Cet appareil est conforme aux normes RSS exemptes de licence d'Industrie Canada. Son fonctionnement dépend des deux conditions suivantes : (1) cet appareil ne doit pas provoquer d'interférences nuisibles et (2) doit accepter toutes interférences reçues, y compris des interférences pouvant provoquer un fonctionnement non souhaité de l'appareil.

**AVERTISSEMENT** relatif à l'exposition aux radiofréquences. La puissance de rayonnement de cet appareil se trouve sous les limites d'exposition de radiofréquences d'Industrie Canada. Néanmoins, cet appareil doit être utilisé de telle sorte qu'il soit mis en contact le moins possible avec le corps humain.

Afin d'éviter le dépassement éventuel des limites d'exposition aux radiofréquences d'Industrie Canada, il est recommandé de maintenir une distance de plus de 20 cm entre les antennes et l'utilisateur.

## Avviso per gli utenti residenti a Taiwan

### 低功率電波輻射性電機管理辦法

#### 第十二條

經型式認證合格之低功率射頻電機，非經許可，公司、商號或使用者均不得擅自變更頻率、加大功率或變更設計之特性及功能。

#### 第十四條

低功率射頻電機之使用不得影響飛航安全及干擾合法通信；經發現有干擾現象時，應立即停用，並改善至無干擾時方得繼續使用。

前項合法通信，指依電信法規定作業之無線電通信。低功率射頻電機須忍受合法通信或工業、科學及醫藥用電波輻射性電機設備之干擾。

## Avviso per gli utenti residenti in Messico

### Aviso para los usuarios de México

La operación de este equipo está sujeta a las siguientes dos condiciones: (1) es posible que este equipo o dispositivo no cause interferencia perjudicial y (2) este equipo o dispositivo debe aceptar cualquier interferencia, incluyendo la que pueda causar su operación no deseada.

Para saber el modelo de la tarjeta inalámbrica utilizada, revise la etiqueta regulatoria de la impresora.

## Avviso per gli utenti in Giappone

この機器は技術基準適合証明又は工事設計認証を受けた無線設備を搭載しています。

## Avviso per gli utenti residenti in Corea

해당 무선설비는 전파혼신 가능성이 있으므로 인명안전과 관련된 서비스는 할 수 없음

## Programma di protezione ambientale relativo ai prodotti

HP si impegna a fornire prodotti di alta qualità che non rechino danni all'ambiente. Questo prodotto è stato progettato in modo da facilitarne il riciclaggio. Il numero dei materiali utilizzati è stato ridotto al minimo, garantendo comunque un prodotto di funzionalità e affidabilità elevate. I vari materiali sono stati utilizzati in modo da poterli separare facilmente. Gli elementi di fissaggio e altri tipi di connessione sono facilmente individuabili e possono essere rimossi con normali utensili. I componenti principali sono stati progettati in modo da poter essere smontati e riparati in modo semplice e veloce. Per ulteriori informazioni, visitare il sito Web di HP relativo alla protezione dell'ambiente:

[www.hp.com/hpinfo/globalcitizenship/environment](http://www.hp.com/hpinfo/globalcitizenship/environment)

- [Consigli per la protezione dell'ambiente](#)
- [Direttiva della Commissione della Comunità Europea 1275/2008](#)
- [Carta](#)
- [Componenti in plastica](#)
- [Schede dati sulla sicurezza dei materiali](#)
- [Programma di riciclaggio](#)
- [Programma di riciclaggio per i materiali di consumo delle stampanti a getto d'inchiostro HP](#)
- [Consumo energetico](#)
- [Smaltimento delle apparecchiature da rottamare da parte degli utenti](#)
- [Sostanze chimiche](#)
- [Dichiarazione sulle condizioni di presenza del marchio che indica sostanze soggette a restrizioni \(Taiwan\)](#)
- [Vincoli imposti alle sostanze nocive \(Ucraina\)](#)
- [Vincoli imposti alle sostanze nocive \(India\)](#)

- [Informazioni per l'utente sull'etichettatura ecologica SEPA \(Cina\)](#)
- [Marchio CEL \(China Energy Label\) per stampanti, fax e fotocopiatrici](#)
- [Tabella delle sostanze/elementi pericolosi e relativo contenuto \(Cina\)](#)
- [EPEAT](#)
- [Smaltimento delle batterie \(Taiwan\)](#)
- [Stati Uniti Call2Recycle \(RBRC\)](#)
- [Nota sulla restituzione della batteria ricaricabile \(per la California\)](#)
- [Direttiva UE sulle batterie](#)

## Consigli per la protezione dell'ambiente

HP si impegna ad aiutare i clienti a ridurre il loro impatto sull'ambiente. Visitare il sito Web HP Environmental Programs and Initiatives per maggiori informazioni sulle iniziative per l'ambiente di HP.

[www.hp.com/hpinfo/globalcitizenship/environment/](http://www.hp.com/hpinfo/globalcitizenship/environment/)

## Direttiva della Commissione della Comunità Europea 1275/2008

Per i dati relativi all'alimentazione del prodotto, compreso il consumo elettrico del prodotto in standby in rete in caso di connessione di tutte le porte cablate e attivazione di tutte le porte di rete wireless, fare riferimento alla sezione P14 "Informazioni aggiuntive" della Dichiarazione ECO IT del prodotto all'indirizzo [www.hp.com/hpinfo/globalcitizenship/environment/productdata/itecodesktop-pc.html](http://www.hp.com/hpinfo/globalcitizenship/environment/productdata/itecodesktop-pc.html).

## Carta

Il prodotto è adatto a utilizzare carta riciclata conforme alle normative DIN 19309 ed EN 12281:2002.

## Componenti in plastica

I componenti in plastica di peso superiore a 25 grammi sono contrassegnati secondo gli standard internazionali per facilitarne l'identificazione e il riciclaggio quando il prodotto viene smaltito.

## Schede dati sulla sicurezza dei materiali

Le schede dati sulla sicurezza dei materiali (MSDS) sono disponibili sul sito Web HP:

[www.hp.com/go/msds](http://www.hp.com/go/msds)

## Programma di riciclaggio

HP dispone di numerosi programmi per la resa e il riciclaggio dei prodotti in molti paesi/regioni e collabora con alcuni dei maggiori centri di riciclaggio di parti elettroniche in tutto il mondo. HP si occupa della conservazione delle risorse rivendendo alcuni dei suoi prodotti più comuni. Per ulteriori informazioni sul riciclaggio dei prodotti HP, visitare il sito:

[www.hp.com/recycle](http://www.hp.com/recycle)

## Programma di riciclaggio per i materiali di consumo delle stampanti a getto d'inchiostro HP

HP si impegna nella protezione dell'ambiente. Il programma di riciclaggio per i materiali di consumo delle stampanti a getto d'inchiostro HP è disponibile in un gran numero di paesi/regioni e consente il riciclaggio gratuito delle cartucce usate. Per ulteriori informazioni, visitare il sito Web indicato di seguito all'indirizzo:

[www.hp.com/hpinfo/globalcitizenship/environment/recycle/](http://www.hp.com/hpinfo/globalcitizenship/environment/recycle/)

## Consumo energetico

I dispositivi di stampa e di imaging HP contrassegnati dal logo ENERGY STAR® sono certificati dall'Agenzia statunitense per la protezione dell'ambiente. I dispositivi di imaging con certificazione ENERGY STAR presenteranno il seguente marchio:



Ulteriori informazioni sui modelli dei prodotti di imaging con certificazione ENERGY STAR sono disponibili all'indirizzo: [www.hp.com/go/energystar](http://www.hp.com/go/energystar)

## Smaltimento delle apparecchiature da rottamare da parte degli utenti



Questo simbolo indica di non smaltire il prodotto con gli altri rifiuti domestici. È responsabilità dell'utente smaltire le apparecchiature dismesse consegnandole al punto di raccolta designato per il riciclaggio dei rifiuti elettrici o elettronici. Per ulteriori informazioni, contattare il servizio di smaltimento rifiuti locale o visitare <http://www.hp.com/recycle>.

## Sostanze chimiche

HP si impegna a fornire ai propri clienti informazioni sulle sostanze chimiche contenute nei propri prodotti nella misura necessaria a soddisfare i requisiti legali, ad esempio REACH (*normativa CE N. 1907/2006 del Parlamento Europeo e del Consiglio*). Un rapporto delle informazioni chimiche per questo prodotto è disponibile all'indirizzo: [www.hp.com/go/reach](http://www.hp.com/go/reach).

# Dichiarazione sulle condizioni di presenza del marchio che indica sostanze soggette a restrizioni (Taiwan)

限用物質含有情況標示聲明書

Declaration of the Presence Condition of the Restricted Substances Marking

單元 Unit	限用物質及其化學符號					
	Restricted substances and its chemical symbols					
	鉛 Lead (Pb)	汞 Mercury (Hg)	鎘 Cadmium (Cd)	六價鉻 Hexavalent chromium (Cr <sup>+6</sup> )	多溴聯苯 Polybrominated biphenyls (PBB)	多溴二苯醚 Polybrominate d diphenyl ethers (PBDE)
外殼和紙匣 (External Casings and Trays)	0	0	0	0	0	0
電線 (Cables)	0	0	0	0	0	0
印刷電路板 (Printed Circuit Boards)	—	0	0	0	0	0
列印引擎(Print Engine)	—	0	0	0	0	0
列印機組件 (Print Assembly)	—	0	0	0	0	0
噴墨印表機墨水匣 (Print Supplies)	0	0	0	0	0	0
列印機配件 (Print Accessory)	—	0	0	0	0	0

備考 1. “超出 0.1 wt %” 及 “超出 0.01 wt %” 係指限用物質之百分比含量超出百分比含量基準值。

Note 1: “Exceeding 0.1 wt %” and “exceeding 0.01 wt %” indicate that the percentage content of the restricted substance exceeds the reference percentage value of presence condition.

備考 2. “0” 係指該項限用物質之百分比含量未超出百分比含量基準值。

Note 2: “0” indicates that the percentage content of the restricted substance does not exceed the percentage of reference value of presence.

備考 3. “—” 係指該項限用物質為排除項目。

Note 3: The “—” indicates that the restricted substance corresponds to the exemption.

若要存取產品的最新使用指南或手冊，請前往 [www.support.hp.com](http://www.support.hp.com)。選取搜尋您的產品，然後依照畫面上的指示繼續執行。

To access the latest user guides or manuals for your product, go to [www.support.hp.com](http://www.support.hp.com). Select **Find your product**, and then follow the onscreen instructions.

## Vincoli imposti alle sostanze nocive (Ucraina)

### **Технічний регламент щодо обмеження використання небезпечних речовин (Україна)**

Обладнання відповідає вимогам Технічного регламенту щодо обмеження використання деяких небезпечних речовин в електричному та електронному обладнанні, затвердженого постановою Кабінету Міністрів України від 3 грудня 2008 № 1057

## Vincoli imposti alle sostanze nocive (India)

### **Restriction of hazardous substances (India)**

This product complies with the "India E-waste (Management and Handling) Rule 2011" and prohibits use of lead, mercury, hexavalent chromium, polybrominated biphenyls or polybrominated diphenyl ethers in concentrations exceeding 0.1 weight % and 0.01 weight % for cadmium, except for the exemptions set in Schedule 2 of the Rule.

## Informazioni per l'utente sull'etichettatura ecologica SEPA (Cina)

### **中国环境标识认证产品用户说明**

噪声大于63.0Db(A)的办公设备不宜放置于办公室内。请在独立的隔离区域使用。  
如需长时间使用本产品或打印大量文件。请确保在通风良好的房间内使用。  
如您需要确认本产品处于零能耗状态。请按下电源关闭按钮。并将插头从电源插座断开。  
您可以使用再生纸。以减少资源耗费。

# 复印机、打印机和传真机能源效率标识 实施规则

依据“复印机、打印机和传真机能源效率标识实施规则”，该打印机具有中国能效标识。标识上显示的能效等级和操作模式值根据“复印机、打印机和传真机能效限定值及能效等级”标准（“GB 21521”）来确定和计算。

### 1. 能效等级

产品能效等级分为 3 级，其中 1 级能效最高。能效限定值根据产品类型和打印速度由标准确定。能效等级则根据基本功耗水平以及网络接口和内存等附加组件和功能的功率因子之和来计算。

### 2. 能效信息

#### 喷墨打印机

- 操作模式功率

睡眠状态的能耗按照 GB 21521 标准来衡量和计算。该数据以瓦特 (W) 表示。

- 待机功率

待机状态是产品连接到电网电源上功率最低的状态。该状态可以延续无限长时间，且使用者无法改变此状态下产品的功率。对于“成像设备”产品，“待机”状态通常相当于“关闭”状态，但也可能相当于“准备”状态或“睡眠”状态。该数据以瓦特 (W) 表示。

- 睡眠状态预设延迟时间

出厂前由制造商设置的时间决定了该产品在完成主功能后进入低耗模式（例如睡眠、自动关机）的时间。该数据以分钟表示。

- 附加功能功率因子之和

网络接口和内存等附加功能的功率因子之和。该数据以瓦特 (W) 表示。

标识上显示的能耗数据是根据典型配置测量得出的数据，此类配置包含登记备案的打印机依据复印机、打印机和传真机能源效率标识实施规则所选的所有配置。因此，该特定产品型号的实际能耗可能与标识上显示的数据有所不同。

要了解规范的更多详情，请参考最新版的 GB 21521 标准。

## Tabella delle sostanze/elementi pericolosi e relativo contenuto (Cina)

产品中有毒物质或元素的名称及含量 根据中国《电子信息产品污染控制管理办法》						
部件名称	有毒有害物质或元素					
	铅 (Pb)	汞 (Hg)	镉 (Cd)	六价铬 (Cr(VI))	多溴联苯 (PBB)	多溴二苯醚 (PBDE)
外壳和托盘	0	0	0	0	0	0
电线	0	0	0	0	0	0
印刷电路板	X	0	0	0	0	0
打印系统	X	0	0	0	0	0
显示器	X	0	0	0	0	0
喷墨打印机墨盒	0	0	0	0	0	0
驱动光盘	X	0	0	0	0	0
扫描仪	X	X	0	0	0	0
网络配件	X	0	0	0	0	0
电池板	X	0	0	0	0	0
自动双面打印系统	0	0	0	0	0	0
外部电源	X	0	0	0	0	0

本表格依据SJ/T 11364的规定编制。  
 0: 表示该有害物质在该部件所有均质材料中的含量均在GB/T 26572规定的限量要求以下。  
 X: 表示该有害物质至少在该部件的某一均质材料中的含量超出GB/T 26572规定的限量要求。

此表中所有名称中含“X”的部件均符合欧盟RoHS立法。

注: 环保使用期限的参考标识取决于产品正常工作的温度和湿度等条件。

## EPEAT

### EPEAT

Most HP products are designed to meet EPEAT. EPEAT is a comprehensive environmental rating that helps identify greener electronics equipment. For more information on EPEAT go to [www.epeat.net](http://www.epeat.net). For information on HP's EPEAT registered products go to [www.hp.com/hpinfo/globalcitizenship/environment/pdf/epeat\\_printers.pdf](http://www.hp.com/hpinfo/globalcitizenship/environment/pdf/epeat_printers.pdf).

## Smaltimento delle batterie (Taiwan)



廢電池請回收



## Stati Uniti Call2Recycle (RBRC)



### **Nota sulla restituzione della batteria ricaricabile (per la California)**

HP consiglia ai clienti di riciclare l'hardware elettronico usato, le cartucce HP originali e le batterie ricaricabili. Per ulteriori informazioni sui programmi di riciclo, visitare il sito web [www.hp.com/recycle](http://www.hp.com/recycle).

# Direttiva UE sulle batterie



English	<b>European Union Battery Directive</b> This product contains a battery that is used to maintain data integrity of real time clock or product settings and is designed to last the life of the product. Any attempt to service or replace this battery should be performed by a qualified service technician.
Français	<b>Directive sur les batteries de l'Union Européenne</b> Ce produit contient une batterie qui permet de maintenir l'intégrité des données pour les paramètres du produit ou l'horloge en temps réel et qui a été conçue pour durer aussi longtemps que le produit. Toute tentative de réparation ou de remplacement de cette batterie doit être effectuée par un technicien qualifié.
Deutsch	<b>Batterie-Richtlinie der Europäischen Union</b> Dieses Produkt enthält eine Batterie, die dazu dient, die Datenintegrität der Echtzeituhr sowie der Produkteinstellungen zu erhalten, und die für die Lebensdauer des Produkts ausreicht. Im Bedarfsfall sollte das Instandhalten bzw. Austauschen der Batterie von einem qualifizierten Servicetechniker durchgeführt werden.
Italiano	<b>Direttiva dell'Unione Europea relativa alla raccolta, al trattamento e allo smaltimento di batterie e accumulatori</b> Questo prodotto contiene una batteria utilizzata per preservare l'integrità dei dati dell'orologio in tempo reale o delle impostazioni del prodotto e la sua durata si intende pari a quella del prodotto. Eventuali interventi di riparazione o sostituzione della batteria devono essere eseguiti da un tecnico dell'assistenza qualificato.
Español	<b>Directiva sobre baterías de la Unión Europea</b> Este producto contiene una batería que se utiliza para conservar la integridad de los datos del reloj de tiempo real o la configuración del producto y está diseñada para durar toda la vida útil del producto. El mantenimiento o la sustitución de dicha batería deberá realizarla un técnico de mantenimiento cualificado.
Česky	<b>Směrnice Evropské unie pro nakládání s bateriemi</b> Tento výrobek obsahuje baterii, která slouží k uchování správných dat hodin reálného času nebo nastavení výrobku. Baterie je navržena tak, aby vydržela celou životnost výrobku. Jakýkoliv pokus o opravu nebo výměnu baterie by měl provést kvalifikovaný servisní technik.
Български	<b>EU's batteridirektiv</b> Produktet indeholder et batteri, som bruges til at vedligeholde dataintegriteten for realtidsur- eller produktindstillinger og er beregnet til at holde i hele produktets levetid. Service på batteriet eller udskiftning bør foretages af en uddannet servicetekniker.
Nederlands	<b>Richtlijn batterijen voor de Europese Unie</b> Dit product bevat een batterij die wordt gebruikt voor een juiste tijdsaanduiding van de klok en het behoud van de productinstellingen. Bovendien is deze ontworpen om gedurende de levensduur van het product mee te gaan. Het onderhoud of de vervanging van deze batterij moet door een gekwalificeerde onderhoudstechnicus worden uitgevoerd.
Eesti	<b>Euroopa Liidu aku direktiiv</b> Toode sisaldab akut, mida kasutatakse reaalaja kella andmeilmsuse või toote sätete säilitamiseks. Aku on valmistatud kestma terve toote kasutusaja. Akut tohib hooldada või vahetada ainult kvalifitseeritud hooldustehnik.
Svenska	<b>Euroopan unionin paristodirektiivi</b> Tämä laite sisältää pariston, jota käytetään reaaliaikaisen kellon tietojen ja laitteen asetusten säilyttämiseen. Pariston on suunniteltu kestävän laitteen koko käyttöajan ajan. Pariston mahdollinen korjaus tai vaihto on jätettävä päteväin huoltohenkilön tehtäväksi.
Ελληνικά	<b>Οδηγία της Ευρωπαϊκής Ένωσης για τις ηλεκτρικές σήλας</b> Αυτό το προϊόν περιλαμβάνει μια μπαταρία, η οποία χρησιμοποιείται για τη διατήρηση της ακεραιότητας των δεδομένων ρολογιού πραγματικού χρόνου ή των ρυθμίσεων προϊόντος και έχει σχεδιαστεί έτσι ώστε να διαρκέσει όσο και το προϊόν. Τυχόν απόπειρες επιδιόρθωσης ή αντικατάστασης αυτής της μπαταρίας θα πρέπει να πραγματοποιούνται από κατάλληλα εκπαιδευμένο τεχνικό.
Magyar	<b>Az Európai unió telepek és akkumulátorok direktívája</b> A termék tartalmaz egy elemet, melynek feladata az, hogy biztosítsa a valós idejű óra vagy a termék beállításainak adatintegritását. Az elem úgy van tervezve, hogy végig kitartsa a termék használatá során. Az elem bármilyen javítását vagy cseréjét csak képzett szakember végezheti el.
Latviešu	<b>Eiropas Savienības Bateriju direktīva</b> Produktam ir baterija, ko izmanto reālā laikā pulksteņa vai produkta iestatījumu datu integritātes saglabāšanai, un tā ir paredzēta visam produkta dzīves ciklam. Jebkura apkošana vai baterijas nomaiņa ir jāveic atbilstoši kvalificētam darbiniekam.
Lietuvių kalba	<b>Europos Sąjungos baterijų ir akumuliatorių direktiva</b> Šiame gaminyje yra baterija, kuri naudojama, kad būtų galima prižiūrėti realaus laiko laikrodžio veikimą arba gaminio nuostatas; ji skirta veikti visą gaminio eksploatavimo laiką. Bet kokius šios baterijos aptarnavimo arba keitimo darbus turi atlikti kvalifikuotas aptarnavimo technikas.
Polski	<b>Dyrektywa Unii Europejskiej w sprawie baterii i akumulatorów</b> Produkt zawiera baterię wykorzystywaną do zachowania integralności danych zegara czasu rzeczywistego lub ustawień produktu, która podtrzymuje działanie produktu. Przegląd lub wymiana baterii powinny być wykonywane wyłącznie przez uprawnionego technika serwisu.
Português	<b>Directiva sobre baterías da União Europeia</b> Este produto contém uma bateria que é usada para manter a integridade dos dados do relógio em tempo real ou das configurações do produto e é projetada para ter a mesma duração que este. Qualquer tentativa de consertar ou substituir essa bateria deve ser realizada por um técnico qualificado.
Slovenščina	<b>Smernica Evropskeje unije pre zaobchádzanie s batériami</b> Tento výrobok obsahuje batériu, ktorá slúži na uchovanie správnych údajov hodín reálneho času alebo nastavení výrobku. Batéria je skonštruovaná tak, aby vydržala celú životnosť výrobku. Akýkoľvek pokus o opravu alebo výmenu batérie by mal vykonať kvalifikovaný servisný technik.
Slovensčina	<b>Direktiva Evropske unije o baterijah in akumulatorjih</b> V tem izdelku je baterija, ki zagotavlja natančnost podatkov ure v realnem času ali nastavitve izdelka v celotni življenjski dobi izdelka. Kakršno koli popravilo ali zamenjavo te baterije lahko izvede le pooblaščen tehnik.
Svenska	<b>EU:s batteridirektiv</b> Produkten innehåller ett batteri som används för att upprätthålla data i realtidsklockan och produktinställningarna. Batteriet ska räkna produktens hela livslängd. Endast kvalificerade servicetekniker får utföra service på batteriet och byta ut det.
Български	<b>Директива за батерии на Европейския съюз</b> Този продукт съдържа батерия, която се използва за поддържане на целостта на данните на часовника в реално време или настройките за продукта, създадена на издръжливост през целия живот на продукта. Сервизът или заманата на батерията трябва да се извършва от квалифициран техник.
Română	<b>Directiva Uniunii Europene referitoare la baterii</b> Acest produs conține o baterie care este utilizată pentru a menține integritatea datelor ceasului de timp real sau setările produsului și care este proiectată să funcționeze pe întreaga durată de viață a produsului. Orice lucrare de service sau de înlocuire a acestei baterii trebuie efectuată de un tehnician de service calificat.

# Indice analitico

- A**  
Accesso facilitato 2  
alimentazione  
risoluzione dei problemi 58  
allineamento della testina di stampa 61
- C**  
carta  
caricare il vassoio 12  
di alimentazione 65  
HP, ordine 12  
pagine inclinate 49  
rimozione inceppamenti 47  
risoluzione dei problemi di alimentazione 49  
scelta 12  
Cartucce 7, 35  
controllo dei livelli d'inchiostro 32  
individuazione 7  
numeri parte 35  
sostituzione 33  
suggerimenti 32  
Collegamento tramite USB  
porta, individuazione 6, 7  
comunicazioni wireless  
configurare 37  
norme e conformità 71  
connettori, individuazione 7
- D**  
di alimentazione  
carta 65  
fisiche 65  
requisiti di sistema 65  
disallineamento, risoluzione dei problemi  
stampa 49
- E**  
EWS. *Vedere* server Web incorporato (Embedded Web Server, EWS)
- G**  
garanzia 64
- H**  
HP Utility (OS X)  
apertura 44
- I**  
impostazioni  
rete 39  
impostazioni IP 40  
inceppamenti  
eliminazione 47  
tipi di carta sconsigliati 12  
Indirizzo IP  
verifica della stampante 46  
interferenze radio  
norme e conformità 71
- L**  
livelli di inchiostro, verifica 32
- M**  
Mac OS 22  
manutenzione  
allineamento della testina di stampa 61  
controllo dei livelli d'inchiostro 32  
macchie su pagina 61  
pagina di diagnostica 60  
pulire 61  
pulire la testina di stampa 62  
sostituzione cartucce 33  
testina di stampa 61  
margini  
impostazione, specifiche 66
- N**  
norme e conformità 66, 71  
numero del modello di conformità 67
- O**  
OS X  
HP Utility 44
- P**  
pagina di diagnostica 60  
pannello di accesso posteriore  
figura 7  
pannello di controllo  
spie luminose 8  
tasti 8  
pannello di controllo della stampante  
impostazioni di rete 39  
individuazione 6  
piano di scansione  
individuazione 6  
prelievo di più pagine, risoluzione dei problemi 49  
presa di alimentazione,  
individuazione 7  
problemi di alimentazione carta,  
risoluzione 49  
programma di sostenibilità  
ambientale 73  
pulire  
superficie esterna 61  
testina di stampa 61, 62  
pulsanti, pannello di controllo 8
- Q**  
Qualità di stampa  
pulizia macchie su pagina 61
- R**  
rapporti  
diagnostica 60  
test connessione wireless 60  
rapporto qualità di stampa 60  
rapporto stato stampante  
informazioni 59  
rapporto test connessione wireless 60  
requisiti di sistema 65

- reti
  - configurazione della
    - comunicazione wireless 37
  - illustrazione del connettore 7
  - impostazioni IP 40
  - impostazioni wireless 59
  - modifica impostazioni 39
- riciclaggio
  - Cartucce 75
- risoluzione dei problemi
  - alimentazione 58
  - guida in linea del pannello di controllo 59
  - la carta non viene prelevata dal vassoio 49
  - pagina di configurazione della rete 59
  - pagine inclinate 49
  - prelievo di più pagine 49
  - problemi di alimentazione carta 49
  - rapporto stato stampante 59
  - server Web incorporato (Embedded Web Server, EWS) 46
  - stampa 58
- S**
  - scansione, piano
    - individuazione 6
  - server Web incorporato (Embedded Web Server, EWS)
    - apertura 45
    - informazioni su 44
    - risoluzione dei problemi, impossibile aprire il server Web incorporato (EWS) 46
  - sistemi operativi supportati 65
  - siti web
    - informazioni sull'accesso facilitato 2
    - programmi ambientali 73
  - software stampante (Windows)
    - apertura 19, 44
    - informazioni su 44
  - sostituzione cartucce 33
  - specifiche ambientali 65
  - specifiche di temperatura 65
  - spie luminose, pannello di controllo 8
- Sportello di accesso alle cartucce, ubicazione 7
- stampa
  - pagina di diagnostica 60
  - risoluzione dei problemi 58
- Stampa di brochure
  - stampa 22
- stato
  - pagina di configurazione della rete 59
- supporto tecnico alla clientela
  - garanzia 64
- T**
  - testina di stampa 61
    - pulire 62
  - testina di stampa, allineamento 61
- U**
  - umidità, specifiche 65
- V**
  - vassoi
    - caricamento della carta 12
    - eliminazione inceppamenti carta 47
    - illustrazione delle guida di larghezza della carta 6
    - individuazione 6
    - risoluzione dei problemi di alimentazione 49
  - vassoio di uscita
    - individuazione 6
- W**
  - Windows
    - requisiti di sistema 65

