



دليل المستخدم



HP LaserJet M207e-M212e series

إشعارات شركة HP

تخضع المعلومات الواردة في هذا المستند للتغيير دون إشعار.

جميع الحقوق محفوظة. يُحظر نسخ هذه المادة أو تعديلها أو ترجمتها بدون تصريح كتابي مسبق من شركة HP، باستثناء ما تنص عليه قوانين حقوق الطبع والنشر. يُنص على الضمانات الوحيدة لمنتجات HP وخدماتها في بيانات الضمان الصريحة المرفقة بهذه المنتجات والخدمات. ولا يوجد هنا ما يشكل أي ضمان إضافي. وتخلي شركة HP مسؤوليتها عن أية أخطاء فنية أو تحريرية أو إغفالات في هذا المستند.

© Copyright 2020 HP Development Company, L.P

تعد Microsoft و Windows علامتين تجاريتين مسجلتين أو علامتين تجاريتين لشركة Microsoft Corporation في الولايات المتحدة و/أو البلدان الأخرى.

تُعد Mac و OS X و macOS و AirPrint علامات تجارية مسجلة لشركة Apple Inc. في الولايات المتحدة ودول أخرى.

يعد ENERGY STAR وعلامة ENERGY STAR علامتين تجاريتين مملوكتين لوكالة حماية البيئة الأمريكية.

وتُعد Android علامة تجارية لشركة Google LLC.

تُعد IOS علامة تجارية أو علامة تجارية مسجلة لشركة Cisco في الولايات المتحدة وغيرها من الدول، ويتم استخدامها بموجب ترخيص.

معلومات السلامة



اتباع احتياطات السلامة دائمًا عند استخدام هذا المنتج لتقليل مخاطر الإصابة بالحروق أو بصدمة كهربائية.

- اقرأ واستوعب جميع الإرشادات الموجودة في الوثائق المرفقة بالطابعة.

- اتبع جميع التحذيرات والإرشادات المبيّنة على المنتج.

- افصل هذا المنتج عن المقابس الموجودة بالحائط قبل تنظيفه.

- لا تقم بتركيب هذا المنتج أو استخدامه بالقرب من الماء، أو عندما يكون جسدك مبتلاً.

- قم بتركيب المنتج جيّداً على سطح ثابت.

- قم بتركيب المنتج في مكان آمن حتى لا يتسنى لأي شخص أن يطأ سلك الكهرباء بقدمه أو يتعثّر فيه وبالتالي تتم حماية السلك من التلف.

- إذا لم يعمل المنتج بشكل طبيعي، فراجع [حل المشكلات](#).

- لا توجد أجزاء داخل الجهاز يمكن للمستخدم صيانتها. يرجى إسناد صيانة المنتج إلى الفنيين المتخصصين.

CLASS 1 CONSUMER LASER PRODUCT

EN 50689:2021

جدول المحتويات

١	بدء الاستخدام
٢	مناظر الطابعة
٤	ميزات لوحة التحكم
٦	استخدم تطبيق HP Smart للطباعة والمسح الضوئي والإدارة
٧	توصيل طابعتك
٨	متطلبات طابعات HP+
٩	وَضِّل طابعتك بشبكة Wi-Fi باستخدام HP Smart
١٠	توصيل طابعتك بشبكة Wi-Fi باستخدام إعداد Wi-Fi محمي (WPS)
١١	توصيل طابعتك بشبكة Ethernet
١٢	وَضِّل طابعتك باستخدام كبل USB
١٣	تغيير الإعدادات اللاسلكية
١٤	تغيير نوع الاتصال
١٥	تحميل مواد طباعة
١٥	تحميل الورق
١٨	تحميل الأظرف
١٩	تحميل الملصقات
٢٠	الطباعة
٢١	قبل أن تبدأ
٢٢	الطباعة من الكمبيوتر في نظام التشغيل Windows
٢٣	الطباعة من كمبيوتر يعمل بنظام Mac
٢٤	الطباعة من الأجهزة المحمولة
٢٥	تكوين الطابعة
٢٦	استخدام خدمات الويب
٢٧	تحديث الطابعة
٢٨	تكوين الطابعة باستخدام Embedded Web Server (EWS)

٣٢	المستلزمات والملحقات والأجزاء
٣٣	طلب المستلزمات والملحقات والأجزاء
٣٤	تمكين ميزة نهج الخرطوشة أو تعطيلها
٣٥	استبدال خرطوشة الحبر

٣٧	حل المشكلات
٣٨	دعم HP
٤٠	يتعذر على الطابعة إجراء الطباعة
٤١	تعذر إعداد خدمات الويب
٤٢	التعرف على أنماط أضواء لوحة التحكم
٤٥	طباعة تقارير الطابعة
٤٦	استعادة افتراضيات وإعدادات المصنع الأصلية
٤٧	الخرطوشة منخفضة
٤٨	لا تلتقط الطابعة الورق أو تخطئ في تغذية الورق
٥١	تنظيف انحشارات الورق
٦٠	تحسين جودة الطباعة
٦٤	حل مشاكل جودة الطباعة
٧١	حل مشاكل الشبكات اللاسلكية
٧٥	حل مشكلات اتصال Ethernet

٧٦	الملحق أ مواصفات الطابعة
٧٧	المواصفات الفنية
٧٨	متطلبات النظام
٧٩	أبعاد الطابعة
٨٠	استهلاك الطاقة والمواصفات الكهربائية والانبعثات الصوتية
٨١	مدى بيئة التشغيل
٨٢	أيقونات التحذير
٨٣	التحذير من الليزر

٨٤	الملحق ب الخدمة والدعم
٨٥	بيان الضمان المحدود لشركة HP
٩٨	ضمان Premium Protection Warranty من HP: بيان الضمان المحدود لخرطوشة الحبر LaserJet
٩٩	تذكير بشأن المستلزمات من شركة أخرى غير HP
١٠٠	موقع HP على ويب لمكافحة التديس
١٠١	البيانات المخزنة على خرطوشة الحبر
١٠٢	اتفاقية ترخيص المستخدم
١٠٧	خدمة الإصلاح الذاتي من قبل العميل المشمولة بالضمان
١٠٨	دعم العملاء

الملحق ج برنامج الإشراف البيئي على المنتجات ١٠٩

١١٠ حماية البيئة
١١٠ إنتاج الأوزون
١١٠ استهلاك الطاقة
١١٠ استهلاك الحبر
١١١ استخدام الورق
١١١ المواد البلاستيكية
١١١ مستلزمات الطباعة لـ HP LaserJet
١١١ الورق
١١١ قيود المواد
١١٢ التخلص من نفايات الأجهزة من قِبل المستخدمين (الاتحاد الأوروبي والهند)
١١٢ إعادة تدوير الأجهزة الإلكترونية
١١٣ معلومات إعادة تدوير الأجهزة (البرازيل)
١١٣ مواد كيميائية
١١٣ بيانات طاقة المنتج وفقاً للائحة مفوضية الاتحاد الأوروبي 1275/لعام 2008
١١٤ معلومات مستخدمي الملصقات البيئية SEPA (الصين)
١١٤ النظام المطبق على ملصق الطاقة في الصين للطباعة والنسخة
١١٤ بيان القيود المفروضة على المواد الخطرة (الهند)
١١٤ WEEE (تركيا)
١١٥ جدول المواد الخطرة/العناصر الخطرة ومحتوياتهما (الصين)
١١٥ ورقة بيانات أمان المواد (MSDS)
١١٥ EPEAT
١١٧ شروط إعلان وجود علامة المواد المقيدة (تايوان)
١١٨ للحصول على المزيد من المعلومات

الملحق د المعلومات التنظيمية ١١٩

١٢٠ البيانات التنظيمية
١٢٥ البيانات اللاسلكية

الفهرس ١٢٩

١ بدء الاستخدام

- [مناظر الطابعة](#)
- [مميزات لوحة التحكم](#)
- [استخدم تطبيق HP Smart للطباعة والمسح الضوئي والإدارة](#)

مناظر الطابعة

- [المنظر الأمامي للطابعة](#)
- [المنظر الخلفي للطابعة](#)

المنظر الأمامي للطابعة

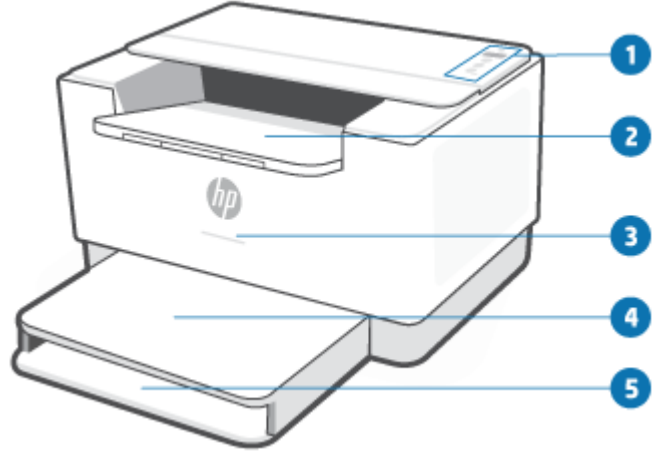

الميزة	الوصف	
1	لوحة التحكم	
2	درج استقبال المطبوعات/باب الوصول إلى الخراطيش	
3	مصباح الحالة للمزيد من المعلومات، راجع أنماط الإضاءة .	
	أبيض	الخمول أو السكون أو العمل
	كهرماني	يحتاج إلى الانتباه بسبب حدوث خطأ
	أزرق	حالة الاتصال بالشبكة اللاسلكية
	أخضر	بدء التشغيل أو المعالجة أو التحديث
	أرجواني	وضع الإعداد اللاسلكي
4	غطاء الدرج	
5	درج الإدخال	



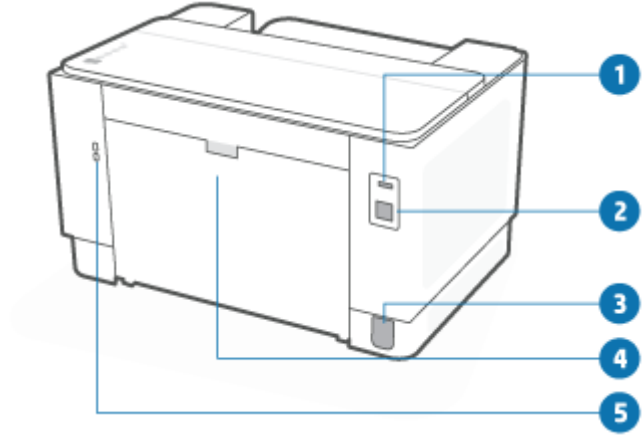

المنظر الخلفي للطابعة



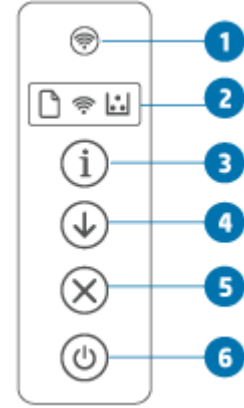

الميزة	الوصف
1	منفذ USB الخلفي
ملاحظة: قد يكون هناك ملصقاً يغطي منفذ USB. بعد الإعداد، يمكنك إزالة الملصق والطباعة باستخدام اتصال USB إذا رغبت في ذلك. ولكن، يجب أيضاً أن تظل الطابعة متصلة بالإنترنت.	
2	منفذ Ethernet
3	مدخل الطاقة
4	باب الوصول الخلفي
5	فتحة الأمان

مميزات لوحة التحكم



الميزة	الوصف	الميزة
1	الزر "لاسلكي"	<p>اضغط على  (الزر "لاسلكي") لتشغيل قدرات اللاسلكية أو إيقاف تشغيلها. للمزيد من المعلومات، راجع حالة الاتصال اللاسلكي بالطابعة.</p> <p>اضغط مع الاستمرار على  (الزر "لاسلكي") لإعداد الاتصال اللاسلكي باستخدام WPS.</p>
2	مصباح لوحة التحكم	<p>مصباح الورق </p> <p>مصباح الاتصال اللاسلكي (الطرز اللاسلكية) </p> <p>مصباح الخرطوشة </p> <p>إذا كان مصباح الاتصال اللاسلكي مضيئاً، فهذا يعني أن الطابعة متصلة باتصال لاسلكي ثابت. وإذا كان يومض، تكون الطابعة في وضع إعداد الاتصال اللاسلكي أو أن تكوين WPS قيد التقدم أو أن الطابعة غير متصلة بالشبكة. للمزيد من المعلومات، راجع حالة الاتصال اللاسلكي بالطابعة.</p> <p>عندما يكون مصباح الخرطوشة مضيئاً، فهذا يشير إلى انخفاض الحبر أو مستوى الحبر. وإذا كان مصباح الخرطوشة يومض، يمكنك متابعة الطباعة حتى يومض مصباح التنبيه أو يظهر مصباح الحالة باللون الكهرماني.</p> <p>إذا كان مصباح الخرطوشة يومض وكان مصباح التنبيه مضيئاً، أو يظهر شريط الحالة باللون الكهرماني، فهذا يدل على حدوث مشكلة في الخرطوشة. أعد تركيب الخرطوشة أو استبدالها لمتابعة الطباعة. راجع فك خرطوشة الحبر واستبدالها.</p>
3	الزر/المصباح "استئناف"	<p>اضغط على  (الزر "استئناف") لتنفيذ الإجراءات التالية:</p> <ul style="list-style-type: none"> • إذا كان المصباح "استئناف" مضيئاً، فهذا يدل على أن الطابعة تحتاج إلى الانتباه. اضغط على  (الزر "استئناف") للإقرار بذلك واستئناف الطباعة. • اضغط مع الاستمرار على  (الزر "معلومات") لمدة 3 ثوانٍ حتى تضيء جميع الأزرار ثم اضغط على  (الزر "استئناف") لطباعة تقرير تكوين.

الزر/المصباح "إلغاء الأمر"	4		اضغط على (الزر "إلغاء الأمر") لإلغاء مهمة.
زر الطاقة	5		اضغط على (زر "الطاقة") لتشغيل الطابعة وإيقاف تشغيلها.

استخدم تطبيق HP Smart للطباعة والمسح الضوئي والإدارة

سيساعدك تطبيق HP Smart في تنفيذ العديد من مهام الطباعة المختلفة، بما في ذلك ما يلي:

- إعداد طابعتك والاتصال بها.
- طباعة المستندات والصور الفوتوغرافية ومسحها ضوئيًا.
- مشاركة المستندات من خلال البريد الإلكتروني والتطبيقات الأخرى.
- إدارة إعدادات الطباعة، والتحقق من حالة الطباعة، وطباعة التقارير، وطلب المستلزمات.

يتم دعم HP Smart على الأجهزة المحمولة وأجهزة الكمبيوتر التي تعمل بنظام Windows 10 و Android و iOS و macOS 10.13 والأحدث.

ملاحظة: في الوقت الحالي، قد لا يتوفر تطبيق HP Smart بجميع اللغات. ولا تتوفر بعض الميزات إلا في طابعات أو طرز معينة فقط. لا يدعم HP Smart جميع تنسيقات الملفات. راجع [الحصول على مزيد من المعلومات حول HP Smart](#).

لتثبيت HP Smart وفتح التطبيق

أكمل الخطوات التالية لتثبيت HP Smart وفتحه، ووصل طابعتك، وابدأ استخدام التطبيق.

1. زر 123.hp.com لتنزيل HP Smart وتثبيته على جهازك.

ملاحظة: أجهزة iOS و Android و Windows 10 و macOS: يمكنك أيضًا تنزيل HP Smart من متاجر التطبيقات المعنية للجهاز.

2. افتح HP Smart بعد التثبيت.

- **Android/iOS:** من سطح المكتب أو قائمة التطبيقات بجهازك المحمول، المس HP Smart.
- **Windows 10:** من سطح مكتب الكمبيوتر، انقر فوق **Start** (ابدأ)، ثم حدد **HP Smart** من قائمة التطبيقات.
- **macOS:** من لوحة التشغيل، حدد HP Smart.
- 3. واصل طابعتك لاسلكيًا باستخدام HP Smart. راجع [وصّل طابعتك بشبكة Wi-Fi باستخدام HP Smart](#).
- 4. إذا تمت مطالبتك، فأنشئ حسابًا لدى HP، وسجّل الطباعة.

الحصول على مزيد من المعلومات حول HP Smart

لمعرفة كيفية الاتصال والطباعة والمسح الضوئي باستخدام HP Smart، زر موقع الويب الخاص بجهازك:

- **Android/iOS:** www.hp.com/go/hpsmart-help

- **Windows 10:** www.hp.com/go/hpsmartwin-help

- **macOS:** www.hp.com/go/hpsmartmac-help

٢ توصيل طابعتك

- [متطلبات طابعات HP+](#)
- [وَضِّل طابعتك بشبكة Wi-Fi باستخدام HP Smart](#)
- [توصيل طابعتك بشبكة Wi-Fi باستخدام إعداد Wi-Fi محمي \(WPS\)](#)
- [توصيل طابعتك بشبكة Ethernet](#)
- [وَضِّل طابعتك باستخدام كبل USB](#)
- [تغيير الإعدادات اللاسلكية](#)
- [تغيير نوع الاتصال](#)

متطلبات طابعات HP+

حافظ على اتصال طابعتك بالإنترنت

طابعات HP+ هي أجهزة متصلة بالسحابة يتعين أن تظل متصلة بالإنترنت لتعمل. يتيح اتصال الإنترنت للطابعة تقديم ميزات محددة لتطبيق HP+ محددة والحصول على تحديثات البرامج الثابتة. أثناء الإعداد، يتعين عليك توصيل الطابعة بالإنترنت عن طريق Wi-Fi أو Ethernet. وبعد الإعداد، يمكنك الطابعة باستخدام اتصال كبل USB إذا رغبت في ذلك. ولكن يجب أيضًا أن تظل الطابعة متصلة بالإنترنت.

استخدم خراطيش HP الأصلية

خراطيش HP الأصلية هي خراطيش تم تصنيعها وبيعها بواسطة HP في عبوات HP الرسمية. إذا تم تركيب مستلزمات غير أصلية من شركات أخرى غير HP أو خراطيش معاد تعبئتها، فلن تعمل طابعات HP+ بالشكل المتوقع.

أنشئ حساب HP

أنشئ حسابًا لدى HP أو سجل الدخول باستخدامه لإدارة طابعتك.

وصِّل طابعتك بشبكة Wi-Fi باستخدام HP Smart

ملاحظة: لا ينطبق هذا القسم إلا على الطابعات اللاسلكية فقط.

ثبت تطبيق HP Smart على جهاز الكمبيوتر أو الجهاز المحمول لديك، واستخدم التطبيق لإعداد الطابعة أو توصيلها بشبكة Wi-Fi.

للحصول على مزيد من المعلومات حول HP Smart، بما في ذلك مكان تنزيل التطبيق، راجع [استخدم تطبيق HP Smart للطباعة والمسح الضوئي والإدارة](#).

١. تأكد من توصيل الكمبيوتر أو الجهاز المحمول بشبكة Wi-Fi لديك. من جهازك المحمول، قم بتشغيل خدمات Bluetooth والموقع.

ملاحظة: يستخدم HP Smart تقنية Bluetooth لإعداد الطابعة. وهو لا يدعم الطباعة باستخدام Bluetooth.

٢. إذا تم إيقاف تشغيل Wi-Fi بالطابعة مسبقًا، فتأكد من تشغيلها. للحصول على المزيد من المعلومات حول الحالة اللاسلكية، راجع [لتشغيل الإمكانيات اللاسلكية للطابعة أو إيقاف تشغيلها](#).

٣. إذا لم تعد الطابعة في وضع الإعداد اللاسلكي، فاستعد إعدادات شبكة الطابعة. راجع [لاستعادة إعدادات الشبكة إلى الإعدادات الافتراضية](#).

ملاحظة: بخصوص بعض الطابعات أو الطرز، سيبدأ الضوء الأرجواني في الوميض في شريط مصباح الحالة أو سيومض شريط أو مصباح الاتصال "اللاسلكي" عندما تكون الطابعة في وضع الإعداد اللاسلكي.

٤. افتح تطبيق HP Smart على جهاز الكمبيوتر أو الجهاز المحمول لديك. راجع [استخدم تطبيق HP Smart للطباعة والمسح الضوئي والإدارة](#).

٥. من HP Smart، انقر فوق  (أيقونة "زائد") أو **Add Printer** (إضافة طابعة) أو اضغط عليهما، ثم اختر الخيار لتحديد طابعة أو إضافتها. واسمح بأذونات Bluetooth والموقع إذا طُلب منك ذلك. اتبع الإرشادات لإضافة طابعة إلى شبكتك.

٦. إذا تمت مطالبتك، فأنشئ حسابًا لدى HP، وسجّل الطابعة.

ملاحظة: عند توصيل الطابعة بنجاح، يتوقف مصباح الاتصال اللاسلكي عن الوميض ويظل مضيئًا (الجميع الطرز اللاسلكية). راجع [مناظر الطابعة](#).

توصيل طابعتك بشبكة Wi-Fi باستخدام إعداد Wi-Fi محمي (WPS)

يمكن استخدام طريقة الإعداد اللاسلكي هذه إذا كان الموجّه الخاص بك يحتوي على زر WPS. إذا كان الموجّه لا يحتوي على هذا الزر، يوصى بتوصيل الطابعة باستخدام تطبيق HP Smart. راجع [وَضِل طابعتك بشبكة Wi-Fi باستخدام HP Smart](#).

1. تأكد من أن الموجّه والطابعة لديك ليسا بعيدين عن بعضهما البعض.
2. من لوحة تحكم الطابعة، اضغط مع الاستمرار على  (الزر "لاسلكي") لمدة 3 ثوانٍ على الأقل لبدء WPS. يومض مصباح الاتصال اللاسلكي.
3. اضغط على الزر WPS الموجود بالموجّه لديك.

ملاحظة:

- تأكد من الضغط على الزر WPS الموجود بالموجّه في غضون دقيقتين.
 - عند توصيل الطابعة بنجاح، يتوقف مصباح الاتصال اللاسلكي عن الوميض ويظل مضيئاً (لجميع الطرز اللاسلكية). راجع [مناظر الطابعة](#).
4. افتح تطبيق HP Smart على جهاز الكمبيوتر أو الجهاز المحمول لديك. راجع [استخدم تطبيق HP Smart للطباعة والمسح الضوئي والإدارة](#).
 5. من HP Smart، انقر فوق  (أيقونة "زائد") أو **Add Printer** (إضافة طابعة) أو اضغط عليهما، ثم اختر الخيار لتحديد طابعة أو إضافتها.
 6. إذا تمت مطالبتك، فأنشئ حساباً لدى HP، وسجّل الطابعة.

توصيل طابعتك بشبكة Ethernet

في حالة عدم وجود اتصالات بالإنترنت على شبكة Ethernet، فوَضِّل الطابعة لاسلكيًا بتطبيق HP Smart. راجع وِضِّل طابعتك بشبكة Wi-Fi باستخدام HP Smart.

١. تأكد من اتصال الكمبيوتر الخاص بك بالموِجِّه.

٢. وِضِّل طابعتك والموِجِّه لديك باستخدام كبل Ethernet. (يُباع كبل Ethernet بشكل منفصل).

ملاحظة:

- يتم تعطيل اتصال Wi-Fi تلقائيًا عند توصيل كبل Ethernet.
- لتوصيل الطابعة لاسلكيًا، افصل كبل Ethernet، وِضِّل الطابعة بشبكتك اللاسلكية باستخدام HP Smart. راجع وِضِّل طابعتك بشبكة Wi-Fi باستخدام HP Smart.

٣. افتح تطبيق HP Smart على جهاز الكمبيوتر أو الجهاز المحمول لديك. راجع [استخدم تطبيق HP Smart للطباعة والمسح الضوئي والإدارة](#).

٤. من HP Smart، انقر فوق  (أيقونة "زائد") أو **Add Printer** (إضافة طابعة) أو اضغط عليهما، ثم اختر الخيار لتحديد طابعة أو إضافتها.

اتبع الإرشادات لإضافة طابعة إلى شبكتك.

٥. إذا تمت مطالبتك، فأنشئ حسابًا لدى HP، وسجِّل الطابعة.

وَصِّل طابعتك باستخدام كبل USB

ملاحظة:

- لا تقم بتوصيل الطابعة بكبل USB عند الإعداد لأول مرة. فلن تعمل طابعة HP+ بالشكل المتوقع إذا تم استخدام USB للإعداد لأول مرة.
- إعداد الطابعة واستخدامها، يتعين أن تكون متصلة بالإنترنت في جميع الأوقات.











راجع المتطلبات المدرجة في [متطلبات طابعات HP+](#).

1. إذا لزم الأمر، فقم بإزالة الملصق الذي يغطي منفذ USB بالجزء الخلفي من الطابعة.
2. وُضِّل الطابعة والكمبيوتر باستخدام كبل USB.
3. افتح تطبيق HP Smart على جهاز الكمبيوتر لديك. راجع [استخدم تطبيق HP Smart للطباعة والمسح الضوئي والإدارة](#).
4. من HP Smart، انقر فوق  (أيقونة "زائد") أو **Add Printer** (إضافة طابعة) أو اضغط عليهما، ثم اختر الخيار لتحديد طابعة أو إضافتها.
5. إذا تمت مطالبتك، فأنشئ حسابًا لدى HP، وسجِّل الطابعة.

تغيير الإعدادات اللاسلكية

يمكنك إعداد الاتصال اللاسلكي لطابعتك وإدارته. وهذا يتضمن معلومات الطباعة فيما يخص إعدادات الشبكة، وتشغيل وظيفه اللاسلكية أو إيقاف تشغيلها واستعادة الإعدادات اللاسلكية.





حالة الاتصال اللاسلكي بالطابعة

حالة Wi-Fi	مصباح الحالة	مصباح الاتصال اللاسلكي
الطابعة غير متصلة بالشبكة. لتشغيل الاتصال اللاسلكي، اضغط على  (الزر اللاسلكي). لتوصيل الطابعة بشبكة Wi-Fi، راجع وَضِّل طابعتك بشبكة Wi-Fi باستخدام HP Smart أو توصيل طابعتك بشبكة Wi-Fi باستخدام إعداد Wi-Fi محمي (WPS) .	ضوء أبيض ثابت على الشريط. 	إيقاف التشغيل 
الطابعة متصلة بالشبكة.	ضوء أزرق فاتح ثابت على الشريط. 	تشغيل 
الطابعة تحاول الاتصال بشبكة لاسلكية.	ينبض الشريط بلون أزرق فاتح. 	وميض سريع بالأزرق 
يتعذر على الطابعة الاتصال بشبكة لاسلكية. لحل مشكلات الاتصال اللاسلكي، راجع حل مشاكل الشبكات اللاسلكية .	مصباح أزرق ثابت ينبض، ثم يومض باللون الكهرماني. 	يومض بالكهرماني 
الطابعة في وضع الإعداد اللاسلكي.	ضوء أرجواني ينبض على الشريط. 	إيقاف التشغيل 

لتشغيل الإمكانيات اللاسلكية للطابعة أو إيقاف تشغيلها

اضغط على  (الزر "اللاسلكي") لتشغيل الإمكانيات اللاسلكية للطابعة أو إيقاف تشغيلها.

لاستعادة إعدادات الشبكة إلى الإعدادات الافتراضية

1. اضغط مع الاستمرار على  (الزر "معلومات") لمدة 3 ثوان، ثم حرر الزر. ستضيء جميع أزرار لوحة التحكم.
2. اضغط مع الاستمرار على  (الزر "اللاسلكي") و  (الزر "إلغاء الأمر"). تتم إعادة تشغيل الطابعة، وبناءً على طراز طابعتك، يومض مصباح الحالة باللون الأرجواني أو يبدأ  (الزر "اللاسلكي") في الوميض بالأزرق. وهذا يشير إلى أن الطابعة في وضع الإعداد اللاسلكي. يمكنك الآن إعداد اتصال لاسلكي بين الطابعة وجهازك.

ملاحظة: استخدم تطبيق HP Smart لتوصيل الطابعة لاسلكيًا.

تغيير نوع الاتصال

USB إلى اتصال لاسلكي

macOS/Windows 10

١. افصل كبل USB عن الطابعة.
٢. تأكد من توصيل الكمبيوتر أو الجهاز المحمول بشبكة Wi-Fi لديك. من جهازك المحمول، قم بتشغيل خدمات Bluetooth والموقع.
٣. إذا تم إيقاف تشغيل Wi-Fi بالطابعة مسبقًا، فتأكد من تشغيلها. للحصول على المزيد من المعلومات حول الحالة اللاسلكية، راجع [لتشغيل الإمكانيات اللاسلكية للطابعة أو إيقاف تشغيلها](#).
٤. إذا لم تعد الطابعة في وضع الإعداد اللاسلكي، فاستعد إعدادات شبكة الطابعة. راجع [لاستعادة إعدادات الشبكة إلى الإعدادات الافتراضية](#).
٥. افتح تطبيق HP Smart على جهاز الكمبيوتر أو الجهاز المحمول لديك. راجع [استخدم تطبيق HP Smart للطباعة والمسح الضوئي والإدارة](#).
٦. إذا تمت مطالبتك، فأنشئ حسابًا لدى HP، وسجل الطابعة.
٧. اتبع الإرشادات الظاهرة على الشاشة لتوصيل طابعتك بشبكة Wi-Fi لديك.

لاسلكي إلى اتصال USB

macOS/Windows

ملاحظة: حافظ دائمًا على الاتصال بالإنترنت. لكي تعمل الطابعة بشكل صحيح (سواء كنت تستخدم اتصال Wi-Fi أو Ethernet أو USB)، يتعين أن تكون متصلة بالإنترنت دائمًا. راجع [وضّل طابعتك بشبكة Wi-Fi باستخدام HP Smart](#) ويتعذر على الطابعة إجراء الطباعة.

١. إذا لزم الأمر، فقم بإزالة الملصق الذي يغطي منفذ USB بالجزء الخلفي من الطابعة.
٢. وضّل الطابعة والكمبيوتر باستخدام كبل USB.
٣. افتح تطبيق HP Smart على جهاز الكمبيوتر لديك. راجع [استخدم تطبيق HP Smart للطباعة والمسح الضوئي والإدارة](#).
٤. من HP Smart، انقر فوق  (أيقونة "زائد") أو **Add Printer** (إضافة طابعة) أو اضغط عليهما، ثم اختر الخيار لتحديد طابعة أو إضافتها. اتبع الإرشادات لإضافة الطابعة.
٥. إذا تمت مطالبتك، فأنشئ حسابًا لدى HP، وسجل الطابعة.

٣ تحميل مواد طباعة

- [تحميل الورق](#)
- [تحميل الأظرف](#)
- [تحميل الملصقات](#)

تحميل الورق

توضح المعلومات التالية كيفية تحميل الورق في درج الإدخال.

ملاحظة: لتجنب انحسار الورق:

- لا تضيف الورق أو تزيله مطلقاً من درج الإدخال أثناء الطباعة.
- قبل تحميل درج الإدخال، قم بإزالة جميع الورق من درج الإدخال وتسوية المكبس.
- استخدم ورقاً غير متجدد أو مثني أو تالف.
- استخدم ورقاً بحجم واحد فقط. عل سبيل المثال، لا تضع ورقاً بحجم A5 فوق ورق بحجم A4.
- ادفع موجهات الورق دائماً لضمان عدم ميل/تحريك الورق أثناء التقاط الطابعة له.

لتحميل الورق

١. قم بإزالة الورق من درج الإدخال، إن وُجد.

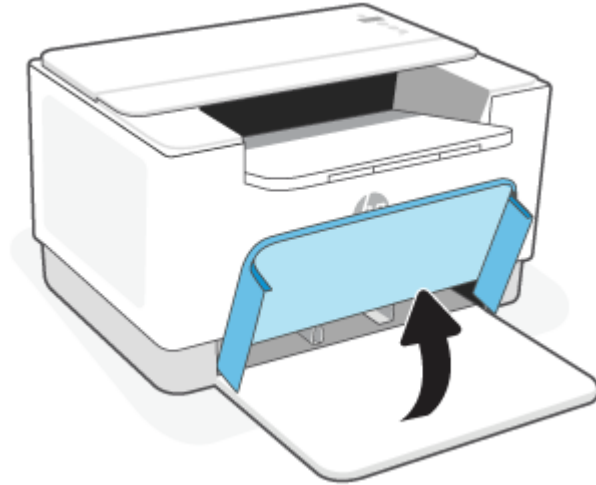

تلميح: لتحميل ورق بحجم Legal، ارفع غطاء الطباعة. واتركه مفتوحًا إذا لزم الأمر. وقد تحتاج أيضًا إلى خفض باب الدرج وفقًا لطراز طابعتك.

٢. ادفع موجّهات الورق في اتجاه حواف الإدخال.

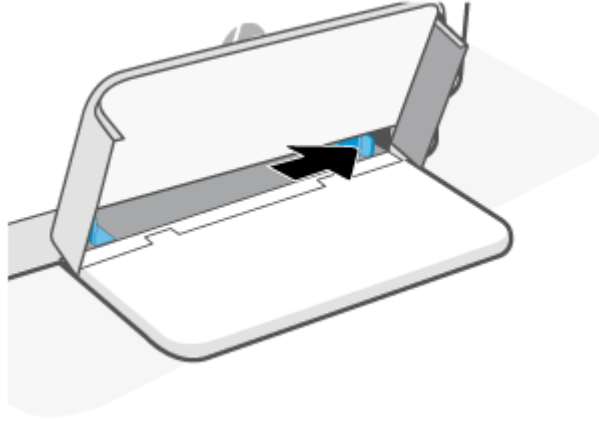

٣. قم بإدخال رزمة الورق في درج الإدخال مع توجيه الجزء العلوي للأمام والوجه المخصص للطباعة إلى أعلى.

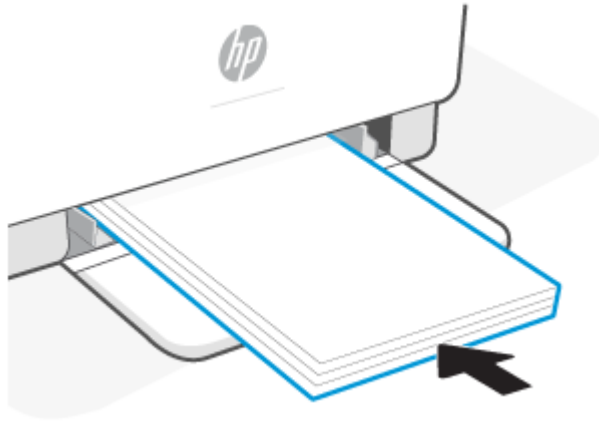

٤. حرّك موجّهات الورق حتى تلامس حواف مواد الطباعة.

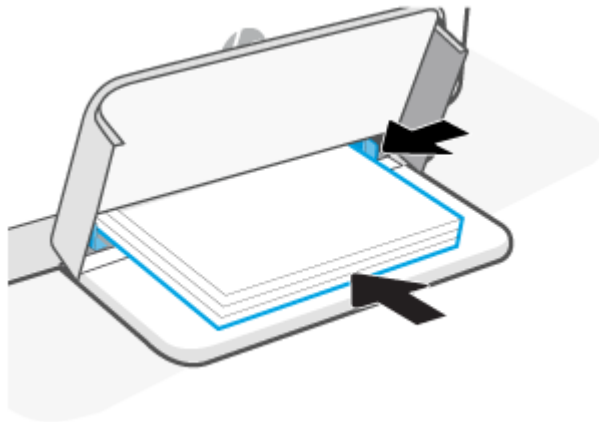

٥. اخفض غطاء الدرج ومدد درج استقبال المطبوعات.

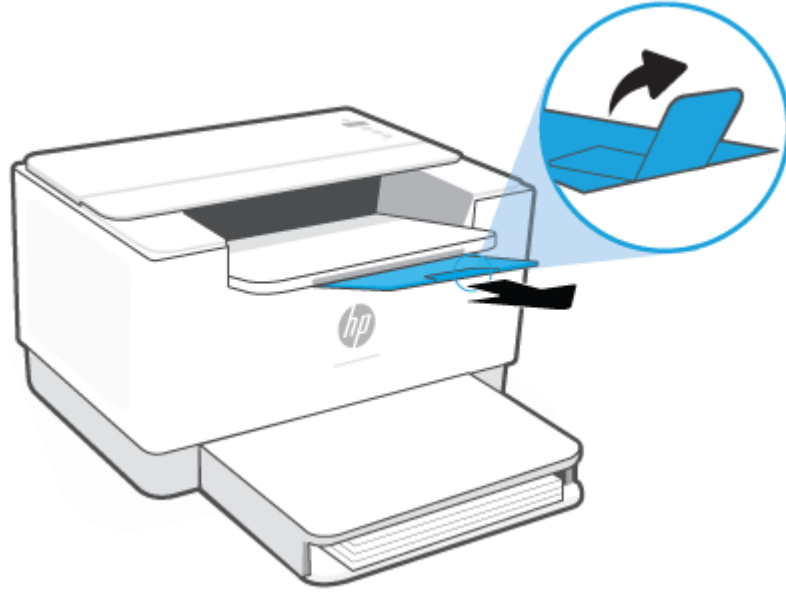

تحميل الأظرف

توضح المعلومات التالية كيفية تحميل الورق في درج الإدخال.

للحصول على قائمة بالأحجام المدعومة وسعة الدرج، تفضل www.hp.com/support/ljM207e . انقر فوق **Product information** (معلومات المنتج)، ثم انقر فوق مواصفات المنتج الخاصة بالطباعة.

لتحميل الأظرف

١. قم بإزالة جميع الأوراق من درج الإدخال.
٢. أدرج الظرف في منتصف درج الإدخال بحيث تكون الحافة القصيرة لملصق البريد باتجاه الجزء السفلي من الدرج. ويجب توجيه الوجه المخصص للطباعة للأعلى.



٣. حرّك موجهات الورق حتى تلامس حواف مواد الطباعة.
٤. اخفض غطاء الدرج ومدد درج استقبال المطبوعات.

تحميل الملصقات

توضح المعلومات التالية كيفية تحميل الورق في درج الإدخال.

للحصول على قائمة بالأحجام المدعومة وسعة الدرج، تفضل www.hp.com/support/ljM207e. انقر فوق **Product information** (معلومات المنتج)، ثم انقر فوق مواصفات المنتج الخاصة بالطابعة.

لتحميل ملصقات

١. قم بإزالة جميع الأوراق من درج الإدخال.
٢. أدخل ورق الملصقات في منتصف درج الإدخال بحيث تكون الحافة العلوية للورقة نحو الجزء الخلفي من الدرج. ويجب توجيه الوجه المخصص للطباعة للأعلى.

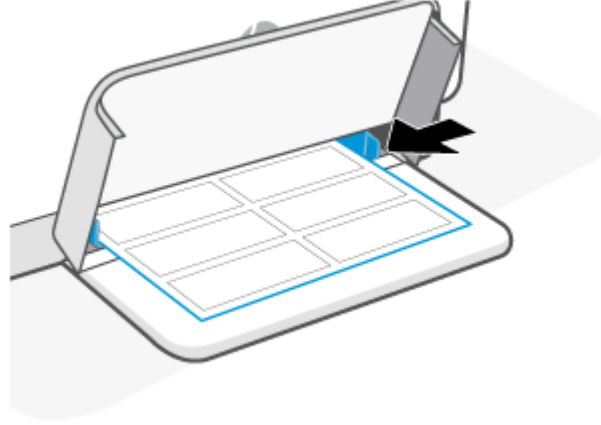

٣. حرّك موجهات الورق حتى تلامس حواف مواد الطباعة.
٤. اخفض غطاء الدرج ومدد درج استقبال المطبوعات.

- [قبل أن تبدأ](#)
- [الطباعة من الكمبيوتر في نظام التشغيل Windows](#)
- [الطباعة من كمبيوتر يعمل بنظام Mac](#)
- [الطباعة من الأجهزة المحمولة](#)

ملاحظة: وفقًا لطابعتك، يومض مصباح الحالة أو يظهر ضوء أخضر ثابت على الشريط عند بدء تشغيل الطباعة أو تبريدها أو تنفيذ إجراءات التنظيف التلقائي أو إيقاف التشغيل.

لتوفير طباعة عالية الإنتاجية، قد تدخل هذه الطباعة تلقائيًا إلى وضع التبريد تحت ظروف بيئية معينة. قد تستغرق هذه العملية بضع دقائق. وعندما يجري تبريد الطباعة، قد تتوقف مهام الطباعة مؤقتًا. ولكن، ستتم مواصلة هذه الوظائف عندما يكون المحرك جاهزًا.

قبل أن تبدأ

- قم بإعداد الطابعة وتوصيلها باستخدام تطبيق HP Smart. راجع [استخدم تطبيق HP Smart للطباعة والمسح الضوئي والإدارة ووضّل طابعتك بشبكة Wi-Fi باستخدام HP Smart](#).
- حمّل الورق في درج الإدخال وافتح درج استقبال المطبوعات. راجع [تحميل الورق](#).
- حافظ دائمًا على الاتصال بالإنترنت. لكي تعمل الطابعة بشكل صحيح (سواء كنت تستخدم اتصال Wi-Fi أو Ethernet أو USB)، يتعين أن تكون متصلة بالإنترنت دائمًا. راجع [وضّل طابعتك بشبكة Wi-Fi باستخدام HP Smart](#) ويتعذر على الطابعة إجراء الطباعة.
- لا تستخدم إلا خراطيش HP الأصلية فقط. لن تعمل الطابعة بالشكل المتوقع إذا تم تركيب خراطيش غير أصلية من HP أو خراطيش معاد تعبئتها.

الطباعة من الكمبيوتر في نظام التشغيل Windows

راجع المتطلبات المدرجة في [متطلبات طابعات HP+](#).

١. تأكد من تثبيت تطبيق HP Smart. راجع [استخدم تطبيق HP Smart للطباعة والمسح الضوئي والإدارة](#).
٢. افتح المستند الذي تريد طباعته.
٣. من قائمة **File** (ملف) في تطبيق البرنامج، حدد الخيار **Print** (طباعة).
٤. انقر فوق الزر الذي يفتح مربع الحوار **خصائص**.
حسب برنامج الكمبيوتر الذي تستخدمه قد يسمى هذا الزر **Properties** (خصائص) أو **Options** (خيارات) أو **Setup** (إعداد) أو **Preferences** (التفضيلات).
٥. تأكد أنك قمت باختيار طابعتك.
٦. قم بتغيير أي إعدادات طباعة أخرى، وانقر فوق **OK** (موافق).
٧. انقر فوق الزر **Print** (طباعة) أو **OK** (موافق) لطباعة المهمة.

الطباعة من كمبيوتر يعمل بنظام Mac

راجع المتطلبات المدرجة في [متطلبات طابعات HP+](#).

١. تأكد من تثبيت تطبيق HP Smart. راجع [استخدم تطبيق HP Smart للطباعة والمسح الضوئي والإدارة](#).
٢. من الكمبيوتر، افتح **System Preference** (تفضيلات النظام)، ثم حدد **Printers and Scanners** (الطابعات والمسحات).
٣. انقر فوق + (الأيقونة/الزر "إضافة")، وحدد الطابعة من قائمة الطابعات، ثم انقر فوق **Add** (إضافة).
٤. بمجرد الاتصال، افتح المستند الذي ترغب في طباعته واستخدم الأمر **Print** (طباعة).
٥. تأكد من تحديد الطابعة المطلوبة.
٦. قم بتغيير أي إعدادات طباعة أخرى.
٧. انقر فوق **Print** لطباعة المستند.

الطباعة من الأجهزة المحمولة

يمكنك استخدام تطبيق HP Smart لطباعة المستندات والصور من جهازك المحمول أو حساب التواصل الاجتماعي أو التخزين السحابي. راجع [استخدم تطبيق HP Smart للطباعة والمسح الضوئي والإدارة](#).

يمكنك أيضًا الطباعة مباشرة من أجهزتك المحمولة باستخدام AirPrint (نظام iOS) أو HP Print Service Plugin (نظام Android):

- **iOS:** يأتي AirPrint مثبتًا مسبقًا على الأجهزة التي تعمل بنظام iOS 4.2 أو أحدث.
- **Android:** نزل HP Print Service Plugin من متجر Google Play أو متجر التطبيقات المفضل لديك، ثم قم بتمكينه على جهازك.

ملاحظة: يمكنك الطباعة باستخدام HP Smart أو HP Print Service Plugin/AirPrint عندما يكون الجهاز المحمول على نفس الشبكة، مثل الطباعة أو شبكة مختلفة (باستخدام Wi-Fi Direct).

اطبع أثناء الاتصال بشبكة Wi-Fi نفسها

يمكنك طباعة المستندات والصور الفوتوغرافية من جهازك المحمول عندما يكون الجهاز متصلًا بشبكة Wi-Fi نفسها التي تتصل بها الطابعة.

زر موقع www.hp.com/go/mobileprinting للحصول على مزيد من المعلومات حول الطباعة عن طريق الأجهزة المحمولة.

ملاحظة: تأكد من توصيل جهازك المحمول وطابعتك بشبكة Wi-Fi نفسها. راجع [وضِّل طابعتك بشبكة Wi-Fi باستخدام HP Smart](#).

الطباعة دون الاتصال بشبكة Wi-Fi نفسها (Wi-Fi Direct)

باستخدام Wi-Fi Direct، يمكنك توصيل جهاز الكمبيوتر لديك أو جهازك المحمول بالطابعة مباشرة والطباعة لاسلكيًا - دون توصيل جهاز الكمبيوتر أو الجهاز المحمول بشبكة لاسلكية موجودة.

زر موقع www.hp.com/go/wifidirectprinting للحصول على مزيد من المعلومات حول Wi-Fi Direct.

ملاحظة:

- تأكد من تشغيل Wi-Fi Direct على طابعتك. للتحقق من ذلك، افتح EWS (راجع [لليوصول إلى Embedded Web Server \(EWS\) واستخدامه](#))، وانقر فوق علامة التبويب **Networking** (الاتصال بالشبكة)، ثم حدد **Wi-Fi Direct Setup** (الإعداد).

- يمكن توصيل حتى 5 أجهزة كمبيوتر وأجهزة محمولة بالطابعة باستخدام اتصال Wi-Fi Direct.

لتشغيل Wi-Fi Direct أو إيقاف تشغيله من لوحة التحكم:

1. اضغط مع الاستمرار على (الزر "معلومات") لمدة ثلاث ثوان، ثم حرر الزر.

ستضيء جميع أزرار لوحة التحكم.

2. اضغط على (الزر "استئناف") و (الزر "لاسلكي") في نفس الوقت.

تلميح: اضغط على (الزر "معلومات") لطباعة تقرير للتحقق من حالة Wi-Fi Direct وكلمة مروره.

٥ تكوين الطابعة

- [استخدام خدمات الويب](#)
- [تحديث الطابعة](#)
- [تكوين الطابعة باستخدام Embedded Web Server \(EWS\)](#)

استخدام خدمات الويب

توفر الطابعة حلولاً سحابية مبتكرة، مثل الطباعة في أي مكان والمسح الضوئي والحفظ على السحابة والخدمات الأخرى (بما في ذلك التجديد التلقائي للمستلزمات). لمزيد من المعلومات، تفضل بزيارة موقع HP Smart على الويب (www.hpSMART.com).

ملاحظة: لاستخدام الحلول السحابية هذه، يتعين توصيل الطابعة بالإنترنت. ما لم يتم الاتفاق على خلاف ذلك، يجوز لشركة HP تعديل أو إلغاء عروض الحلول المستندة إلى السحابة وفقاً لتقديرها.

إعداد خدمات الويب

1. قبل إعداد خدمات الويب، تأكد من اتصال الطابعة بالإنترنت.
2. افتح الصفحة الرئيسية للطابعة (EWS أو embedded web server). راجع [للوصول إلى Embedded Web Server](#) (EWS) واستخدامه.
3. انقر فوق علامة التبويب **HP Web Services** (خدمات الويب من HP).
4. من **Web Services Settings** (إعدادات خدمات الويب)، انقر فوق **Enable** (تمكين)، واتبع الإرشادات التي تظهر على الشاشة للموافقة على شروط الاستخدام.
5. اختر السماح للطابعة بالتحقق من وجود تحديثات لها والقيام بتثبيتها، إذا طُلب منك ذلك.

ملاحظة:

- إذا تمت مطالبتك بكلمة مرور، فأدخل رقم التعريف الشخصي PIN من الملصق الموجود على الكمبيوتر. راجع [أشياء تجب ملاحظتها عند الوصول إلى EWS](#).
 - إذا طُلب منك إدخال إعدادات الوكيل وإذا كانت الشبكة لديك تستخدم إعدادات للوكيل، فاتبع الإرشادات المقدمة على الشاشة لإعداد خادم وكيل. إذا لم تكن لديك التفاصيل، فاتصل بمسؤول الشبكة أو الشخص الذي قام بإعداد الشبكة.
 - في حالة توفر تحديث للطابعة، ستقوم الطابعة بتنزيل التحديث وتثبيته ثم تعيد التشغيل تلقائياً. كرر التعليمات المذكورة أعلاه لإعداد **HP Web Services** (خدمات الويب من HP).
6. وبعد إتمام توصيل الطابعة بخادم HP، تطبع الطابعة صفحة معلومات. اتبع الإرشادات الواردة في ورقة المعلومات لإنهاء إعداد "خدمات الويب".

تحديث الطابعة

تقدم HP تحديثات دورية للطابعة لتحسين أداء الطابعة أو إصلاح المشكلات أو حماية طابعتك من تهديدات الأمان المحتملة.

وإذا كانت طابعتك متصلة بشبكة Wi-Fi أو Ethernet متصلة بالإنترنت، تجري الطابعة عملية التحديث تلقائيًا عند توفر تحديثات جديدة. وتتحقق الطابعة تلقائيًا من وجود تحديثات بشكل افتراضي.

تلميح: يمكنك التحقق لتأكد من توفر تحديث للطابعة في أي وقت. يُؤف على المزيد حول التحقق من تحديثات الطابعة.

تكوين الطابعة باستخدام Embedded Web Server (EWS)

استخدام Embedded Web Server (EWS) لإدارة وظائف الطابعة من الكمبيوتر.

- عرض معلومات حالة الطابعة
- تحقق من المعلومات وحالة مستلزمات الطابعة
- تلقي رسائل إعلام حول أحداث تتعلق بالطابعة والمستلزمات
- عرض إعدادات الشبكة والطابعة وإعداداتها

للوصول إلى Embedded Web Server (EWS) واستخدامه

يمكنك فتح EWS باستخدام إحدى الطرق التالية:

- تطبيق HP Smart
- برنامج الطابعة من HP
- مستعرض الويب باستخدام عنوان IP
- مستعرض الويب باستخدام اتصال Wi-Fi Direct

أشياء تجب ملاحظتها عند الوصول إلى EWS

- إذا عرض مستعرض الويب رسالة تشير إلى أن موقع الويب غير آمن، فحدد الخيار للمتابعة. فالوصول إلى موقع الويب لن يضر بجهازك.
- أدخل اسم المستخدم وكلمة المرور الافتراضيين للطابعة، إذا طُلب منك ذلك.
- اسم المستخدم: admin
- كلمة المرور: افتح باب الوصول إلى الخرطوشة، وانظر على الملصق الموجود داخل الطابعة.

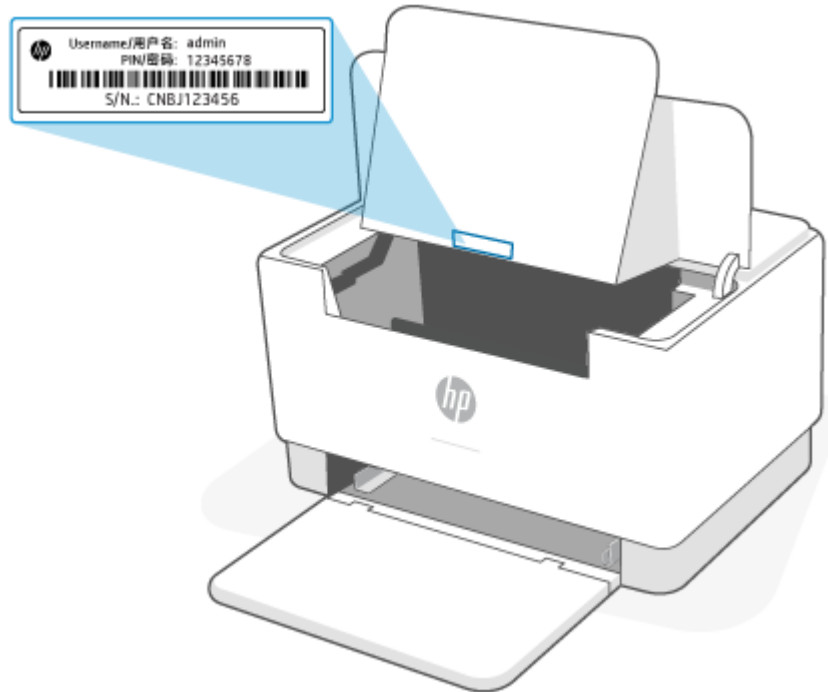

- ووفقاً لطريقة توصيل الطابعة، قد لا تتوفر بعض الميزات في EWS.
- لا يمكن الوصول إلى EWS خارج نطاق جدار حماية الشبكة.

لفتح EWS باستخدام HP Smart (نظام iOS و Android و Windows 10)

1. افتح تطبيق HP Smart على جهاز الكمبيوتر أو الجهاز المحمول لديك. راجع [استخدم تطبيق HP Smart للطباعة والمسح الضوئي والإدارة](#).
2. من HP Smart، حدد طابعتك، ثم انقر فوق **Advanced Settings** (الإعدادات المتقدمة) أو اضغط عليها.

لفتح EWS باستخدام عنوان IP (اتصال Wi-Fi أو Ethernet)

1. ابحث عن عنوان IP. اضغط على  (الزر "معلومات") الموجود على الطابعة لتتم طباعة صفحة معلومات.
2. افتح مستعرض ويب، واكتب عنوان IP أو اسم المضيف في شريط العناوين، ثم انقر فوق **Enter** (إدخال) أو اضغط عليه.

لفتح EWS باستخدام عنوان IP (اتصال Wi-Fi Direct)

1. تأكد من توصيل جهازك والطابعة باستخدام Wi-Fi Direct. راجع [الطباعة دون الاتصال بشبكة Wi-Fi نفسها \(Wi-Fi Direct\)](#).
2. افتح مستعرض ويب، واكتب عنوان IP التالي أو اسم مضيف للطابعة في شريط العناوين، ثم انقر فوق **Enter** (إدخال) أو اضغط عليه.

عنوان IP: 192.168.223.1

تكوين إعدادات شبكة IP

استخدم الأقسام التالية لتكوين إعدادات شبكة الطابعة.

عرض إعدادات الشبكة أو تغييرها

استخدم Embedded Web Server لعرض إعدادات تكوين IP أو تغييرها.

1. افتح EWS. راجع [للوصول إلى Embedded Web Server \(EWS\) واستخدامه](#).
2. انقر فوق علامة التبويب **الاتصال الشبكة** للحصول على معلومات الشبكة. ويمكنك تغيير الإعدادات حسب الحاجة.

إعادة تسمية الطابعة على شبكة

لإعادة تسمية الطابعة على شبكة ما بحيث يتم التعرف على الطابعة بشكل فريد، استخدم Embedded Web Server.

1. افتح EWS. راجع [للوصول إلى Embedded Web Server \(EWS\) واستخدامه](#).
2. افتح علامة التبويب **النظام**.
3. من صفحة **معلومات الجهاز**، يكون اسم الطابعة الافتراضي في الحقل **وصف الجهاز**. يمكنك تغيير هذا الاسم للتعرف على الطابعة بشكل فريد.

ملاحظة: إكمال الحقول الأخرى في هذه الصفحة اختياري.

4. انقر فوق الزر **تطبيق** لحفظ التغييرات.

تكوين معلمات TCP/IP IPv4 يدويًا

- استخدم "خادم الويب المضمّن" لتعيين عنوان IPv4 وقناع الشبكة الفرعية والبوابة الافتراضية يدويًا.
1. افتح EWS. راجع [للوصول إلى Embedded Web Server \(EWS\) واستخدامه](#).
 2. من علامة التبويب **الاتصال بالشبكة**، انقر فوق **تكوين IPv4** من جزء التنقل الأيسر.
 3. من القائمة المنسدلة **طريقة عنوان IP المفضل**، وحدد **يدوي**، ثم حرر إعدادات تكوين IPv4.
 4. انقر فوق الزر **تطبيق**.

تعيين كلمة مرور النظام أو تغييرها باستخدام ملقم الويب المضمّن

عيّن كلمة مرور المسؤول للوصول إلى الطابعة وخادم الويب المضمّن من HP لمنع المستخدمين غير المخوّلين من تغيير إعدادات الطابعة.

1. افتح EWS. راجع [للوصول إلى Embedded Web Server \(EWS\) واستخدامه](#).
2. من علامة التبويب **النظام**، انقر فوق الارتباط **الإدارة** من جزء التنقل الأيسر.
3. من المنطقة التي تسمى **أمان المنتج**، أدخل كلمة المرور في الحقل **كلمة المرور**.
4. أعد إدخال كلمة المرور في الحقل **تأكيد كلمة المرور**.
5. انقر فوق الزر **تطبيق**.

ملاحظة: دوّن كلمة المرور واحتفظ بها في مكان آمن.

تغيير إعدادات توفير الطاقة

تتضمن الطابعة ميزات اقتصادية متعددة لتوفير الطاقة والمستلزمات.

تعيين إعداد السكون/إيقاف التشغيل التلقائي بعد عدم النشاط

- استخدم "خادم الويب المضمّن" لتعيين مقدار وقت الخمول قبل دخول الطابعة في وضع السكون. أكمل الإجراء التالي لتغيير "إعداد السكون/إيقاف التشغيل التلقائي بعد عدم النشاط":
1. افتح EWS. راجع [للوصول إلى Embedded Web Server \(EWS\) واستخدامه](#).
 2. انقر فوق علامة التبويب **النظام**، ثم حدد **إعدادات الطاقة**.
 3. من القائمة المنسدلة **السكون/إيقاف التشغيل التلقائي بعد عدم النشاط**، حدد وقت التأخير.
 4. انقر فوق الزر **تطبيق**.

حدد تأجيل "إيقاف التشغيل بعد عدم النشاط" وقم بتكوين الطابعة لاستهلاك 1 واط أو أقل من الطاقة

استخدم "خادم الويب المضمّن" لتعيين مقدار الوقت قبل إيقاف تشغيل الطابعة.

ملاحظة: بعد إيقاف تشغيل الطابعة، تستهلك الطابعة 1 واط أو أقل.

أكمل الإجراء التالي لتغيير إعداد "إيقاف التشغيل بعد عدم النشاط":

1. افتح EWS. راجع [للوصول إلى Embedded Web Server \(EWS\) واستخدامه](#).
2. انقر فوق علامة التبويب **النظام**، ثم حدد **إعدادات الطاقة**.

٣. من القائمة المنسدلة **إيقاف التشغيل بعد عدم النشاط**، حدد وقت التأخير.

٤. انقر فوق الزر **تطبيق**.

ضبط إعداد تأخير إيقاف التشغيل

استخدم EWS لتحديد ما إذا كنت تريد أن تؤخر الطابعة إيقاف التشغيل بعد الضغط على  (زر "الطاقة").

أكمل الإجراء التالي لتغيير إعداد تأخير إيقاف التشغيل:

١. افتح EWS. راجع [للوصول إلى Embedded Web Server \(EWS\) واستخدامه](#).

٢. انقر فوق علامة التبويب **النظام**، ثم حدد **إعدادات الطاقة**.

٣. حدد الخيار **تأخير عندما تكون المنافذ نشطة** أو ألغ تحديده.

 **ملاحظة:** عندما يتم تحديد هذا الخيار، لن يتوقف تشغيل الطابعة ما لم تكن جميع المنافذ غير نشطة. إذ أن ارتباط الشبكة النشط سيمنع الطابعة من إيقاف التشغيل.

٦ المستلزمات والملحقات والأجزاء

لا تعمل الطابعة إلا مع خراطيش HP الأصلية فقط.

إشعار: إذا تم تركيب خراطيش ليست أصلية من شركة أخرى غير HP في هذه الطابعة (بما في ذلك خراطيش HP المعاد تعبئتها أو خراطيش غير أصلية)، فلن تعمل الطابعة بالشكل المتوقع.

- [طلب المستلزمات والملحقات والأجزاء](#)
- [تمكين ميزة نهج الخراطيش أو تعطيلها](#)
- [استبدال خرطوشة الحبر](#)

طلب المستلزمات والملحقات والأجزاء

اطلب

www.hp.com/go/suresupply	طلب شراء المستلزمات والورق
www.hp.com/buy/parts	طلب شراء قطع وملحقات أصلية من HP
اتصل بموفر خدمات أو دعم معتمد من HP.	طلب الشراء من خلال موفر الخدمات أو الدعم.
للوصول، في مستعرض الويب المدعوم على الكمبيوتر، أدخل عنوان IP للطباعة في حقل العنوان/URL. يوفر EWS خيارات لشراء مستلزمات HP الأصلية.	الطلب باستخدام EWS ملقم ويب المضمّن من HP

ملاحظة: يمكنك أيضًا الطلب باستخدام تطبيق HP Smart. للحصول على مزيد من المعلومات حول هذا التطبيق، راجع [استخدم تطبيق HP Smart للطباعة والمسح الضوئي والإدارة](#).

المستلزمات والملحقات

العنصر	الوصف	رقم خرطوشة الطباعة	رقم القطعة
المستلزمات			
للاستخدام في أمريكا الشمالية وأستراليا ونيوزيلندا فقط			
خرطوشة مسحوق الحبر الأسود الأصلية HP 134A LaserJet	خرطوشة الطباعة بالحبر الأسود البديلة ذات سعة قياسية	134A	W1340A
خرطوشة مسحوق الحبر الأسود الأصلية HP 134X LaserJet عالية الإنتاجية	خرطوشة الطباعة بالحبر الأسود البديلة ذات سعة عالية	134X	W1340X
للاستخدام في المنطقة الاقتصادية الأوروبية وسويسرا والمملكة المتحدة وإسرائيل فقط*			
خرطوشة مسحوق الحبر الأسود الأصلية HP 135A LaserJet	خرطوشة الطباعة بالحبر الأسود البديلة ذات سعة قياسية	135A	W1350A
خرطوشة مسحوق الحبر الأسود الأصلية HP 135X LaserJet عالية الإنتاجية	خرطوشة الطباعة بالحبر الأسود البديلة ذات سعة عالية	135X	W1350X
للاستخدام في أفريقيا وأمريكا اللاتينية والشرق الأوسط ورابطة الدول المستقلة ودول/مناطق البلقان غير التابعة للاتحاد الأوروبي وآسيا والمحيط الهادئ (باستثناء الصين والهند وأستراليا ونيوزيلندا) فقط			
خرطوشة مسحوق الحبر الأسود الأصلية HP 136A LaserJet	خرطوشة الطباعة بالحبر الأسود البديلة ذات سعة قياسية	136A	W1360A
خرطوشة مسحوق الحبر الأسود الأصلية HP 136X LaserJet عالية الإنتاجية	خرطوشة الطباعة بالحبر الأسود البديلة ذات سعة عالية	136X	W1360X
للاستخدام في الصين والهند فقط			
خرطوشة مسحوق الحبر الأسود الأصلية HP 137A LaserJet	خرطوشة الطباعة بالحبر الأسود البديلة ذات سعة قياسية	137A	W1370A
خرطوشة مسحوق الحبر الأسود الأصلية HP 137X LaserJet عالية الإنتاجية	خرطوشة الطباعة بالحبر الأسود البديلة ذات سعة عالية	137X	W1370X

*تمت ملاءمة المنتج ليناسب المناطق والبلدان المذكورة أعلاه. ومع ذلك، لا يوجد أي شيء هنا يعتبر بمثابة تفويض من HP لاستيراد المنتجات إلى المنطقة الاقتصادية الأوروبية وسويسرا والمملكة المتحدة من أي بلد خارج تلك المنطقة.

تمكين ميزة نهج الخراطيش أو تعطيلها

يمكن تمكين ميزة نهج الخراطيش أو تعطيلها باستخدام لوحة التحكم أو Embedded Web Server (EWS).

ملاحظة: قد يتطلب تمكين أو تعطيل هذه الميزة إدخال كلمة مرور مسؤول.

١. افتح EWS. راجع للوصول إلى [Embedded Web Server \(EWS\)](#) واستخدامه.
٢. انقر فوق علامة التبويب **System** (النظام)، ثم حدد **Supply Settings** (إعدادات المستلزمات).
٣. ومن القائمة المنسدلة **Cartridge Policy** (سياسة الخرطوشة)، حدد **إيقاف التشغيل** أو **Authorized HP** (معتمدة من HP).
٤. انقر فوق الزر **Apply** (تطبيق).

استبدال خرطوشة الحبر

لا تعمل الطابعة إلا مع خرطيش HP الأصلية فقط.

إشعار: إذا تم تركيب خرطيش ليست أصلية من شركة أخرى غير HP في هذه الطابعة (بما في ذلك خرطيش HP المعاد تعبئتها أو خرطيش غير أصلية)، فلن تعمل الطابعة بالشكل المتوقع.

معلومات حول الخرطوشة

تابع الطابعة بواسطة الخرطوشة الحالية حتى تتوقف عملية إعادة توزيع مسحوق الحبر عن إنتاج جودة طباعة مقبولة. لإعادة توزيع مسحوق الحبر، قم بإزالة خرطوشة مسحوق الحبر من الطابعة وهز الخرطوشة برفق إلى الأمام وإلى الخلف حول محورها الأفقي. للحصول على تمثيل رسومي، راجع إرشادات استبدال الخرطوشة. أعد إدخال خرطوشة مسحوق الحبر في الطابعة وأغلق الغطاء.

فك خرطوشة الحبر واستبدالها

عند اقتراب نهاية الفترة المحددة لاستخدام خرطوشة الطابعة بفعالية، يمكنك متابعة الطابعة باستخدام خرطوشة الطابعة الحالية إلى أن تتوقف عملية إعادة توزيع الحبر عن منح جودة طباعة مقبولة.

١. افتح باب الوصول إلى الخرطيش ثم أزل خرطوشة الطابعة القديمة.

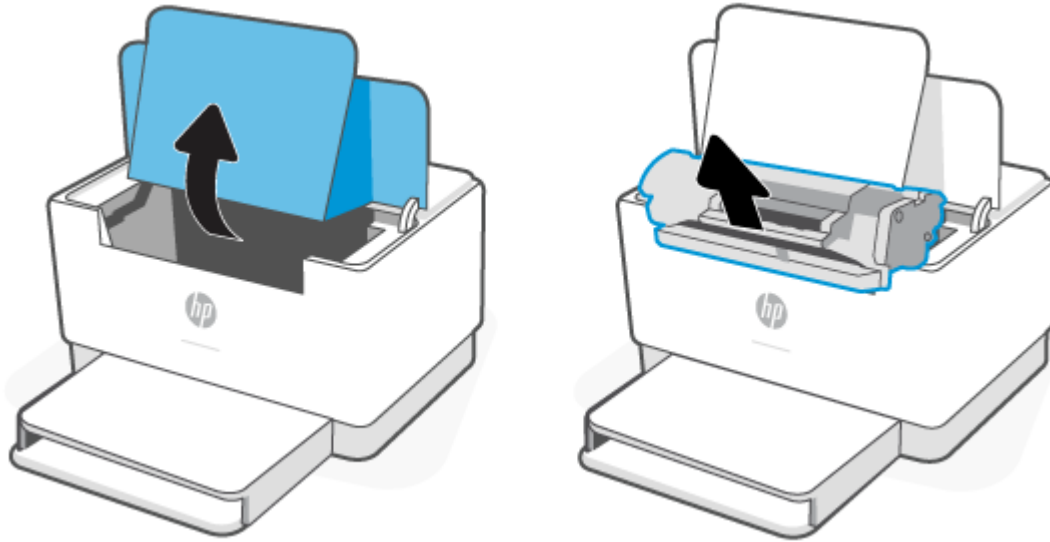

٢. قم بإخراج خرطوشة الطابعة الجديدة من عبوتها. ضع خرطوشة الطابعة المستخدمة في الكيس والعلبة لإعادة تدويرها.

⚠ تنبيه: لتجنب تلف خرطوشة الطابعة، أمسك خرطوشة الطابعة من طرفيها. لا تلمس الغطاء الواقي أو سطح الأسطوانة.

٣. أمسك خرطوشة الطباعة من كلا جانبيها وهزّها برفق لتوزيع مسحوق الحبر بشكل متساوٍ.

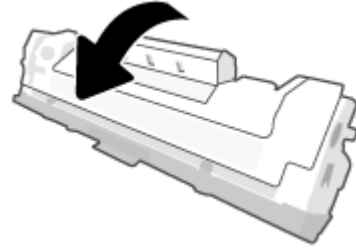

٤. أزل الغطاء من خرطوشة الطباعة.

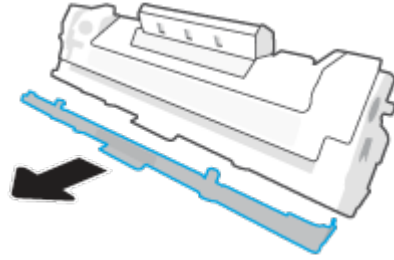

٥. أدخل خرطوشة الطباعة في المنتج، ثم أغلق باب الوصول إلى الخراطيش.

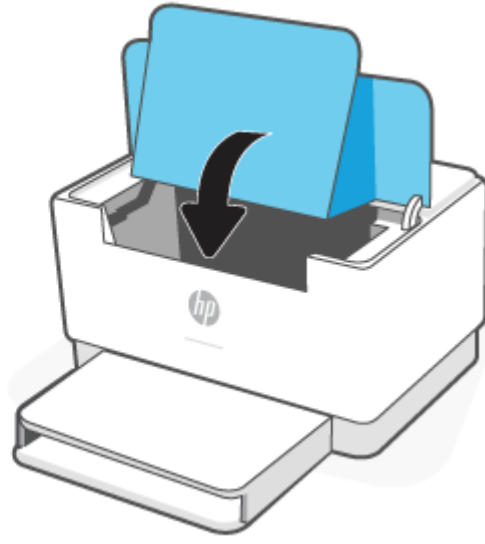
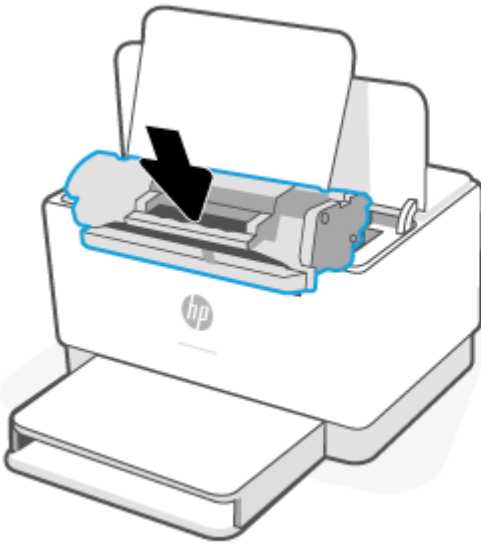

⚠️ تنبيه: إذا سقط مسحوق الحبر على ملابسك، فنظفه باستخدام قطعة قماش جافة ثم اغسل الملابس في الماء البارد. يؤدي استخدام الماء الساخن إلى ثبات الحبر على النسيج.

٧ حل المشكلات

- [دعم HP](#)
- [يتعذر على الطابعة إجراء الطباعة](#)
- [تعذر إعداد خدمات الويب](#)
- [التعرف على أنماط أضواء لوحة التحكم](#)
- [طباعة تقارير الطابعة](#)
- [استعادة افتراضيات وإعدادات المصنع الأصلية](#)
- [الخرطوشة منخفضة](#)
- [لا تلتقط الطابعة الورق أو تخطئ في تغذية الورق](#)
- [تنظيف انحشارات الورق](#)
- [تحسين جودة الطباعة](#)
- [حل مشاكل جودة الطباعة](#)
- [حل مشاكل الشبكات اللاسلكية](#)
- [حل مشكلات اتصال Ethernet](#)

دعم HP

للحصول على أحدث تحديثات المنتج ومعلومات الدعم، قم بزيارة موقع دعم المنتج على الويب على الموقع www.hp.com/support/ljM207e. يقدم الدعم على شبكة الإنترنت الخاص بشركة HP خيارات متنوعة للمساعدة في تشغيل طابعتك:

الحصول على البرامج وبرامج التشغيل: قم بتنزيل البرامج وبرامج التشغيل والبرامج الثابتة التي تحتاج إليها للطابعة.



سؤال المجتمع: انضم إلى منتديات المجتمع للعثور على حلول وطرح أسئلة ومشاركة النصائح.



HP Diagnostic Tools: استخدم أدوات HP على شبكة الإنترنت للكشف عن طابعتك وإيجاد الحلول الموصى بها.



الاتصال بشركة HP

إذا احتجت للمساعدة من ممثل الدعم الفني لشركة HP لحل مشكلة، قم بزيارة www.support.hp.com. خيارات الاتصال التالية متوفرة بدون تكلفة للعملاء داخل فترة الضمان (قد يتطلب الدعم بواسطة وكيل شركة HP للعملاء خارج فترة الضمان فرض رسوم عليهم):

تحدث مع وكيل الدعم لشركة HP أو الوكيل الافتراضي لدى HP عبر الإنترنت.



اتصل بوكيل الدعم لشركة HP.



عند الاتصال بدعم شركة HP، كن مستعداً لتقديم المعلومات التالية:

- اسم المنتج (موجود على الطابعة)
- رقم المنتج (موجود على ملصق داخل الطابعة)
- الرقم التسلسلي (موجود على ملصق داخل الطابعة)

تسجيل الطابعة

بقضائك دقائق معدودات فقط في عملية التسجيل، يمكنك التمتع بالخدمة الأسرع والدعم الأكثر فعالية وتنبهات دعم المنتج. في حالة عدم تسجيلك الطابعة عند تثبيت البرامج، يمكنك التسجيل الآن على موقع www.register.hp.com

خيارات الضمان الإضافية

تتوفر خطط الخدمة الممتدة للطابعة نظير رسوم إضافية. انتقل إلى www.hp.com/support/ljM207e وحدد البلد/ المنطقة واللغة الخاصة بك، ثم استكشف خيارات خطط الخدمة المتوفرة لطابعتك.

معلومات المستلزمات الإضافية ومسحوق الحبر

للحصول على معلومات المستلزمات الإضافية ومسحوق الحبر، انتقل إلى www.hp.com/go/learnaboutsupplies

يتعذر على الطابعة إجراء الطباعة

تحقق من اتصال الطابعة بالإنترنت

تحقق من توصيل الطابعة بالإنترنت. إذا كانت الطابعة غير متصلة، فلن تعمل على النحو المتوقع.

قد تكون طابعتك غير متصلة بالإنترنت أحياناً (كأن ينقطع التيار الكهربائي أو تحدث مشكلات في الشبكة أو جهاز التوجيه أو يتوقف تشغيل الطابعة عند عدم استخدامها). قد تتمكن من طباعة عدد محدود من الصفحات أثناء فصل الطابعة، ولكن من الضروري إعادة توصيل الطابعة لمتابعة الطباعة.

احرص على استخدام خراطيش أصلية من HP

تأكد من استخدامك خراطيش أصلية من HP. خراطيش HP الأصلية هي خراطيش تم تصنيعها وبيعها بواسطة HP في عبوات HP الرسمية. تتطلب طابعات HP+ خراطيش أصلية من HP. إذا تم تركيب مستلزمات غير أصلية من شركات أخرى غير HP أو خراطيش معاد تعبئتها، فلن تعمل طابعات HP+ بالشكل المتوقع.

افحص حالة الطابعة وحالتها

اضغط على ⓘ (الزر "معلومات") لطباعة ملخص إعدادات الطابعة وحالتها. راجع هذه الصفحة للحصول على معلومات حول أخطاء الطابعة.

تلميح: لإعداد الطابعة لاسلكيًا، راجع [وَضِّل طابعتك بشبكة Wi-Fi باستخدام HP Smart](#).

إذا كان لا يزال يتعذر عليك إجراء الطباعة، فزر موقع دعم HP على الويب www.hp.com/support/ljM207e

تعذر إعداد خدمات الويب

لاستخدام الطابعة، يتعين أن تكون متصلة بالإنترنت دائمًا، كما يتعين تمكين "خدمات الويب".

[تعرف على المزيد حول إعداد "خدمات الويب".](#)

التعرف على أنماط أضواء لوحة التحكم

- نظرة عامة
- أنماط الإضاءة

نظرة عامة

نظرة عامة على مصباح الحالة	الوصف
أبيض	الخمول أو السكون أو العمل
كهرماني	يحتاج إلى الانتباه بسبب حدوث خطأ
أزرق	حالة الاتصال بالشبكة اللاسلكية
أخضر	بدء التشغيل أو المعالجة أو التحديث
أرجواني	وضع الإعداد اللاسلكي

أنماط الإضاءة

جدول ٢-٧ أبيض

سلوك المصباح	الوصف
ضوء أبيض ثابت على الشريط.	الطابعة في وضع الخمول وغير متصلة بشبكة لاسلكية.
	لاتصال الطابعة بشبكتك اللاسلكية، راجع وِضِل طابعتك بشبكة Wi-Fi باستخدام HP Smart .
	إذا كان  (مصباح الخرطوشة) مضيئًا، فهذا يدل على انخفاض مستوى الخرطوشة، راجع Cartridge low (مستوى الحبر في الخرطوشة منخفض).
	وإذا كان  (مصباح الخرطوشة) يومض، فهذا يدل على أن مستوى الخرطوشة منخفض جدًا. راجع Cartridge is very low (مستوى الحبر في الخرطوشة منخفض جدًا).
	ضوء أبيض يومض على الشريط. تجري الطابعة معالجة مهمة طباعة وطباعتها.
	ضوء أبيض في منتصف الشريط. الطابعة في وضع السكون.

جدول ٣-٧ كهرماني

سلوك المصباح	الوصف
ضوء كهرماني ثابت على الشريط.	قد يكون باب الطابعة مغلقًا بشكل غير صحيح. تأكد من إغلاق باب الوصول إلى الخراطيش وباب الوصول الخلفي بشكل صحيح.

جدول ٣-٧ كهرماني (يتبع)

الوصف	سلوك المصباح
<p>في حالة وميض  (مصباح الورق)، فمن المحتمل أن الطابعة خالية من الورق أو تم تحميل الورق بطريقة غير صحيحة (راجع تحميل الورق). حمّل الورق واضغط على  (الزر "استئناف") للمتابعة.</p> <p>أو أنه من المحتمل أنه حدث انحشار للورق. نظّف انحشار (راجع تنظيف انحشارات الورق)، واضغط على  (الزر "استئناف") للمتابعة.</p>	
<p>في حالة وميض  (مصباح الخرطوشة)، قد تكون الخرطوشة منخفضة جدًا أو يوجد خطأ في الخرطوشة (كأن تكون غير متوافقة وغير مصرح بها أو محمية). استبدل خرطوشة الحبر.</p> <p>ملاحظة: لا يتم تقديم أي إشعار إذا تم تكوين الطابعة لمواصلة الطباعة عندما تكون خرطوشة الحبر منخفضة للغاية.</p>	
<p>واجهت الطابعة بعض المشكلات. أوقف تشغيل الطابعة، ثم أعد تشغيلها بعد 30 ثانية. إذا استمرت المشكلة، فزر www.hp.com/support/ljM207e</p>	<p>ضوء كهرماني ثابت يومض بسرعة على الشريط.</p>



جدول ٤-٧ أزرق

الوصف	سلوك المصباح
<p>الطابعة في وضع الخمول ومتصلة بشبكة لاسلكية. يتم توصيل الكمبيوتر أو الجهاز المحمول مباشرة بالطابعة باستخدام Wi-Fi Direct.</p>	<p>ضوء أزرق فاتح ثابت على الشريط.</p>
<p>إذا كان  (مصباح الخرطوشة) مضيئًا، فهذا يدل على انخفاض مستوى الخرطوشة، راجع Cartridge low (مستوى الحبر في الخرطوشة منخفض).</p>	
<p>وإذا كان  (مصباح الخرطوشة) يومض، فهذا يدل على أن مستوى الخرطوشة منخفض جدًا. راجع Cartridge is very low (مستوى الحبر في الخرطوشة منخفض جدًا).</p>	
<p>الطابعة تحاول الاتصال بشبكة لاسلكية.</p>	<p>ينبض الشريط بلون أزرق فاتح.</p>
<p>يتعذر على الطابعة الاتصال بشبكة لاسلكية.</p> <p>لحل مشكلات الاتصال اللاسلكي، راجع حل مشاكل الشبكات اللاسلكية.</p>	<p>مصباح أزرق ثابت ينبض، ثم يومض باللون الكهروماني.</p>

جدول ٥-٧ أخضر

الوصف	سلوك المصباح
الطابعة قيد التهيئة أو في انتظار التأكيد أو تقوم بتنفيذ إجراءات التنظيف التلقائي أو تنزيل تحديث الطابعة وتثبيتته أو التبريد. (لتوفير طباعة أعلى إنتاجية، قد تدخل هذه الطابعة تلقائيًا إلى وضع التبريد تحت ظروف بيئية معينة.)	
إشعار: يتعين تشغيل الطابعة أثناء عملية التحديث. لا توقف تشغيل الطابعة أو فصل الطاقة قبل اكتمال التحديث.	
ملاحظة:	
<ul style="list-style-type: none">في حالة حدوث مشكلة أثناء تثبيت تحديث الطابعة، ستقوم الطابعة بإعادة التشغيل ومحاولة إجراء التحديث تلقائيًا (باستخدام اتصال إنترنت نشط).وعندما يجري تبريد الطابعة، قد تتوقف مهام الطباعة مؤقتًا. وسوف تستمر مهام الطباعة عندما يكون المحرك جاهزًا. وقد يستغرق هذا الأمر عدة دقائق.	
تجري الطابعة الصيانة الدورية.	ضوء أخضر ينبض على الشريط.
	

جدول ٦-٧ أرجواني

الوصف	سلوك المصباح
الطابعة في وضع الإعداد اللاسلكي.	ضوء أرجواني ينبض على الشريط.
إذا كان ⓘ (الزر "معلومات") يومض، فاضغط عليه للاتصال.	
انتهت مهلة وضع WPS (إعداد Wi-Fi محمي). اضغط على ❌ (الزر "إلغاء الأمر") لمسح رسالة الخطأ. للمزيد من المعلومات، راجع توصيل طابعتك بشبكة Wi-Fi باستخدام إعداد Wi-Fi محمي (WPS).	

طباعة تقارير الطابعة

الوصف	كيفية الطباعة	تقرير الطابعة
يوفر "تقرير معلومات الطباعة" ملخصًا حول معلومات الطباعة وحالتها الحالية.	اضغط على  (الزر "معلومات").	تقرير المعلومات
يعرض تقرير التكوين سجل استخدام الطباعة (الصفحات المطبوعة والصور الممسوحة ضوئيًا) وسجلات الأحداث وإعدادات النسخ/الطاقة وحالة الشبكة والمزيد.	اضغط مع الاستمرار على  (الزر "معلومات") لمدة 3 ثوانٍ حتى تضيء جميع أزرار لوحة التحكم. اضغط على  (الزر "استئناف") لطباعة صفحة تكوين.	تقرير التكوين
يوضح "تقرير اختبار الشبكة اللاسلكية" النتائج التشخيصية لحالة الشبكة اللاسلكية، وقوة إشارة الشبكة اللاسلكية والشبكات التي تم كشفها والمزيد.	اضغط مع الاستمرار على  (الزر "معلومات") لمدة 3 ثوانٍ حتى تضيء جميع أزرار لوحة التحكم. اضغط على  (الزر "معلومات") و  (الزر "استئناف") في نفس الوقت.	تقرير اختبار الشبكة اللاسلكية
	أو افتح EWS. راجع للوصول إلى Embedded Web Server (EWS) واستخدامه، وانقر فوق علامة التبويب Networking (الاتصال بالشبكة)، وانقر فوق Wireless Configuration (التكوين اللاسلكي)، ثم انقر فوق Print Test Report (طباعة تقرير الاختبار).	
وفقًا لحالة "خدمات الويب"، توفر "تقارير خدمات الويب" إرشادات مختلفة لمساعدتك في تشغيل "خدمات الويب" وإعداد "خدمات الويب" وإصلاح مشكلات الاتصال والمزيد.	افتح EWS. راجع للوصول إلى Embedded Web Server (EWS) واستخدامه، وانقر فوق علامة التبويب HP Web Services (خدمات الويب من HP)، ثم انقر فوق Services Settings (إعدادات خدمات الويب)، ثم انقر فوق Print Information Sheet (طباعة ورقة المعلومات).	صفحة معلومات خدمات الويب
	إذا لم تمكّن Web Services (خدمات الويب)، فانقر فوق Enable (تمكين) من أجل Print Information Sheet (طباعة ورقة المعلومات).	
تقوم الطابعة بطباعة صفحة محاذاة.	افتح EWS. راجع للوصول إلى Embedded Web Server (EWS) واستخدامه، وانقر فوق علامة التبويب System (النظام)، وانقر فوق Service (الخدمة) من Adjust Alignment (ضبط المحاذاة) لوضع الصورة في الموقع المطلوب على الورق.	ضبط صفحة اختبار المحاذاة

استعادة افتراضيات وإعدادات المصنع الأصلية

إذا قمت بإيقاف تشغيل بعض الوظائف، أو تغيير بعض الإعدادات، وترغب في إعادتها مرة أخرى، يمكنك استعادة حالة الطابعة إلى الإعدادات الأصلية للمصنع أو إعدادات الشبكة.

١. افتح EWS. راجع للوصول إلى [Embedded Web Server \(EWS\)](#) واستخدامه.
٢. من علامة التبويب النظام، انقر فوق الخدمة.
٣. من منطقة استعادة الافتراضيات، انقر فوق الزر استعادة الافتراضيات. وستتم إعادة تشغيل الطابعة تلقائيًا.

الخرطوشة منخفضة

Cartridge low (مستوى الحبر في الخرطوشة منخفض)

قد تختلف فترة العمل المتبقية للخرطوشة الحالية. فُكّر في الحصول على بديل متوفر لتרכيبيه عندما تصبح جودة الطباعة غير مقبولة. ليس من الضروري استبدال الخرطوشة الآن.

تابع الطباعة بواسطة الخرطوشة الحالية حتى تتوقف عملية إعادة توزيع مسحوق الحبر عن إنتاج جودة طباعة مقبولة. لإعادة توزيع مسحوق الحبر، قم بإزالة خرطوشة مسحوق الحبر من الطباعة وهز الخرطوشة برفق إلى الأمام وإلى الخلف حول محورها الأفقي. للحصول على تمثيل رسومي، راجع إرشادات استبدال الخرطوشة. أعد إدخال خرطوشة مسحوق الحبر في الطباعة وأغلق الغطاء.

Cartridge is very low (مستوى الحبر في الخرطوشة منخفض جدًا)

قد تختلف فترة العمل المتبقية للخرطوشة الحالية. فُكّر في الحصول على بديل متوفر لتרכيبيه عندما تصبح جودة الطباعة غير مقبولة. ليس من الضروري حاليًا استبدال الخرطوشة ما لم تصبح جودة الطباعة غير مقبولة.

لدى بلوغ خرطوشة حبر HP المستوى Very Low (منخفض جدًا)، تنتهي مدة تغطية الضمان Premium Protection Warranty من HP لخرطوشة الطباعة هذه.

تغيير إعدادات "منخفض جدًا"

يمكنك تغيير طريقة تفاعل الطباعة عندما تبلغ المستلزمات حالة "مستوى منخفض جدًا". ليس عليك إعادة تعيين هذه الإعدادات عند تثبيت خرطوشة حبر جديدة.

١. افتح EWS. راجع [للوصول إلى Embedded Web Server \(EWS\) واستخدامه](#).

٢. حدد علامة تبويب النظام، ثم حدد إعدادات المستلزمات.

٣. حدد أحد الخيارات التالية من القائمة المنسدلة **Very Low Setting (Black Cartridge)**: (إعداد المستوى المنخفض جدًا (خرطوشة الحبر الأسود)):

- حدد الخيار **إيقاف** لتعيين الطباعة لتتوقف عن الطباعة حتى تستبدل الخرطوشة.
- حدد الخيار **متابعة** لتعيين الطباعة لتتبعك بأن مستوى الحبر في الخرطوشة منخفض جدًا، لكن لتتابع الطباعة.

طلب مستلزمات الطباعة

www.hp.com/go/suresupply	طلب شراء المستلزمات والورق
اتصل بموفر خدمات أو دعم معتمد من HP.	طلب الشراء من خلال موفر الخدمات أو الدعم.
للوصول إليه، في مستعرض ويب معتمد على جهاز الكمبيوتر لديك، أدخل عنوان IP للطباعة أو اسم المضيف الخاص بها في حقل العنوان/URL. يوفر EWS خيارات لشراء مستلزمات HP الأصلية.	الطلب باستخدام EWS خادم ويب المضمن من HP

لا تلتقط الطابعة الورق أو تخطئ في تغذية الورق

مقدمة

قد تساعدك الحلول التالية على حل المشاكل إذا كانت الطابعة لا تلتقط الورق من درج الإدخال أو إذا كانت تلتقط أوراقًا متعددة في الوقت نفسه. إذ يمكن أن يؤدي أي من هذه الحالات إلى انحشار للورق.

- لا يلتقط المنتج الورق
- تنظيف اسطوانة الالتقاط
- يلتقط المنتج ورقات متعددة

لا يلتقط المنتج الورق

إذا كان المنتج لا يلتقط الورق من درج الإدخال، فجرب الحلول التالية.

1. افتح المنتج وأزل أي ورق محشور.
2. حقل الدرج بحجم الورق الصحيح لمهمتك.
3. تأكد من تعيين حجم الورق ونوعه بشكل صحيح.
4. تأكد من ضبط موجهات الورق في الدرج بشكل يناسب حجم الورق. عدّل الموجهين ليوفرا المساحة البادئة الملائمة في الدرج.
5. نظّف أسطوانة الالتقاط.

ملاحظة: إذا استمرت المشكلة، فزر موقع الدعم لهذه الطابعة على www.hp.com/support/ljM207e لمعرفة المزيد حول حل مشكلات الورق.

تنظيف اسطوانة الالتقاط

1. أوقف تشغيل الطابعة.
2. افصل سلك الطاقة عن الجزء الخلفي للطابعة.
3. قم بإزالة رزمة الورق من درج الإدخال.
4. اقلب الطابعة على جانبها كما هو موضح.

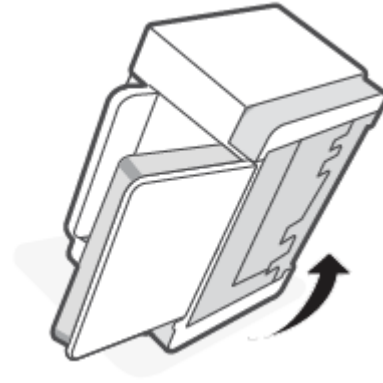

٥. حرر المزلاج وثبته على وضع المزلاج الأزرق، ثم فك اللوحة.

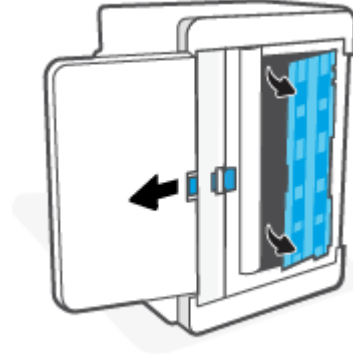

٦. بلل قطعة قماش ناعمة وخالية من النسالة بالكحول أو الماء، ثم امسح كل أسطوانة.

ملاحظة: اضغط بقدر معتدل على كل أسطوانة لضمان نظافتها تمامًا.

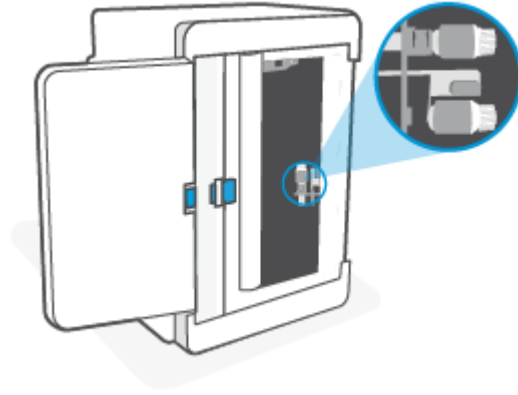

٧. انتظر حوالي 10 دقائق حتى تجف أسطوانة الالتقاط تمامًا.

٨. أثناء الإمساك بالمزلاج الأزرق، قم بمحاذاة اللوحة وإدخالها كما هو موضح. حرر المزلاج الأزرق لتثبيت اللوحة في مكانها.

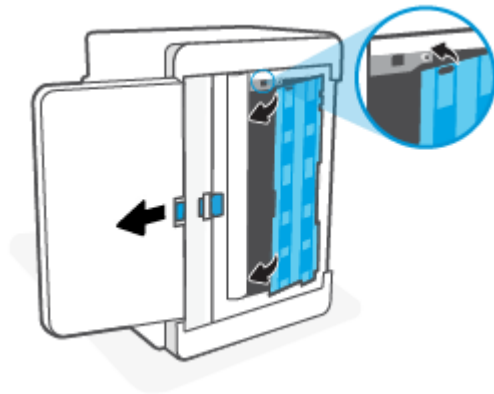

٩. اقلب الطابعة مرة أخرى لأعلى إلى الموضع الأصلي.

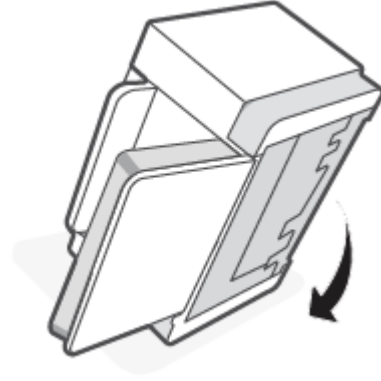

١٠. أعد تحميل حزمة الورق ثانيةً في درج الإدخال.
١١. وُضِّل سِك الطاقة مرة أخرى بالطابعة، ثم شغِّل الطابعة.

يلتقط المنتج ورقات متعددة

إذا كان المنتج يلتقط العديد من الورق من درج الإدخال، فجرب الحلول التالية.

١. أزل رزمة الورق من درج الإدخال وقم بتدويرها 180 درجة واقليبها. أعد رزمة الورق إلى درج الإدخال.
٢. لا تستخدم إلا الورق الذي يستوفي مواصفات HP لهذا المنتج.
٣. استخدم ورقاً غير متجدد أو مثني أو تالف. استخدم ورقاً من رزمة أخرى إذا لزم الأمر.
٤. تأكد من أن درج الإدخال غير ممتلئ بشكل مفرط. إذا كان كذلك، فأزل رزمة الورق بأكملها من الدرج وقم بتسويتها، ثم أعد تحميل جزء من الورق في درج الإدخال.
٥. تأكد من ضبط موجهات الورق في الدرج بشكل يناسب حجم الورق. عدِّل الموجهين ليوفرا المساحة البادئة الملائمة في الدرج.
٦. تأكد من أن بيئة الطابعة ضمن المواصفات الموصى بها.

تنظيف انحشارات الورق

مقدمة

تتضمن المعلومات التالية إرشادات حول إزالة انحشار الورق من الطابعة.

- أماكن الانحشار
- انحشار الورق بشكل متكرر؟
- تنظيف الانحشارات من درج الإدخال
- نظف الانحشارات من قاعدة الطابعة
- تنظيف انحشارات الورق من منطقة خرطوشة الطباعة
- تنظيف الانحشارات من مناطق استقبال المطبوعات
- تنظيف الانحشارات من وحدة الطباعة على الوجهين الخلفية

أماكن الانحشار

بإمكان الانحشار أن يحدث في المواقع التالية في المنتج.

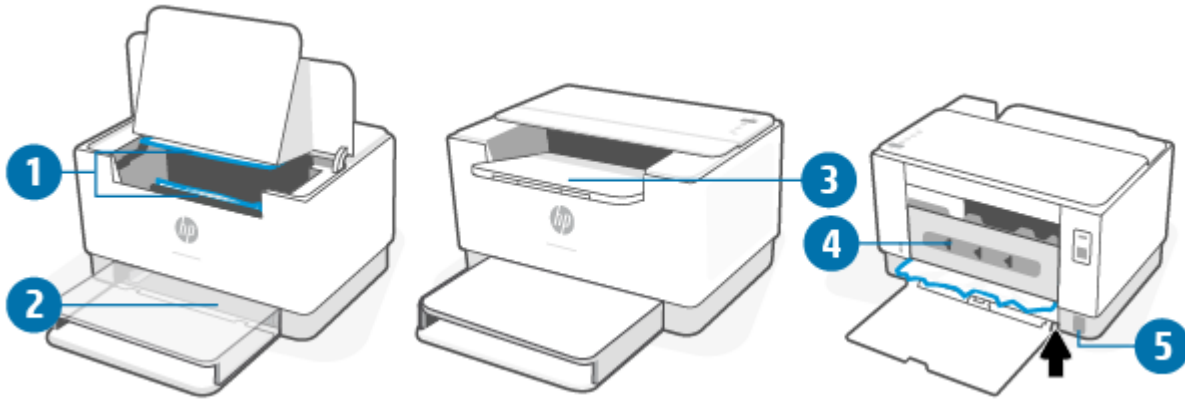

1	المناطق الداخلية
2	درج الإدخال
3	حاوية استقبال المطبوعات
4	منطقة وحدة الطباعة الوجهين الخلفية
5	قاعدة الطابعة

ملاحظة: يمكن أن يحدث الانحشار في أكثر من مكان واحد.

انحشار الورق بشكل متكرر؟

اتبع الخطوات التالية لحل المشاكل المتعلقة بالانحشار المتكرر للورق. إذا لم تنجح الخطوة الأولى في حل المشكلة، فتابع الخطوة التالية حتى يتم حل المشكلة.

١. إذا انحشرت ورقة في الطابعة، فنظّف الانحشار، ثم اطبع صفحة اختبار لاختبار الطابعة.
 ٢. تأكد من تكوين الدرج لحجم الورق ونوعه الصحيحين.
 - أ. افتح EWS. راجع [للوصول إلى Embedded Web Server \(EWS\) واستخدامه](#).
 - ب. انقر فوق علامة التبويب **System** (النظام)، ثم انقر فوق صفحة **Paper Setup** (إعداد الورق).
 - ج. حدد نوع الورق الموجود في الدرج.
 ٣. أوقف تشغيل الطابعة، وانتظر لمدة 30 ثانية، ثم شغله مرة أخرى.
 ٤. [طباعة صفحة تنظيف](#) لإزالة مسحوق الحبر الزائد من داخل الطابعة.
 ٥. اطبع صفحة اختبار لاختبار الطابعة.
- إذا لم تنجح أي من هذه الخطوات في حل المشكلة، فقد تحتاج الطابعة إلى الصيانة. اتصل بالدعم.

تنظيف الانحشارات من درج الإدخال

⚠ تنبيه: لا تستعمل أشياء حادة، مثل الملقاط أو زردية إبر الأنف لتنظيف الانحشارات. فالأضرار الناجمة عن الأشياء الحادة لن تكون مشمولة بالضمان.

عند إزالة مواد الطباعة المحشورة، اسحب مواد الطباعة المحشورة بعيداً عن المنتج. قد يؤدي سحب مواد الطباعة المحشورة من المنتج بزوايا إلى تلف المنتج.

ملاحظة: واستناداً إلى مكان وجود الانحشار، قد تكون بعض الخطوات التالية غير ضرورية.

١. افتح باب الوصول إلى الخراطيش ثم أزل خرطوشة الطباعة.

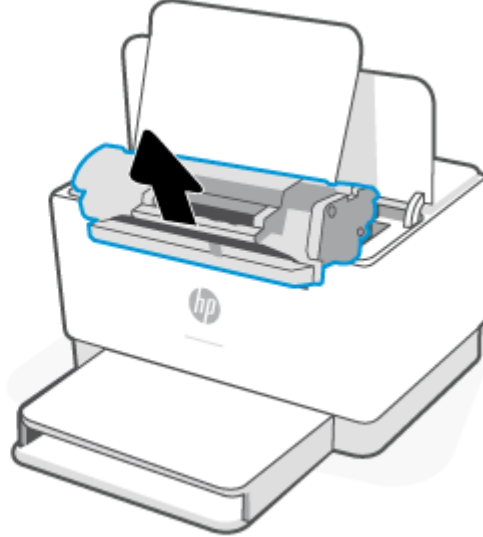
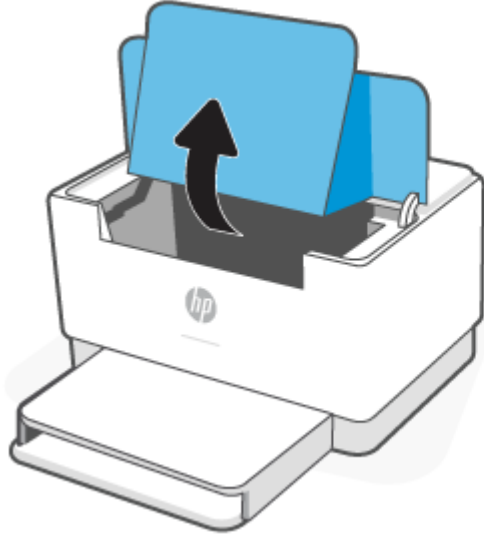

٢. قم بإزالة رزمة مواد الطباعة من درج الإدخال.

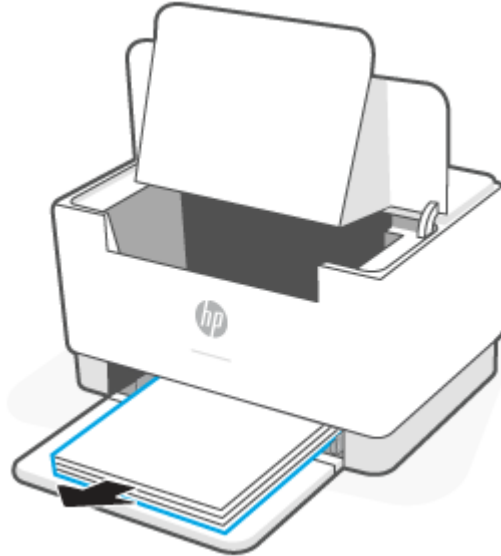

٣. بكتا يدك، أمسك وجه مواد الطباعة المحشور الأكثر وضوحًا (بما في ذلك الوسط)، واسحبها بحرص من الطباعة.

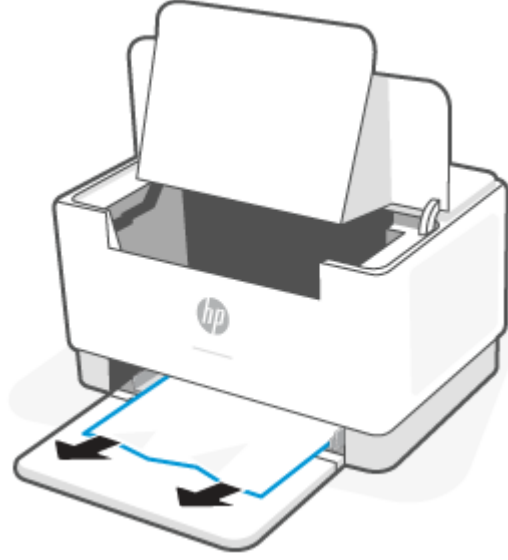

٤. أعد تثبيت خرطوشة الطباعة في مكانها، ثم أغلق باب الوصول إلى الخرطوشة.

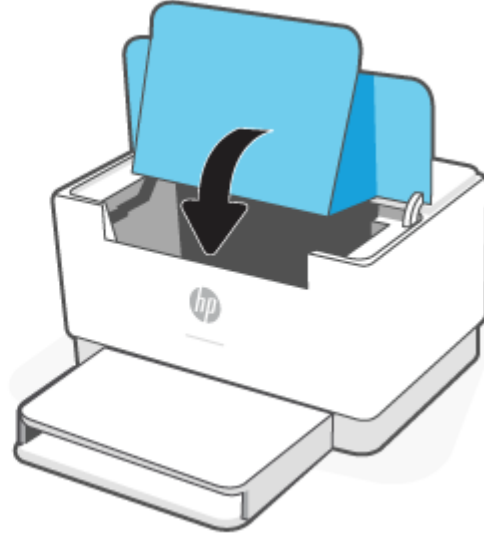
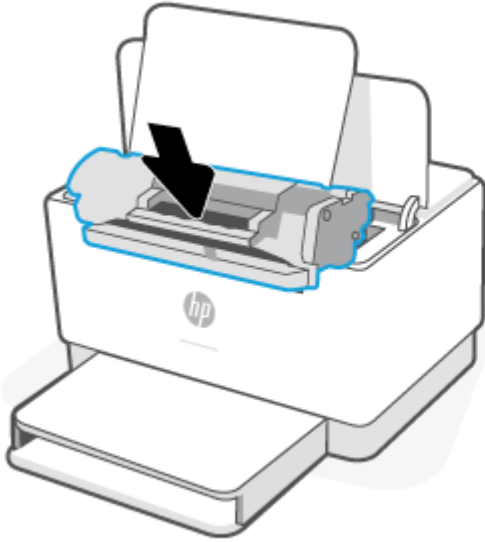

نظف الانحشارات من قاعدة الطباعة

١. اقلب الطباعة على جانبها كما هو موضح.

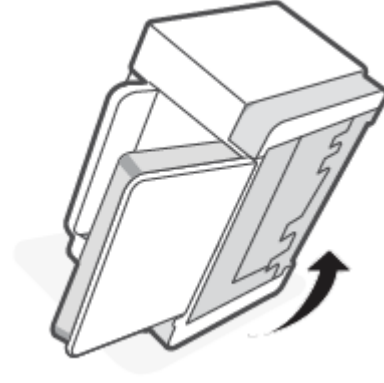

٢. حرر المزلاج وثبته على وضع المزلاج الأزرق، ثم فك اللوحة.

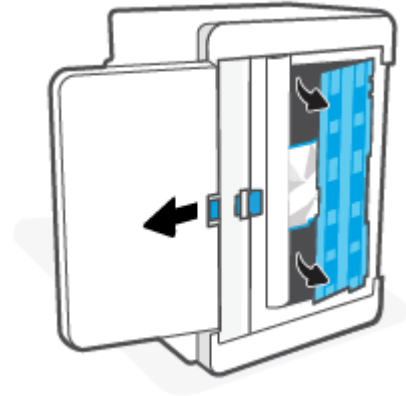

٣. قم بإزالة مواد الطباعة المنحشرة.

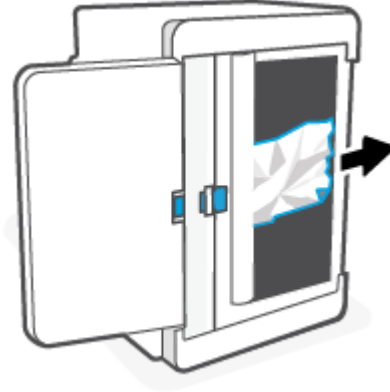

٤. أثناء الإمساك بالمزلاج الأزرق، قم بمحاذاة اللوحة وإدخالها كما هو موضح. حرر المزلاج الأزرق لتثبيت اللوحة في مكانها.

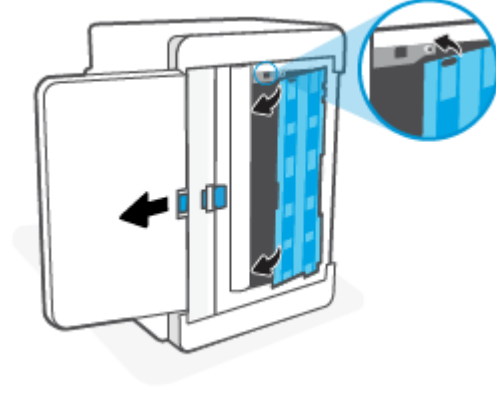

٥. اقلب الطابعة مرة أخرى لأعلى إلى الموضع الأصلي.

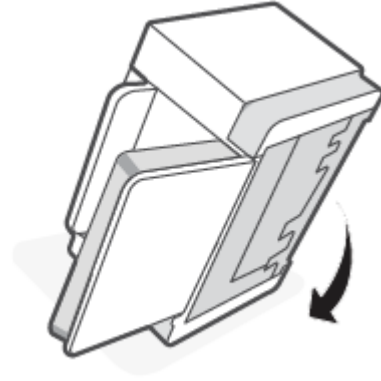

تنظيف انحشارات الورق من منطقة خرطوشة الطباعة

١. افتح باب الوصول إلى الخراطيش ثم أزل خرطوشة الطباعة.

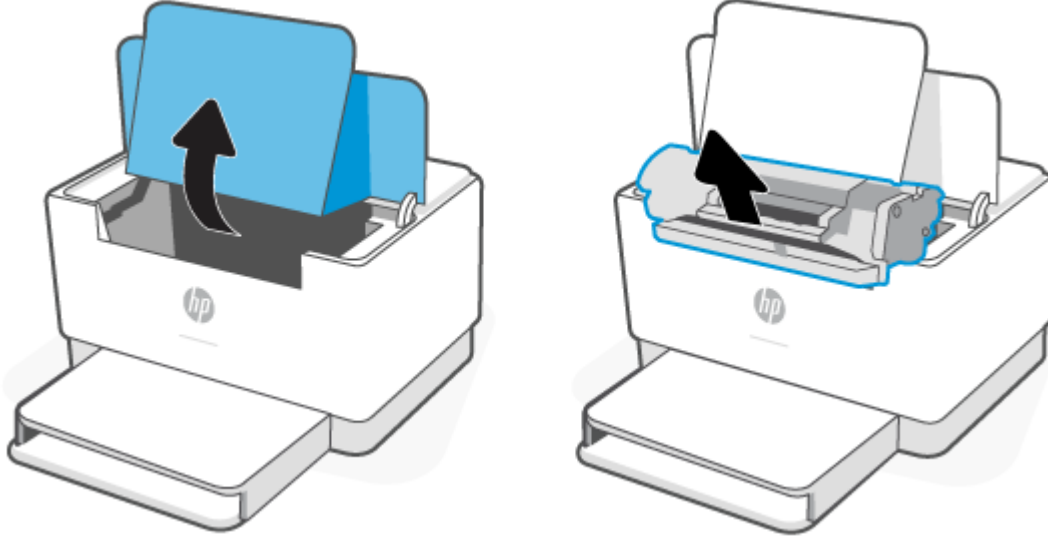

٢. إذا تمكنت من رؤية الورقة المحشورة، فاسحبها بعناية، ثم اسحبها خارج الطابعة ببطء.

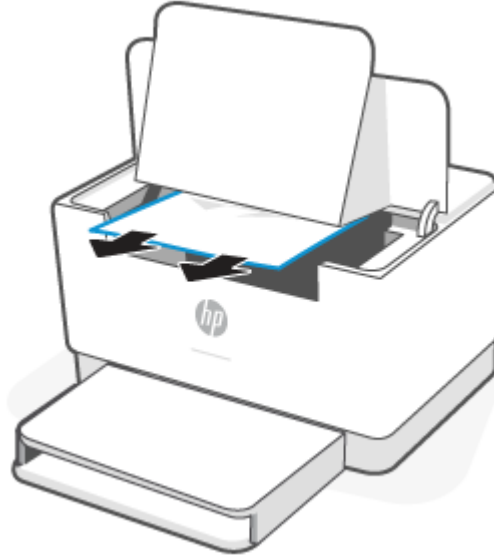

٣. أعد تثبيت خرطوشة الطباعة في مكانها، ثم ألق باب الوصول إلى الخرطوشة.

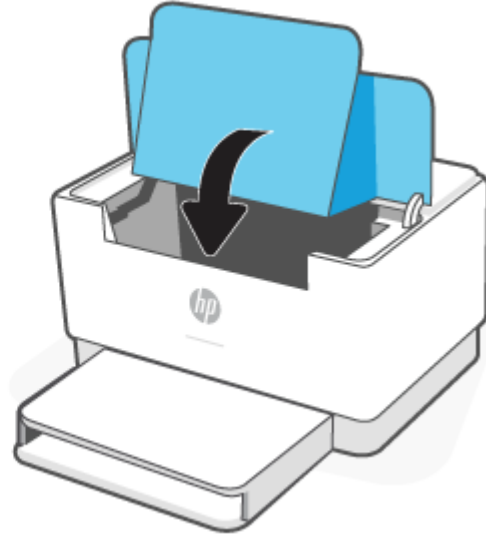
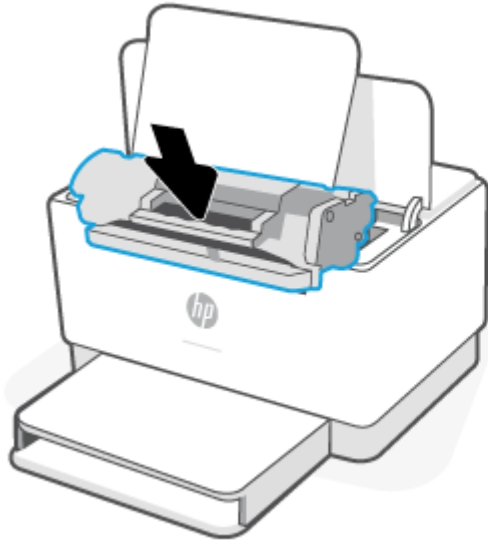

تنظيف الانحشارات من مناطق استقبال المطبوعات

⚠ **تنبيه:** لا تستعمل أشياء حادة، مثل الملقاط أو زردية إبر الأنف لتنظيف الانحشارات. لا يغطي الضمان التلف الناتج عن استخدام أدوات حادة.

عند حدوث انحشار، يومض  (مصباح الورق) ويظهر ضوء كهربائي ثابت على الشريط (وفقاً للطابعة).

قم بإزالة أي ورق منحشر مرئي من منطقة درج استقبال المطبوعات. استخدم كلتا اليدين لإزالة الورق المنحشر لتجنب تمزقه.

تنظيف الانحشارات من وحدة الطباعة على الوجهين الخلفية

استخدم الإجراء التالي للتحقق من حالة الورق في كل مواقع الانحشار المحتملة في وحدة الطباعة على الوجهين الخلفية.

١. افتح باب الوصول الخلفي.
٢. إذا تمكنت من رؤية الورقة المحشورة، فاسحبها بعناية، ثم اسحبها خارج الطابعة ببطء.

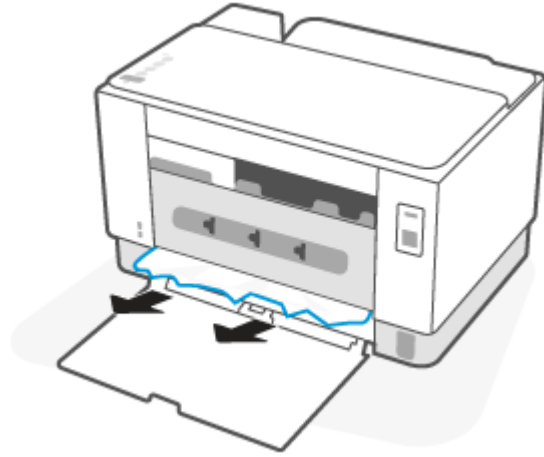

٣. أغلق باب الوصول الخلفي.

تحسين جودة الطباعة

- [مقدمة](#)
- [الطباعة باستخدام برنامج تطبيقات آخر](#)
- [التحقق من إعداد نوع الورق لمهمة الطباعة](#)
- [التحقق من حالة خرطوشة الحبر](#)
- [تنظيف الخرطوشة](#)
- [طباعة صفحة تنظيف](#)
- [فحص خرطوشة الحبر بصريًا](#)
- [التحقق من بيئة الطباعة والورق](#)
- [ضبط كثافة الطباعة](#)

مقدمة

توفر المعلومات التالية خطوات استكشاف الأخطاء وإصلاحها لحل مشاكل جودة الطباعة، بما في ذلك المشاكل التالية:

- تلطخ
- طباعة غير واضحة
- طباعة داكنة
- طباعة خفيفة
- خطوط
- مسحوق حبر مفقود
- نقاط متناثرة من مسحوق الحبر
- حبر غير ثابت
- صور مائلة

لإصلاح هذه المشاكل أو مشاكل أخرى في جودة الطباعة، جرّب الحلول التالية بالترتيب المقدم.

للحصول على معلومات حول حل عيوب الصورة المحددة، راجع [حل مشاكل جودة الطباعة](#).

الطباعة باستخدام برنامج تطبيقات آخر

حاول الطباعة باستخدام برنامج تطبيقات آخر. إذا تمت طباعة الصفحة بشكل صحيح، فمعنى هذا أن المشكلة تكمن في برنامج التطبيقات الذي كنت تقوم بالطباعة منه.

إذا لم تتم طباعة الصفحة بشكل صحيح، فجرّب تحديث الطباعة والطباعة مرة أخرى. راجع [تحديث الطباعة](#).

التحقق من إعداد نوع الورق لمهمة الطباعة

تحقق من إعدادات نوع الورق عند الطباعة من البرنامج وكان علي الصفحات المطبوعة بقع أو طباعة غير واضحة أو غامقة أو هناك ورق ملتف أو نقاط حبر مبددة أو حبر غير ثابت أو مناطق صغيرة فقد فيها الحبر.

التحقق من إعداد نوع الورق على الطابعة

تحقق من أن الدرج محمّل بنوع الورق الصحيح.

التحقق من إعداد نوع الورق (Windows)

1. حدد الخيار **Print** (طباعة) من البرنامج.
2. حدد الطابعة، ثم انقر فوق الزر **خصائص** أو **التفضيلات**.
3. تحقق من إعدادات الورق.

التحقق من إعداد نوع الورق (OS X)

1. انقر فوق القائمة **File** (ملف)، ثم فوق الخيار **Print** (طباعة).
2. في القائمة **الطابعة**، حدد الطابعة.
3. يعرض برنامج تشغيل الطابعة بشكل افتراضي القائمة **Copies & Pages** (نسخ وصفحات). افتح اللوحة المنسدلة للقوائم، ثم انقر فوق قائمة **Finishing** (التجهيز النهائي).
4. حدد نوعًا من القائمة المنسدلة **Media Type** (نوع الوسائط).

التحقق من حالة خرطوشة الحبر

اتبع الخطوات التالية لمراجعة العمر المقدر المتبقي في خراطيش الحبر وحالة أجزاء الصيانة الأخرى القابلة للاستبدال، إن أمكن.

الخطوة الأولى: ابحث عن مزيد من المعلومات

من لوحة تحكم الطابعة، اضغط على  (الزر "معلومات") لطباعة تقرير معلومات.

الخطوة الثانية: افحص حالة مستلزمات الطابعة

1. افتح EWS، (راجع للوصول إلى [Embedded Web Server \(EWS\)](#) واستخدامه) لإلقاء نظرة على تقرير حالة المستلزمات الخاص بخراطيش مسحوق الحبر وحالة أجزاء الصيانة الأخرى القابلة للاستبدال، إن أمكن. وقد تطرأ مشاكل في جودة الطباعة عند استخدام خرطوشة حبر في أواخر عمرها الافتراضي. يشير تقرير التكوين إلى تدني مستوى أحد المستلزمات بشكل كبير. لدى بلوغ خرطوشة حبر HP المستوى Very Low (منخفض جدًا)، تنتهي مدة تغطية الضمان Premium Protection Warranty من HP لخرطوشة الطباعة هذه. ليس من الضروري حاليًا استبدال خرطوشة الحبر ما لم تصبح جودة الطباعة غير مقبولة. فكّر في الحصول على بديل متوفر لتركيبه عندما تصبح جودة الطباعة غير مقبولة. إن قررت أنك تحتاج إلى استبدال خرطوشة مسحوق الحبر أو أجزاء صيانة أخرى قابلة للاستبدال، يسرد تقرير التكوين أرقام أجزاء HP الأصلية.
2. راجع لمعرفة ما إذا كنت تستخدم خرطوشة HP أصلية. تكون خرطوشة مسحوق الحبر الأصلية من HP موسومة بكلمة "HP" أو شعار HP عليها. لمزيد من المعلومات حول تحديد خراطيش HP، يُرجى الانتقال إلى www.hp.com/go/learnaboutsupplies

تنظيف الخرطوشة

أثناء عملية الطباعة، قد تتلوث الخرطوشة بغبار الورق وتتسبب في حدوث مشكلات في جودة الطباعة، مثل مشكلات الخلفية أو الأشرطة العمودية الداكنة أو الأشرطة الأفقية المتكررة.

اتبع هذه الخطوات لتحسين مشكلات جودة الطباعة المذكورة أعلاه:

1. افتح EWS. راجع [للوصول إلى Embedded Web Server \(EWS\) واستخدامه](#).
2. انقر فوق علامة التبويب النظام، ثم انقر فوق الخدمة.
3. في منطقة وضع تنظيف الخرطوشة، انقر فوق بدء لبدء عملية التنظيف.

طباعة صفحة تنظيف

أثناء عملية الطباعة، يمكن تراكم الورق والحبر وجزيئات الغبار داخل الطابعة مما قد يسبب مشاكل في جودة الطباعة مثل ظهور بقع من الحبر أو لطخات أو خطوط أو علامات متكررة.

استخدم الإجراء التالي لطباعة صفحات التنظيف.

1. افتح EWS. راجع [للوصول إلى Embedded Web Server \(EWS\) واستخدامه](#).
2. من علامة التبويب النظام، انقر فوق الخدمة.
3. في منطقة وضع تنظيف المصهر، انقر فوق بدء لبدء عملية التنظيف.

فحص خرطوشة الحبر بصرياً

اتبع هذه الخطوات لفحص خرطوشة مسحوق الحبر.

1. أخرج خرطوشة الحبر من الطابعة وتحقق من إزالة الشريط اللاصق.
2. تحقق من عدم تلف شريحة الذاكرة.
3. إذا لاحظت أي تلف في خرطوشة الحبر، فاستبدل خرطوشة الحبر.
4. قم بإعادة تركيب خرطوشة الحبر واطبع بعض الصفحات للتحقق من حل المشكلة.

التحقق من بيئة الطباعة والورق

الخطوة الأولى: استخدام الورق الذي يتفق مع مواصفات ورق HP

تنجم بعض مشاكل جودة الطباعة عن استخدام ورق لا يفي بمواصفات HP.

- استخدم دوماً نوعاً ووزناً للورق تعتمدهما هذه الطابعة.
- استخدم ورقاً عالي الجودة وخالياً من القطع والتطبيقات والتمزقات والبقع والأجزاء السائبة والأتربة والتجاعيد والفجوات والدبابيس والحواف الملتفة أو التي بها انثناءات.
- استخدم ورقاً لم يسبق أن تمت الطباعة عليه.
- استخدم الورق الذي لا يحتوي على مواد معدنية مثل البريق.
- استخدم ورقاً مصمماً لطابعات الليزر. لا تستخدم الورق المصمم لطابعات Inkjet فقط.
- استخدم ورقاً لا يكون شديد الخشونة. إن استخدام الورق الناعم يؤدي عادة إلى جودة طباعة أفضل.

الخطوة الثانية: التحقق من البيئة

قد تؤثر البيئة بصورة مباشرة على جودة الطباعة وهي سبب شائع لمشاكل جودة الطباعة أو تغذية الورق. حاول القيام بالحلول التالية:

- أبقِ الطباعة بعيدة عن مواقع الهواء المفتوحة مثل النوافذ أو الأبواب المفتوحة أو فتحات المكيف الهوائي.
- تأكد من أن الطباعة غير معرّضة لدرجات حرارة أو رطوبة ليست من ضمن مواصفات الطباعة.
- لا تضع الطباعة في مكان مقيد مثل الخزانة.
- ضع الطباعة على سطح ثابت مستوي.
- أزل أي شيء يسدّ الفتحات الموجودة على الطباعة. تتطلب الطباعة تدفق هواء جيدًا من كل الجهات، بما في ذلك من الأعلى.
- احمِ الطباعة من الكتل المحمولة في الهواء أو الغبار أو البخار أو الشحم أو أي عناصر أخرى قد تترك رواسب داخل الطباعة.

ضبط كثافة الطباعة

أكمل الخطوات التالية لضبط كثافة الطباعة.

١. افتح EWS. راجع [لِلوَصُولِ إِلَى \(EWS\) Embedded Web Server واستخدامه](#).
٢. انقر فوق علامة التبويب **النظام**، ثم حدد **إعداد النظام** من جزء التنقل الأيسر.
٣. حدد الإعدادات الصحيحة للكثافة.
٤. انقر فوق **تطبيق** لحفظ التغييرات.

حل مشاكل جودة الطباعة

- مقدمة
- استكشاف أخطاء جودة الطباعة وإصلاحها

مقدمة

توفر المعلومات التالية خطوات استكشاف الأخطاء وإصلاحها لحل مشاكل عيوب الصور، بما في ذلك العيوب التالية:

- طباعة خفيفة
- خلفية رمادية أو طباعة داكنة
- صفحات فارغة
- صفحات سوداء
- أشرطة داكنة أو فاتحة
- خطوط داكنة أو فاتحة
- مسحوق حبر مفقود
- صور مائلة
- ألوان غير متطابقة
- ورق ملتف

استكشاف أخطاء جودة الطباعة وإصلاحها

جدول ٧-٧ المرجع السريع لجدول عيوب الصور

جدول ٧-١٠ الصفحة فارغة - بلا طباعة



جدول ٧-٩ خلفية رمادية أو طباعة داكنة



جدول ٧-٨ الطباعة الخفيفة

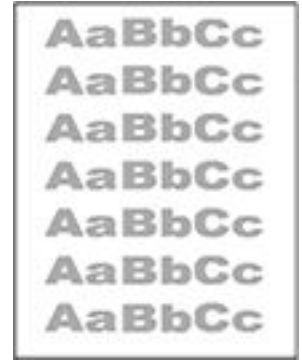

جدول ٧-٧ المرجع السريع لجدول عيوب الصور (يُتبع)

جدول ٧-١٣ عيوب الخط



جدول ٧-١٢ عيوب الأشرطة



جدول ٧-١١ صفحة سوداء



جدول ٧-١٦ عيوب الإخراج

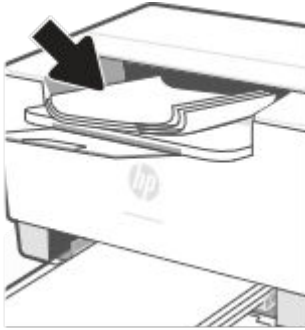

جدول ٧-١٥ عيوب موضع الصورة



جدول ٧-١٤ الإصلاح/عيوب المنصهر

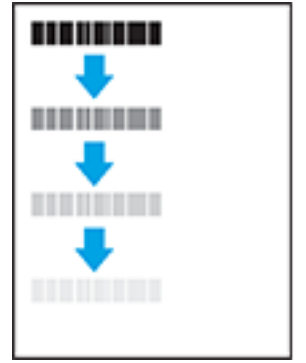

غالبًا ما يمكن حل عيوب الصور، بغض النظر عن السبب، باستخدام الخطوات نفسها. استخدم الخطوات التالية كنقطة بداية لحل مشاكل عيوب الصورة.

١. أعد طباعة المستند. يمكن أن تكون عيوب جودة الطباعة متقطعة بطبيعتها أو يمكن أن تختفي تمامًا مع الطباعة المستمرة.
٢. تحقق من حالة الخرطوشة. إذا كانت حالة الخرطوشة **منخفض جدًا** (تجاوزت فترة الخدمة المقدرة)، فاستبدل الخرطوشة.
٣. تأكد أن إعدادات برنامج التشغيل ووضع طباعة الدرج مطابقة للوسائط التي تم تحميلها في الدرج. حاول استخدام رزمة وسائط مختلفة أو درج آخر. جرب استخدام وضع طباعة مختلف.
٤. تأكد من أن الطباعة توجد ضمن نطاق درجة حرارة/رطوبة التشغيل المعتمد.
٥. وتأكد من دعم الطباعة لنوع الورق وحجمه ووزنه. راجع صفحة دعم الطباعة على www.hp.com/support/ljM207e للاطلاع على قائمة بأحجام الورق وأنواعه المدعومة على الطباعة.

ملاحظة: يشير التعبير "الصهر" إلى الجزء من عملية الطباعة حيث يتم إلحاق مسحوق الحبر بالورق.

تصور الأمثلة التالية ورق بحجم letter تم تمريره عبر الحافة القصيرة للطابعة أولاً.

جدول ٧-٨ الطباعة الخفيفة

الوصف	عينة	الحلول المقترحة
الطباعة الخفيفة: المحتوى المطبوع على الصفحة بأكملها خفيف أو باهت.		<ol style="list-style-type: none"> أعد طباعة المستند. أخرج الخرطوشة ومن ثم رجها لإعادة توزيع مسحوق الحبر. تأكد من أن الخرطوشة مثبتة كما ينبغي. اطبع تقرير تكوين وتحقق من عمر الخرطوشة واستخدامها (اضغط مع الاستمرار على (الزر "معلومات") لمدة 3 ثوانٍ حتى تضيء جميع الأزرار، ثم اضغط على (الزر "استئناف") لطباعة تقرير تكوين). استبدال خرطوشة الحبر. إذا استمرت المشكلة، فانقل إلى www.hp.com/support/ljM207e

جدول ٧-٩ خلفية رمادية أو طباعة داكنة

الوصف	عينة	الحلول المقترحة
خلفية رمادية أو طباعة داكنة: الصورة أو النص أظلم من المتوقع.		<ol style="list-style-type: none"> تأكد من أن الورق في الأدرج لم يتم تمريره بالفعل من خلال الطابعة. استخدم نوع ورق مختلف. أعد طباعة المستند. الطرازات أحادية اللون فقط: من خادم ويب المضمن (EWS) الخاص بالطابعة، انتقل إلى القائمة ضبط كثافة مسحوق الحبر، ثم اضبط كثافة مسحوق الحبر إلى مستوى أقل. تأكد من أن الطابعة توجد ضمن نطاق درجة حرارة ورطوبة التشغيل المعتمد. استبدال خرطوشة الحبر. إذا استمرت المشكلة، فانقل إلى www.hp.com/support/ljM207e

جدول ٧-١٠ الصفحة فارغة - بلا طباعة



الوصف	العينة	الحلول المحتملة
الصفحة فارغة - بلا طباعة: الصفحة فارغة تمامًا ولا تحتوي على محتوى مطبوع.		<ol style="list-style-type: none"> تأكد من أن الخرطوشة هي خرطوشة HP أصلية. تأكد من أن الخرطوشة مثبتة كما ينبغي. الطباعة باستخدام خرطوشة مختلفة. تحقق من نوع الورق في درج الورق واضبط إعدادات الطابعة لتتوافق. إذا لزم الأمر، حدد نوع ورق أفتح. إذا استمرت المشكلة، فانقل إلى www.hp.com/support/ljM207e

جدول ١١-٧ صفحة سوداء

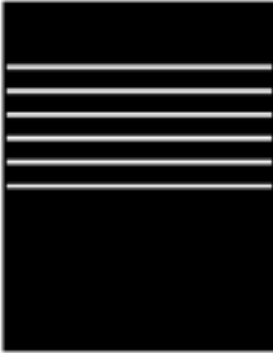

الوصف	عينة	الحلول المقترحة
صفحة سوداء: الصفحة المطبوعة سوداء بالكامل.		<ol style="list-style-type: none"> ١. فحص خرطوشة الحبر بصيرتًا لفحص التلف. ٢. تأكد من أن الخرطوشة مثبتة كما ينبغي. ٣. استبدال خرطوشة الحبر. ٤. إذا استمرت المشكلة، فانتقل إلى www.hp.com/support/ljM207e

جدول ١٢-٧ عيوب الأشرطة

الوصف	عينة	الحلول المقترحة
أشرطة عريضة متكررة وأشرطة على شكل نبضات: خطوط داكنة أو فاتحة تتكرر بطول الصفحة. ربما تكون ذات طبيعة حادة أو ناعمة. لا يظهر العيب إلا في مناطق التعبئة، وليس في النص أو الأقسام التي لا تتضمن محتوى مطبوع.		<ol style="list-style-type: none"> ١. أعد طباعة المستند. ٢. استبدال خرطوشة الحبر. ٣. استخدم نوع ورق مختلف. ٤. إذا استمرت المشكلة، فانتقل إلى www.hp.com/support/ljM207e

الوصف	عينة	الحلول المقترحة
<p>خطوط عمودية فاتحة:</p> <p>خطوط فاتحة تمتد عادةً بطول الصفحة. لا يظهر العيب إلا في مناطق التعبئة، وليس في النص أو الأقسام التي لا تتضمن محتوى مطبوع.</p>		<ol style="list-style-type: none"> أعد طباعة المستند. أخرج الخرطوشة ومن ثم رجها لإعادة توزيع مسحوق الحبر. إذا استمرت المشكلة، فانتقل إلى www.hp.com/support/ljM207e <p>ملاحظة: يمكن أن تظهر الخطوط العمودية الفاتحة والداكنة عندما تكون بيئة الطباعة خارج نطاق درجة الحرارة أو الرطوبة المحدد. راجع المواصفات البيئية للطابعة لمعرفة مستويات درجة الحرارة والرطوبة المسموح بها.</p>
<p>خطوط عمودية داكنة وخطوط تنظيف سير النقل (طرازات الألوان فقط):</p> <p>خطوط داكنة تظهر بطول الصفحة. قد يحدث العيب في أي مكان على الصفحة أو في مناطق التعبئة أو في الأقسام التي لا تتضمن محتوى المطبوعة.</p>		<ol style="list-style-type: none"> أعد طباعة المستند. أخرج الخرطوشة ومن ثم رجها لإعادة توزيع مسحوق الحبر. طباعة صفحة تنظيف. تحقق من مستوى الحبر في الخرطوشة. راجع إففتح EWS باستخدام HP Smart (نظام iOS وAndroid وWindows 10). إذا استمرت المشكلة، فانتقل إلى www.hp.com/support/ljM207e

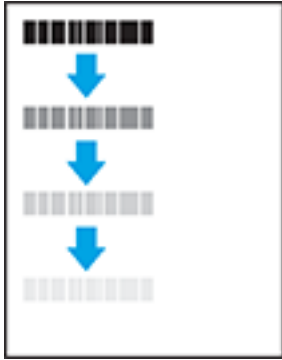
جدول ١٤-٧ الإصلاح/عيوب المنصهر

الحلول المقترحة	إصلاح/المنصهر	الوصف
<p>١. أعد طباعة المستند.</p> <p>٢. تحقق من نوع الورق في درج الورق واضبط إعدادات الطباعة لتتوافق، إذا لزم الأمر، فحدد نوع ورق أخف.</p> <p>٣. إذا استمرت المشكلة، فانتقل إلى www.hp.com/support/ljM207e</p>		<p>موازنة وحدة المنصهر الساخنة (ظل):</p> <p>تكرار الظلال الخفيفة، أو موازنات، الصورة في أسفل الصفحة. قد تكون الصورة المكررة باهتة مع كل نسخة.</p>
<p>١. أعد طباعة المستند.</p> <p>٢. تحقق من نوع الورق في درج الورق واضبط إعدادات الطباعة لتتوافق، إذا لزم الأمر، فحدد نوع ورق أثقل.</p> <p>٣. إذا استمرت المشكلة، فانتقل إلى www.hp.com/support/ljM207e</p>		<p>انصهار رديء:</p> <p>تتأثر الحبر على طول حافة الصفحة. هذا العيب أكثر شيوعًا على حواف مهام التغطية العالية وعلى أنواع الوسائط الخفيفة ولكن يمكن أن يحدث في أي مكان على الصفحة.</p>

جدول ١٥-٧ عيوب موضع الصورة

الحلول المقترحة	عينة	الوصف
<p>١. أعد طباعة المستند.</p> <p>٢. أخرج الورق ثم أعد تحميل الدرج. تأكد من أن كل حواف الورق مستوية على جميع الجوانب.</p> <p>٣. تأكد من أن سطح الحزمة يوجد أسفل مؤشر امتلاء الدرج. لا تعبئ الدرج أكثر من اللازم.</p> <p>٤. تأكد أن موجات الورق مضبوطة على حجم الورق الصحيح. لا تقم بضبط موجات الورق بقوة على حزمة الورق. قم بضبطها إلى المسافات البادئة أو العلامات في الدرج.</p> <p>٥. إذا استمرت المشكلة، فانتقل إلى www.hp.com/support/ljM207e</p>		<p>الهوامش والميل:</p> <p>لم يتم توسيط الصورة، أو أنها مائلة على الصفحة. يحدث العيب عندما لا يتم وضع الورقة بشكل صحيح عند سحبها من الدرج وتنقلها عبر مسار الورق.</p>

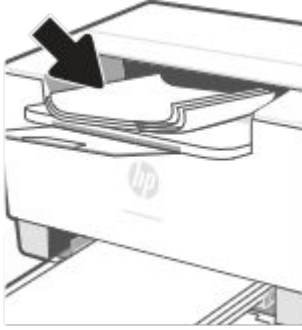
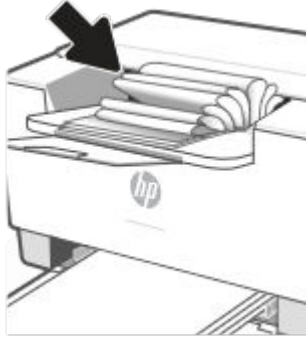
الوصف	عينة	الحلول المقترحة
<p>التفاف الورق:</p> <p>تتضمن الورقة المطبوعة أطراف ملتفة. يمكن أن يكون الطرف الملتف على طول الجانب القصير أو الطويل من الورقة. هناك نوعان محتملان من الالتفاف:</p> <ul style="list-style-type: none"> • التفاف إيجابي: يلتف الورق نحو الجانب المطبوع. يحدث العيب في البيئات الجافة أو عند طباعة صفحات ذات تغطية عالية. • التفاف سلبي: يلتف الورق بعيدًا عن الجانب المطبوع. يحدث العيب في بيئات عالية الرطوبة أو عند طباعة صفحات ذات تغطية منخفضة. 		<ol style="list-style-type: none"> ١. أعد طباعة المستند. ٢. التفاف إيجابي: من خادم ويب المضمن (EWS) الخاص بالطابعة، حدد نوع ورق أثقل. يخلق نوع الورق الأثقل درجة حرارة أعلى للطباعة. ٣. التفاف سلبي: من خادم ويب المضمن (EWS) الخاص بالطابعة، حدد نوع ورق أخف وزناً. يخلق نوع الورق الأخف درجة حرارة أقل للطباعة. حاول تخزين الورق في بيئة جافة قبل الاستخدام أو استخدم ورق قد فتح رزمته حديثاً. ٤. الطباعة على الوجهين. ٤. إذا استمرت المشكلة، فانتقل إلى www.hp.com/support/ljM207e
<p>تكس الإخراج:</p> <p>لا يتم تكديس الورق بشكل جيد في درج الإخراج. ربما تكون الحزمة غير مستوية أو مائلة أو ربما تم دفع الصفحات خارج الدرج وعلى الأرض. قد تتسبب أي من الحالات التالية في هذا العيب:</p> <ul style="list-style-type: none"> • التفاف ورق بالغ • الورق الموجود في الدرج مجعد أو مشوه • نوع الورق غير قياسي، مثل المغلفات • درج الإخراج ممتلئ تمامًا 		<ol style="list-style-type: none"> ١. أعد طباعة المستند. ٢. قم بتمديد ملحق حاوية الإخراج. ٣. إذا حدث العيب بسبب التفاف بالغ في الورق، فأكمل خطوات استكشاف التفاف الإخراج وإصلاحه. ٤. استخدم نوع ورق مختلف. ٥. استخدم رزمة ورق مفتوحة حديثاً. ٦. أخرج الورق من درج الإخراج قبل امتلاء الدرج بالكامل. ٧. إذا استمرت المشكلة، فانتقل إلى www.hp.com/support/ljM207e

حل مشاكل الشبكات اللاسلكية

- [مقدمة](#)
- [قائمة مراجعة الاتصالات اللاسلكية](#)
- [لا تتم طباعة الصفحة بعد اكتمال التكوين اللاسلكي](#)
- [لا تطبع الطابعة، وتم تثبيت جدار حماية جهة خارجية على الكمبيوتر](#)
- [لا يعمل الاتصال اللاسلكي بعد نقل الموجّه اللاسلكي أو الطابعة](#)
- [يتعذر توصيل أجهزة أكثر بالطابعة اللاسلكية \(Wi-Fi Direct\)](#)
- [تفقد الطابعة اللاسلكية الاتصال عندما يتم توصيلها بشبكة VPN](#)
- [لا تظهر الشبكة في قائمة الشبكات اللاسلكية](#)
- [لا تعمل الشبكة اللاسلكية](#)
- [إجراء اختبار تشخيص للشبكة اللاسلكية](#)
- [تقليل التداخل على شبكة لاسلكية](#)

مقدمة

استخدم معلومات استكشاف الأخطاء وإصلاحها للمساعدة في حل المشاكل.

ملاحظة: لتحديد ما إذا كانت الطابعة عن طريق Wi-Fi Direct ممكنة على طابعتك، اطبع تقرير معلومات من لوحة تحكم الطابعة

قائمة مراجعة الاتصالات اللاسلكية

- تحقق من تشغيل الطابعة والموجه اللاسلكي ووجود طاقة بهما. تأكد أيضًا من تشغيل الإرسال اللاسلكي في الطابعة.
- تأكد من أن معرف مجموعة الخدمات (SSID) صحيح. اطبع تقرير معلومات لتحديد معرف مجموعة الخدمات SSID من لوحة تحكم الطابعة، اضغط على ⓘ (الزر "معلومات").
- إذا كنت غير متأكد من صحة SSID، فشغل الإعداد اللاسلكي مرة أخرى.
- بخصوص الشبكات المؤمنة، تأكد من صحة معلومات الأمان. إذا كانت معلومات الأمان غير صحيحة، فشغل إعداد الاتصال اللاسلكي مرة أخرى.
- إذا كانت الشبكة اللاسلكية تعمل بشكل صحيح، حاول الوصول إلى أجهزة كمبيوتر أخرى على الشبكة اللاسلكية. إذا كانت الشبكة متصلة بالإنترنت، حاول الاتصال بالإنترنت من خلال اتصال لاسلكي.
- تحقق من أن أسلوب التشفير (AES أو TKIP) هو نفسه المستخدم مع الطابعة ونقطة الوصول اللاسلكي (على الشبكات التي تستخدم أمان WPA).
- تأكد من وجود الطابعة في نطاق الشبكة اللاسلكية. فيما يتعلق بمعظم الشبكات، يجب أن تكون الطابعة ضمن مسافة ٣٠ م (١٠٠ قدم) من نقطة الوصول اللاسلكي (الموجه اللاسلكي).

- تحقق من عدم وجود عوائق تحجب الإشارة اللاسلكية. أزل أي أجسام معدنية كبيرة قد توجد بين نقطة الوصول والطابعة. تأكد من عدم وجود أعمدة أو حوائط تحتوي على معادن أو الإسمنت بين الطابعة ونقطة الوصول اللاسلكي.
- تحقق من وجود الطابعة بعيدًا عن أجهزة إلكترونية قد تتداخل مع الإشارة اللاسلكية. يمكن للعديد من الأجهزة أن تتداخل مع الإشارة اللاسلكية، بما في ذلك محركات وهواتف لاسلكية وكاميرات الأنظمة الأمنية والشبكات اللاسلكية الأخرى، بالإضافة إلى بعض أجهزة Bluetooth.
- تحقق من تثبيت برنامج تشغيل الطابعة على الكمبيوتر.
- تحقق من تحديد منفذ الطابعة الصحيح.
- تحقق من توصيل الكمبيوتر والطابعة بالشبكة اللاسلكية نفسها.
- بخصوص نظام التشغيل OS X، تحقق أن الموجه اللاسلكي يدعم Bonjour.

لا تتم طباعة الصفحة بعد اكتمال التكوين اللاسلكي

1. تأكد من تشغيل الطابعة ووجودها في حالة الجاهزية.
2. أوقف تشغيل أي جدران حماية لأطراف أخرى على جهاز الكمبيوتر الخاص بك.
3. تأكد من عمل الشبكة اللاسلكية بشكل صحيح.
4. تأكد من عمل الكمبيوتر بشكل صحيح. إذا لزم الأمر، فأعد تشغيل الكمبيوتر.
5. تحقق من أنه بإمكانك فتح EWS من جهاز كمبيوتر على الشبكة.
6. في حالة استمرار المشكلة، راجع [يتعذر على الطابعة إجراء الطباعة](#).

لا تطبع الطابعة، وتم تثبيت جدار حماية جهة خارجية على الكمبيوتر

1. قم بتحديث جدار الحماية بأحدث تحديث متوفر من الشركة المصنعة.
2. إذا كانت البرامج تطلب الوصول عبر جدار الحماية عند تركيب الطابعة أو محاولة الطباعة، فاحرص على السماح للبرامج بالتشغيل.
3. أوقف تشغيل جدار الحماية مؤقتًا، ثم ثبت الطابعة اللاسلكية على الكمبيوتر. قم بتمكين جدار الحماية بعد إكمال تثبيت المنتج اللاسلكي.

لا يعمل الاتصال اللاسلكي بعد نقل الموجه اللاسلكي أو الطابعة

1. تأكد من اتصال الموجه أو الطابعة بنفس الشبكة التي يتصل بها الكمبيوتر.
2. اطبع تقرير معلومات.
3. قارن معرف مجموعة الخدمات (SSID) المذكور في تقرير المعلومات بمعرف مجموعة الخدمات المذكور في تكوين الطابعة للكمبيوتر.
4. في حال لم تكن الأرقام هي نفسها، لا تكون الأجهزة متصلة بالشبكة نفسها. أعد تكوين الإعداد اللاسلكي للطابعة.

يتعذر توصيل أجهزة أكثر بالطابعة اللاسلكية (Wi-Fi Direct)

1. احرص على أن تكون أجهزة الكمبيوتر الأخرى ضمن النطاق اللاسلكي وأنه ما من عوائق تمنع الإشارة. لا يتجاوز النطاق اللاسلكي لمعظم الشبكات 30 م (100 قدم) من نقطة الوصول اللاسلكية.
2. تأكد من تشغيل الطابعة ووجودها في حالة الجاهزية.

٣. تأكد من عدم وجود أكثر من 5 مستخدمين للطباعة يستخدمون Wi-Fi Direct في الوقت نفسه.
٤. أوقف تشغيل أي جدران حماية لأطراف أخرى على جهاز الكمبيوتر الخاص بك.
٥. تأكد من عمل الشبكة اللاسلكية بشكل صحيح.
٦. تأكد من عمل الكمبيوتر بشكل صحيح. إذا لزم الأمر، فأعد تشغيل الكمبيوتر.

تفقد الطابعة اللاسلكية الاتصال عندما يتم توصيلها بشبكة VPN

- لا يمكن الاتصال عادةً بشبكة VPN وشبكات أخرى في نفس الوقت.

لا تظهر الشبكة في قائمة الشبكات اللاسلكية

- تأكد من تشغيل الموجه اللاسلكي وتزويده بالطاقة.
- قد تكون الشبكة مخفية.
- تأكد من وجود الطابعة في النطاق اللاسلكي للموجه اللاسلكي وعدم وجود عوائق تحجب الإشارة.
- تعمل الطابعة على نطاقات لاسلكية 2.4 جيجاهرتز و5 جيجاهرتز.
- قم بتحديث قائمة الشبكات اللاسلكية.
- حاول إعادة تشغيل الطابعة.



لا تعمل الشبكة اللاسلكية

١. للتحقق مما إذا فقدت الشبكة اتصالها، حاول توصيل أجهزة أخرى بالشبكة.
٢. اختبر اتصال الشبكة عن طريق إرسال إشارة ping إلى الشبكة.
 - أ. افتح موجه سطر الأوامر من الكمبيوتر.
 - في نظام Windows، انقر فوق **ابدأ**، ثم انقر فوق **تشغيل**، واكتب `cmd`، ثم اضغط على **إدخال**.
 - بخصوص macOS، انتقل إلى **التطبيقات**، ثم **أدوات مساعدة**، وافتح **محطة طرفية**.
 - ب. اكتب `ping` متبوعًا بعنوان IP للموجه.
 - ج. إذا عرضت النافذة أوقات اختبار الإرسال والاستقبال، فمعنى ذلك أن الشبكة تعمل.
٣. تأكد من اتصال الموجه أو المنتج بنفس الشبكة التي يتصل بها الكمبيوتر.
 - أ. من لوحة تحكم الطابعة، اضغط على  (الزر "معلومات") لطباعة تقرير معلومات.
 - ب. قارن معرف مجموعة الخدمات (SSID) المذكور في تقرير المعلومات بمعرف مجموعة الخدمات المذكور معلومات الطابعة للكمبيوتر.
 - ج. في حال لم تكن الأرقام هي نفسها، لا تكون الأجهزة متصلة بالشبكة نفسها. أعد تكوين الإعداد اللاسلكي للطابعة.

إجراء اختبار تشخيص للشبكة اللاسلكية

يمكن إجراء اختبار تشخيصي لشبكة لاسلكية باستخدام لوحة تحكم الطابعة أو خادم الويب المضمّن (EWS). إذ يوفر الاختبار التشخيصي للشبكة اللاسلكية معلومات حول إعدادات الشبكة اللاسلكية.

الطريقة الأولى: إجراء اختبار تشخيصي للشبكة اللاسلكية باستخدام لوحة تحكم الطابعة

- من لوحة تحكم الطابعة، اضغط مع الاستمرار على  (الزر "معلومات") لمدة 3 ثوانٍ، ثم اضغط على  (الزر "معلومات")  (الزر "استئناف") في الوقت ذاته.

الطريقة الثانية: إجراء اختبار تشخيصي للشبكة اللاسلكية باستخدام خادم الويب المضمّن

1. افتح EWS. راجع [لِلوصول إلى Embedded Web Server \(EWS\) واستخدامه](#).
2. حدد علامة التبويب شبكة الاتصال.
3. من الصفحة التكوين اللاسلكي، تحقق من تحديد الخيار "تشغيل".
4. انقر فوق الزر طباعة تقرير الاختبار لطباعة صفحة اختبار توضح نتائج الاختبار.

تقليل التداخل على شبكة لاسلكية

تساعد الإرشادات التالية في تقليل التشويش في شبكات الاتصال اللاسلكية:

- ابقِ الأجهزة اللاسلكية بعيدة عن الأشياء المعدنية الكبيرة، مثل دولاب الأرشفة والأجهزة الكهرومغناطيسية الأخرى مثل أجهزة الميكرويف والهواتف اللاسلكية. فهذه الأشياء قد تعطل الإشارات اللاسلكية.
- ضع الأجهزة اللاسلكية بعيداً عن هياكل الأبنية الكبيرة وهياكل المباني الأخرى. فهذه الأشياء تمتص موجات الراديو وتخفف قوة الإشارة.
- ضع الموجّه اللاسلكي في موقع مركزي يمكنه مد خط مستقيم مع الطابعات اللاسلكية على الشبكة.

حل مشكلات اتصال Ethernet

افحص التالي:

- تأكد من عمل الشبكة وتشغيل محور الشبكة أو وحدة التحويل أو الموجه.
- كبل Ethernet متصل بالطابعة والموجه بشكل صحيح. كبل Ethernet متصل بمنفذ Ethernet في الطابعة ويضيء المصباح بجوار الموصل عند التوصيل.
- تأكد من أن برامج مكافحة الفيروسات، بما في ذلك برامج الحماية ضد برامج التجسس، لا تؤثر على اتصال الطابعة بالشبكة. إذا كنت تعتقد أن برنامج مكافحة الفيروسات أو جدار الحماية يمنع الكمبيوتر من التوصيل بالطابعة، استخدم [مستكشف أخطاء جدار الحماية وإصلاحها عبر الإنترنت من HP](#) للمساعدة في حل هذه المشكلة.
- شجّل [HP Print and Scan Doctor](#) لاستكشاف الأخطاء وإصلاحها تلقائيًا. ستحاول الأداة المساعدة تشخيص المشكلة وحلها. قد تكون أداة HP Print and Scan Doctor غير متاحة بجميع اللغات.

أ مواصفات الطابعة

راجع المتطلبات المدرجة في [متطلبات طابعات HP+](#).

هام: المواصفات التالية صحيحة وقت النشر، ولكنه عرضة للتغيير. للحصول على المعلومات الحالية، راجع www.hp.com/support/ljM207e

- [المواصفات الفنية](#)
- [متطلبات النظام](#)
- [أبعاد الطابعة](#)
- [استهلاك الطاقة والمواصفات الكهربائية والانبعاثات الصوتية](#)
- [مدى بيئة التشغيل](#)
- [أيقونات التحذير](#)
- [التحذير من الليزر](#)

المواصفات الفنية

لمزيد من المعلومات، تفضل بزيارة www.hp.com/support/ljM207e . حدد الدولة أو المنطقة. انقر فوق Product Support & Troubleshooting (دعم المنتج واستكشاف الأخطاء وإصلاحها). أدخل الاسم الموجود على واجهة الطابعة، ثم حدد بحث. انقر فوق Product Information (معلومات المنتج)، ثم حدد مواصفات "المنتج".

متطلبات النظام

للحصول على معلومات حول متطلبات البرامج والنظام أو إصدارات نظام التشغيل المستقبلية ودعمه، زر موقع دعم HP عبر الإنترنت على www.hp.com/support/ljM207e

أبعاد الطابعة

شكل أ-١ أبعاد الطابعة

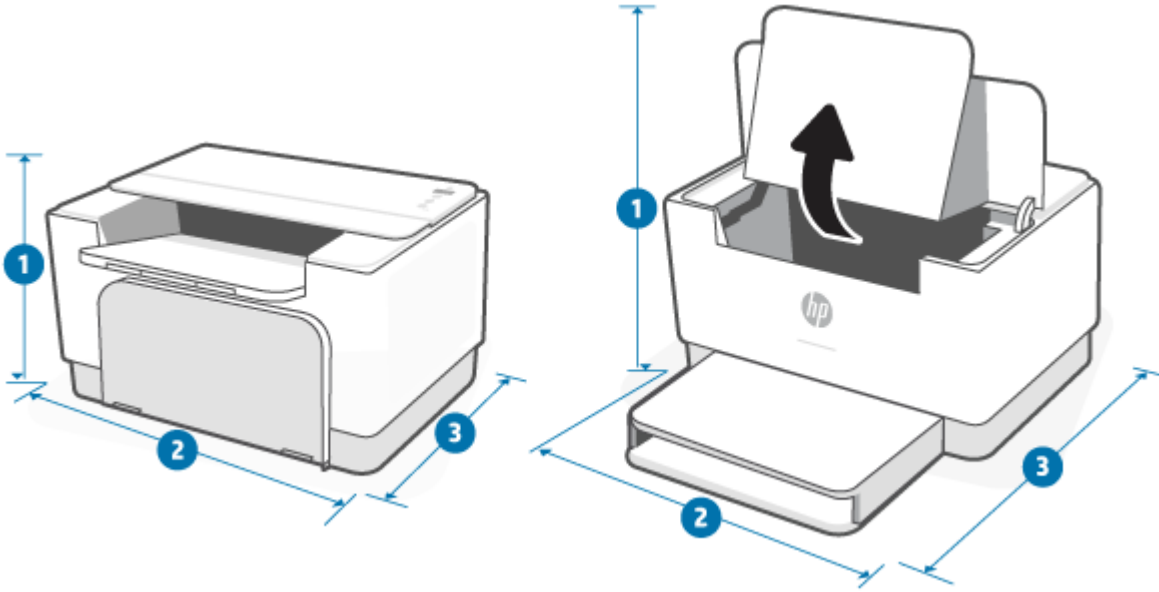

الطابعة مفتوحة بالكامل	الطابعة مغلقة بالكامل	
357 مم	205.45 مم	1. الارتفاع
355.10 مم	355.10 مم	2. العرض
396 مم	250 مم	3. العمق
	5.6 كجم	الوزن (مع الخراطيش)

استهلاك الطاقة والمواصفات الكهربائية والانبعاثات الصوتية

راجع www.hp.com/support/ljM207e للاطلاع على المعلومات الحالية.

⚠ تنبيه: تتوقف متطلبات التيار الكهربائي على البلد/المنطقة التي تباع بها الطابعة. فلا تعتمد إلى تحويل الجهد الكهربائي للتشغيل. فقد يؤدي ذلك إلى إتلاف الطابعة وإلغاء ضمان الطابعة.

مدى بيئة التشغيل

البيئة	موصى به	مسموح به
درجة الحرارة	17.5° إلى 25° مئوية	15° إلى 32° مئوية
درجة الرطوبة أثناء التشغيل	من 30% إلى 70% رطوبة نسبية (RH)، بدون تكاثف	من 10% إلى 80% رطوبة نسبية غير متكثفة
الرطوبة النسبية	من 20% إلى 70% رطوبة نسبية غير متكثفة	من 10% إلى 80% رطوبة نسبية غير متكثفة

أيقونات التحذير

تعريفات الأيقونات التحذيرية: قد تظهر الرموز التحذير التالية على منتجات HP. توخ الحذر المناسب عند الاقتضاء.



تحذير: صدمة كهربائية



تحذير: سطح ساخن



تحذير: أبعد جسمك عن الأجزاء المتحركة



تحذير: شفرة حادة في مكان قريب



تحذير

التحذير من الليزر



CAUTION - CLASS 3B INVISIBLE LASER RADIATION WHEN OPEN. AVOID EXPOSURE TO THE BEAM.

ATTENTION - RAYONNEMENT LASER INVISIBLE DE CLASSE 3B EN CAS D'OUVERTURE. ÉVITEZ L'EXPOSITION AU FAISCEAU.

VORSICHT - UNSICHTBARE LASERSTRAHLUNG KLASSE 3B, WENN ABDECKUNG GEÖFFNET. NICHT DEM STRAHL AUSSETZEN.

PRECAUCIÓN - RADIACIÓN LÁSER INVISIBLE DE CLASE 3B PRESENTE AL ABRIR. EVITE LA EXPOSICIÓN AL HAZ.

VARNING - OSYNLIG LASERSTRÅLNING KLAS 3B VID ÖPPEN LUCKA UNDVIK EXPONERING FÖR LASERSTRÅLNINGEN.

VAROITUS - LUOKAN 3B NÄKYMÄTTÖMÄLLE LASER-SÄTEILYÄ AVATTUNA. VÄLTÄ ALTISTUMISTA SÄTEELLE.

注意 - 打开时，存在不可见的 3B 类激光辐射，请避免接触该激光束。

주의 - 열리면 3B 비가시레이저방사선이 방출됩니다. 광선에 노출을 피하십시오.

注意 - ここを開くとクラス 3B 不可視レーザー放射が出ます。ビームに身をさらさないこと。

ب الخدمة والدعم

- [بيان الضمان المحدود لشركة HP](#)
- [ضمان Premium Protection Warranty من HP: بيان الضمان المحدود لخرطوشة الحبر LaserJet](#)
- [تذكير بشأن المستلزمات من شركة أخرى غير HP](#)
- [موقع HP على ويب لمكافحة التديس](#)
- [البيانات المخزنة على خرطوشة الحبر](#)
- [اتفاقية ترخيص المستخدم](#)
- [خدمة الإصلاح الذاتي من قبل العميل المشمولة بالضمان](#)
- [دعم العملاء](#)

بيان الضمان المحدود لشركة HP

منتج HP

مدة الضمان المحدود*

HP LaserJet M207e-M212e series

ضمان محدود لمدة سنتين

ملاحظة: *تختلف خيارات الضمان والدعم باختلاف المنتج والبلد ومقتضيات التشريعات المحلية. انتقل إلى www.support.hp.com لمعرفة المزيد حول خدمات HP التي حصلت جوائز وخيارات الدعم في منطقتك. للحصول على تفاصيل حول سياسة الضمان المحدود من HP عن المستلزمات، انتقل إلى www.hp.com/go/learnaboutsupplies

تضمن لك HP بصفتك عميلًا بالأساس ينطبق هذا "الضمان المحدود من HP" إلا على المنتجات التي تحمل علامة HP التي تم بيعها أو استئجارها (أ) من شركة HP Inc. أو فروعها أو شركات التابعة لها أو وكلاء المبيعات المعتمدين أو الموزعين في مختلف البلدان فقط؛ و (ب) باستخدام هذا الضمان المحدود من HP، ستكون أجهزة HP وملحقاتها خالية من عيوب المواد والتصنيع بعد تاريخ الشراء في الفترة المذكورة أعلاه. إذا تلقت شركة HP إخطارًا بمثل هذه العيوب خلال فترة الضمان، فإن شركة HP ستقوم - حسب اختيارها - إما بإصلاح أو استبدال المنتجات التي ثبت أن بها عيبًا. قد تكون المنتجات البديلة منتجات جديدة أو مكافئة في الأداء للمنتجات الجديدة. يجوز لشركة HP استبدال سلع مجددة من نفس النوع بمنتجاتها المقدمة للتصليح بدلًا من تصليح المنتجات المقدمة لها. ويجوز استخدام قطع مجددة لتصليح منتجاتها. قد يؤدي تصليح السلع إلى فقدان البيانات المنشأة من طرف المستخدم.

تضمن شركة HP أن برنامج HP لن يفشل في تنفيذ تعليمات البرمجة بعد تاريخ الشراء في الفترة المحددة أعلاه نتيجة لعيوب في المواد والتصنيع إذا تم تثبيت البرنامج واستخدامه بطريقة صحيحة. إذا تلقت شركة HP إخطارًا بمثل هذه العيوب خلال فترة الضمان فإنها تستبدل البرنامج الذي لا ينفذ تعليمات البرمجة الخاصة به نتيجة لوجود مثل هذه العيوب.

لا تضمن شركة HP أن تشغيل منتجاتها لن يتعرض للتوقفات أو يكون خاليًا من الأخطاء تمامًا. إذا لم تستطع شركة HP، في فترة زمنية معقولة، إصلاح أو استبدال أي منتج والوصول به للحالة المتفق عليها في الضمان، فسيكون من حقل استرداد ثمن الشراء فور إعادة المنتج.

يمكن أن تحتوي منتجات شركة HP على أجزاء معاد تصنيعها مساوية للجديدة في الأداء أو أجزاء خضعت للاستخدام العارض.

لا ينطبق الضمان على الأعطال الناجمة عن (أ) صيانة أو معايرة غير سليمة أو غير كافية أو (ب) البرامج أو التوصيلات أو الأجزاء أو المستلزمات التي لا توفرها شركة HP أو (ج) تعديل غير معتمد أو سوء استخدام أو (د) التشغيل خارج المواصفات البيئية الموضحة للمنتج أو (هـ) إعداد أو صيانة غير سليمة للموقع.

وفي حدود ما يسمح به القانون المحلي، تكون الضمانات المذكورة أعلاه هي الوحيدة ولا يجوز أي ضمان أو شرط آخر من أي نوع، سواء كان صريحاً أو ضمناً، خطياً أو شفهيًا وترفض HP بالتحديد الضمانات أو الشروط الضمنية لقابلية التسويق والجودة المرضية والملائمة لأي غرض محدد. ولا تسمح بعض البلدان/المناطق أو الولايات أو المقاطعات بوضع قيود على مدة الضمان الضمني. لذا قد لا ينطبق عليك الحد أو الحصر المذكور أعلاه. يمنحك هذا الضمان حقوقًا قانونية محددة، وقد تحصل أيضًا على حقوق أخرى تختلف من بلد/منطقة إلى أخرى أو من ولاية إلى أخرى أو من مقاطعة إلى أخرى. يُرجى الرجوع إلى البيانات الخاصة بكل بلد الواردة في نهاية هذه الوثيقة.

يسري ضمان شركة HP المحدود في أي دولة/منطقة أو مكان يوجد فيه مركز دعم لهذا المنتج تابع لـ HP وقامت HP بتسويق هذا المنتج فيه. قد يتنوع مستوى خدمة الضمان الذي تتلقاه وفقًا للمعايير المحلية. لن تقوم شركة HP بتغيير شكل أو ملائمة أو وظيفة المنتج كي يعمل في دولة/منطقة لم تنوِ تشغيله بها لأسباب قانونية أو تنظيمية.

في حدود ما يسمح به القانون المحلي، فإن الحقوق المذكورة في بيان الضمان هذا هي حقوقك الشخصية والوحيدة. وبخلاف ما تم توضيحه أعلاه، فإن شركة HP أو موزعيها لن يكونوا تحت أي ظرف مسئولين عن فقدان البيانات أو خسارة مباشرة أو خاصة أو عرضية أو ناجمة (بما في ذلك خسارة البيانات أو الأرباح) أو أية خسائر أخرى سواء كان ذلك مذكورًا في عقد أم في أي مكان آخر. لا تسمح بعض الدول/المناطق أو الولايات أو المقاطعات بحدود أو استثناءات لأضرار ناجمة أو عارضة، ولذلك فإن الحدود أو الاستثناءات المذكورة أعلاه قد لا تنطبق عليك.

لا تؤدي التعهدات المذكورة في هذا الضمان، فيما عدا المسموح به قانونًا، إلى استبعاد أو تقييد أو تعديل أية بنود، وإنما تعتبر متممةً للحقوق التشريعية الإلزامية المعمول بها في بيع منتجات للعملاء. يُرجى الرجوع إلى البيانات

الخاصة بكل بلد الواردة في نهاية هذه الوثيقة (إن وُجدت) للحصول على مزيد من المعلومات حول حقوق المستهلكين.

الشروط الخاصة بالدول

في بعض الولايات القضائية، قد تكون لديك حقوقاً قانونية أخرى. يُرجى مراجعة ما يلي.

أستراليا

تختلف حقوقك بصفقتك مستهلكاً أسترالياً عن تلك المذكورة في المستند أعلاه.

يجب عليك تجاهل أي قيود أو استثناءات في المستند أعلاه والرجوع إلى المعلومات أدناه.

١. عند شراء سلعة من HP بصفقتك مستهلكاً، تأتي السلعة في بضمانات لا يمكن استبعادها بموجب قانون المستهلك الأسترالي. يحق لك الاستبدال أو الإرجاع نتيجة حدوث عطل كبير والتعويض عن أي خسارة أو ضرر معقول يمكن التنبؤ به. كما يحق لك أيضاً إصلاح السلع أو استبدالها في حالة حصول عطل بالسلع يمنعها أن تكون ذات جودة مقبولة ولا يرقى إلى العطل إلى عطل كبير.

٢. وهذا يعني عدم وجود فترة ضمان محددة لسلع HP الموردة للمستهلكين الأستراليين.

٣. وبدلاً من ذلك، يجب أن تكون البضائع، على سبيل المثال، مناسبة للأغراض التي يتم توفيرها من أجلها بشكل عام لفترة، أن يكون المستهلك المعقول على دراية كاملة بحالة البضائع وحالتها التي يتوقعها. قد تختلف هذه الفترة حسب المنتج.

٤. يجب عليك الاتصال بشركة HP إذا كنت قلقاً من تلف أحد منتجات HP في تلبية أي من الضمانات المدرجة أدناه. ستناقش HP معك الطبيعة والظروف المحددة لتلك السلعة وما إذا كان الخطأ/المشكلة المعينة تقع ضمن نطاق الضمانات القانونية.

ولا يوجد في الضمان المحدود من شركة HP ما يستبعد أو يقيد أو يعدل أي شرط أو ضمان أو حق أو تعويض قد يكون لديك بموجب القانون (بما في ذلك، ضمان المستهلك بموجب قانون المستهلك الأسترالي) الذي لا يمكن استبعاده أو تقييده بشكل قانوني.

وفيما يلي الضمانات ذات الصلة:

١. **الجودة** — يتعين أن تكون السلع التي تقدمها HP بجودة مقبولة. وحيثما كان المستهلك المعقول على علم كامل بحالة السلع وظروفها، يجب أن يُظهر اختبار الجودة المقبولة السلع على النحو التالي:

- أمانة ومثينة وخالية من العيوب؛
- وأن تكون مقبولة المظهر والشكل النهائي؛ و
- أن تناسب جميع الأغراض التي يقدمها هذا النوع من السلع.

يجب أن يأخذ هذا في الاعتبار طبيعة السلع وسعرها وأي بيانات على مواد التغليف أو الملصقات.

٢. **الغرض المعلن** — يجب أن تكون السلع أو الخدمات المقدمة من HP التي تمثلها HP والمناسبة بشكل معقول للغرض المعلن صراحة من المستهلك مناسبة لهذا الغرض.

٣. **الوصف** — يجب أن تكون السلع التي تقدمها شركة HP مطابقة للوصف الذي تقدمه شركة HP.

٤. **العينة** — يجب أن تكون السلع التي تقدمها شركة HP مطابقة لأي عينة تقدمها شركة HP.

٥. **سند الملكية** — يجب أن يحصل المستهلك الذي اشترى سلعة من HP على سند ملكية واضح للسلعة.

٦. **العناية الواجبة والمهارة** — يجب إمداد الخدمات التي تقدمها لك شركة HP بالعناية والمهارة اللازمة.

٧. **الضمانات الصريحة** — سيتعين على شركة HP الامتثال قانوناً للضمان الصريح الوارد في البنود والشروط.

٨. **وقت معقول** — يتعين على شركة HP تقديم خدمات الإصلاح في غضون فترة زمنية معقولة.

إذا كنت تعتقد أنه يحق لك الحصول على أي من العلاجات المذكورة أعلاه أو أي تعويض بموجب وثيقة الدعم الفني والضمان المحدود العالمي من HP، يُرجى الاتصال بشركة HP:

HP PPS Australia Pty Ltd
Rhodes Corporate Park, Building F, Level 5
1 Homebush Bay Drive
Rhodes, NSW 2138
Australia

لتقديم طلب الدعم، يُرجى استخدام الأرقام الواردة أدناه أو زيارة موقع www.hp.com.au وتحديد الخيار "خدمة العملاء" للاطلاع على أحدث قائمة لأرقام الدعم بالهاتف.

الهاتف	المنتج
13 10 47 في حالة الاتصال دوليًا: +61 2 8278-1039	دعم جميع منتجات HP باستثناء المنتجات المدرجة بشكل منفصل أدناه
1300 721 147 في حالة الاتصال دوليًا: +61 2 8934 4380	DeskJet و Office Jet و PSC و All-in-One و Photosmart & Personal LaserJet Series 1000 و P1000 و CM1415 و Colour LaserJet CP1000 و M1000 وطراز الألوان

لمزيد من المعلومات حول حقوق المستهلكين، قم بزيارة www.accc.gov.au و www.consumerlaw.gov.au و www.consumerlaw.gov.au/consumerquoteguarantees.

في نيوزيلندا، تأتي الأجهزة والبرامج بضمانات لا يمكن استبعادها بموجب قانون المستهلك النيوزيلندي. في نيوزيلندا، تعني معاملة المستهلك معاملة تتضمن شخصًا يشتري بضائع للاستخدام أو الاستهلاك الشخصي أو العائلي أو المنزلي وليس لغرض نشاط تجاري. إذ يحق للمستخدمين النيوزلنديين الذين يشترون بضائع للاستخدام أو الاستهلاك الشخصي أو المحلي المنزلي وليس لغرض تجاري ("المستهلكون النيوزلنديون") إصلاح المنتج أو استبداله أو إرجاعه بسبب تعطله والحصول على تعويض عن الخسائر أو الأضرار المتوقعة إلى حد معقول. ويجوز للمستهلكين النيوزلنديين (كما هو موضح أعلاه) استرداد تكاليف إرجاع المنتج إلى مكان الشراء في حالة وجود خرق لقانون حماية المستهلك في نيوزيلندا؛ وعلاوة على ذلك، فإنه إذا كانت هناك تكلفة كبيرة سيتحملها "المستهلك النيوزلندي" لإرجاع البضائع إلى شركة HP، ستجمع شركة HP هذه البضائع على نفقتها الخاصة.

المنتج	الهاتف
دعم جميع منتجات HP باستثناء المنتجات المدرجة بشكل منفصل أدناه	0800 449 553
	في حالة الاتصال دوليًا: +61 2 8031-8317
DeskJet و Office Jet و PSC و All-in-One و Photosmart & Personal LaserJet Series 1000 و P1000 و M1000 و Colour LaserJet CP1000 و طراز CM1415	0800 441 147
	في حالة الاتصال دوليًا: +61 2 8934 4380

بريطانيا وإيرلندا ومالطا

The HP Limited Warranty is a commercial guarantee voluntarily provided by HP. The name and address of the :HP entity responsible for the performance of the HP Limited Warranty in your country/region is as follows

UK: HP Inc UK Limited, Cain Road, Amen Corner, Bracknell, Berkshire, RG12 1HN

Ireland: Hewlett-Packard Ireland Limited, Liffey Park Technology Campus, Barnhall Road, Leixlip, Co.Kildare

Malta: Hewlett-Packard Europe B.V., Amsterdam, Meyrin Branch, Route du Nant-d'Avril 150, 1217 Meyrin, Switzerland

United Kingdom: The HP Limited Warranty benefits apply in addition to any legal rights to a guarantee from seller of nonconformity of goods with the contract of sale. These rights expire six years from delivery of goods for products purchased in England or Wales and five years from delivery of goods for products purchased in Scotland. However various factors may impact your eligibility to receive these rights. For further information, please consult the following link: Consumer Legal Guarantee (www.hp.com/go/eu-legal) or you may visit the European Consumer Centers website (ec.europa.eu/info/live-work-travel-eu/consumers/resolve-your-consumer-complaint/european-consumer-centres-network-ecc-net_en). Consumers have the right to choose whether to claim service under the HP Limited Warranty or against the seller under the legal .guarantee

Ireland: The HP Limited Warranty benefits apply in addition to any statutory rights from seller in relation to nonconformity of goods with the contract of sale. However various factors may impact your eligibility to receive these rights. Consumer statutory rights are not limited or affected in any manner by HP Care Pack. For further information, please consult the following link: Consumer Legal Guarantee (www.hp.com/go/eu-legal) or you may visit the European Consumer Centers website (ec.europa.eu/info/live-work-travel-eu/consumers/resolve-your-consumer-complaint/european-consumer-centres-network-ecc-net_en). Consumers have the right to choose whether to claim service under the HP Limited Warranty or against the seller under the legal .guarantee

Malta: The HP Limited Warranty benefits apply in addition to any legal rights to a two-year guarantee from seller of nonconformity of goods with the contract of sale; however various factors may impact your eligibility to receive these rights. Consumer statutory rights are not limited or affected in any manner by the HP Limited Warranty. For further information, please consult the following link: Consumer Legal Guarantee (www.hp.com/go/eu-legal) or you may visit the European Consumer Centers website (ec.europa.eu/info/live-work-travel-eu/consumers/resolve-your-consumer-complaint/european-consumer-centres-network-ecc-net_en). Consumers have the right to choose whether to claim service under the HP Limited Warranty or .against the seller under two-year legal guarantee

النمسا وبلجيكا وألمانيا واللوكسمبورغ

Die beschränkte HP Herstellergarantie ist eine von HP auf freiwilliger Basis angebotene kommerzielle Garantie. Der Name und die Adresse der HP Gesellschaft, die in Ihrem Land für die Gewährung der :beschränkten HP Herstellergarantie verantwortlich ist, sind wie folgt

Deutschland: HP Deutschland GmbH, Schickardstr. 32, D-71034 Böblingen

Österreich: HP Austria GmbH., Technologiestrasse 5, A-1120 Wien

Luxemburg: Hewlett-Packard Luxembourg S.C.A., 75, Parc d'Activités Capellen, Rue Pafebruc, L-8308 Capellen

Belgien: HP Belgium BVBA, Hermeslaan 1A, B-1831 Diegem

Die Rechte aus der beschränkten HP Herstellergarantie gelten zusätzlich zu den gesetzlichen Ansprüchen wegen Sachmängeln auf eine zweijährige Gewährleistung ab dem Lieferdatum. Ob Sie Anspruch auf diese Rechte haben, hängt von zahlreichen Faktoren ab. Die Rechte des Kunden sind in keiner Weise durch die

beschränkte HP Herstellergarantie eingeschränkt bzw. betroffen. Weitere Hinweise finden Sie auf der folgenden Website: Gewährleistungsansprüche für Verbraucher (www.hp.com/go/eu-legal) oder Sie können die Website des Europäischen Verbraucherzentrums (ec.europa.eu/info/live-work-travel-eu/consumers/resolve-your-consumer-complaint/european-consumer-centres-network-ecc-net_en) besuchen. Verbraucher haben das Recht zu wählen, ob sie eine Leistung von HP gemäß der beschränkten HP Herstellergarantie in Anspruch nehmen oder ob sie sich gemäß der gesetzlichen zweijährigen Haftung für Sachmängel .(Gewährleistung) sich an den jeweiligen Verkäufer wenden

بلجیکا وفرنسا واللوکسمبورغ

La garantie limitée HP est une garantie commerciale fournie volontairement par HP. Voici les coordonnées de :l'entité HP responsable de l'exécution de la garantie limitée HP dans votre pays

France: HP France SAS, société par actions simplifiée identifiée sous le numéro 448 694 133 RCS Evry, 1 Avenue du Canada, 91947, Les Ulis

G.D. Luxembourg: Hewlett-Packard Luxembourg S.C.A., 75, Parc d'Activités Capellen, Rue Pafebruc, L-8308 Capellen

Belgique: HP Belgium BVBA, Hermeslaan 1A, B-1831 Diegem

France: Les avantages de la garantie limitée HP s'appliquent en complément des droits dont vous disposez au titre des garanties légales applicables dont le bénéfice est soumis à des conditions spécifiques. Vos droits en tant que consommateur au titre de la garantie légale de conformité mentionnée aux articles L. 211-4 à L. 211-13 du Code de la Consommation et de celle relatives aux défauts de la chose vendue, dans les conditions prévues aux articles 1641 à 1648 et 2232 du Code de Commerce ne sont en aucune façon limités ou affectés par la garantie limitée HP. Pour de plus amples informations, veuillez consulter le lien suivant : Garanties légales accordées au consommateur (www.hp.com/go/eu-legal). Vous pouvez également consulter le site Web des Centres européens des consommateurs (ec.europa.eu/info/live-work-travel-eu/consumers/resolve-your-consumer-complaint/european-consumer-centres-network-ecc-net_en). Les consommateurs ont le droit de choisir d'exercer leurs droits au titre de la garantie limitée HP, ou auprès du vendeur au titre des .garanties légales applicables mentionnées ci-dessus

:POUR RAPPEL

:Garantie Légale de Conformité

*Le vendeur est tenu de livrer un bien conforme au contrat et répond des défauts de conformité existant lors »
.de la délivrance*

*Il répond également des défauts de conformité résultant de l'emballage, des instructions de montage ou de
.« l'installation lorsque celle-ci a été mise à sa charge par le contrat ou a été réalisée sous sa responsabilité*

:Article L211-5 du Code de la Consommation

:Pour être conforme au contrat, le bien doit »

:Etre propre à l'usage habituellement attendu d'un bien semblable et, le cas échéant 1°

*correspondre à la description donnée par le vendeur et posséder les qualités que celui-ci a présentées à -
;l'acheteur sous forme d'échantillon ou de modèle*

*présenter les qualités qu'un acheteur peut légitimement attendre eu égard aux déclarations publiques faites -
;par le vendeur, par le producteur ou par son représentant, notamment dans la publicité ou l'étiquetage*

*Ou présenter les caractéristiques définies d'un commun accord par les parties ou être propre à tout usage 2°
.« spécial recherché par l'acheteur, porté à la connaissance du vendeur et que ce dernier a accepté*

:Article L211-12 du Code de la Consommation

« L'action résultant du défaut de conformité se prescrit par deux ans à compter de la délivrance du bien »

Garantie des vices cachés

Article 1641 du Code Civil : « Le vendeur est tenu de la garantie à raison des défauts cachés de la chose vendue qui la rendent impropre à l'usage auquel on la destine, ou qui diminuent tellement cet usage que l'acheteur ne
« .l'aurait pas acquise, ou n'en aurait donné qu'un moindre prix, s'il les avait connus

:Article 1648 alinéa 1 du Code Civil

L'action résultant des vices rédhibitoires doit être intentée par l'acquéreur dans un délai de deux ans à
« .compter de la découverte du vice

G.D. Luxembourg et Belgique: Les avantages de la garantie limitée HP s'appliquent en complément des droits dont vous disposez au titre de la garantie de non-conformité des biens avec le contrat de vente. Cependant, de nombreux facteurs peuvent avoir un impact sur le bénéfice de ces droits. Vos droits en tant que consommateur au titre de ces garanties ne sont en aucune façon limités ou affectés par la garantie limitée HP. Pour de plus amples informations, veuillez consulter le lien suivant : Garanties légales accordées au consommateur (www.hp.com/go/eu-legal) ou vous pouvez également consulter le site Web des Centres européens des consommateurs (ec.europa.eu/info/live-work-travel-eu/consumers/resolve-your-consumer-complaint/european-consumer-centres-network-ecc-net_en). Les consommateurs ont le droit de choisir de réclamer un service sous la garantie limitée HP ou auprès du vendeur au cours d'une garantie légale de deux ans.

إيطاليا

La Garanzia limitata HP è una garanzia commerciale fornita volontariamente da HP. Di seguito sono indicati nome e indirizzo della società HP responsabile della fornitura dei servizi coperti dalla Garanzia limitata HP nel vostro Paese

Italia: HP Italy S.r.l., Via G. Di Vittorio 9, 20063 Cernusco S/Naviglio

I vantaggi della Garanzia limitata HP vengono concessi ai consumatori in aggiunta ai diritti derivanti dalla garanzia di due anni fornita dal venditore in caso di non conformità dei beni rispetto al contratto di vendita. Tuttavia, diversi fattori possono avere un impatto sulla possibilità di beneficiare di tali diritti. I diritti spettanti ai consumatori in forza della garanzia legale non sono in alcun modo limitati, né modificati dalla Garanzia limitata HP. Per ulteriori informazioni, si prega di consultare il seguente link: Garanzia legale per i clienti (www.hp.com/go/eu-legal), oppure visitare il sito Web dei Centri europei per i consumatori (ec.europa.eu/info/live-work-travel-eu/consumers/resolve-your-consumer-complaint/european-consumer-centres-network-ecc-net_en). I consumatori hanno il diritto di scegliere se richiedere un servizio usufruendo della Garanzia limitata HP oppure rivolgendosi al venditore per far valere la garanzia legale di due anni.

إسبانيا

Su Garantía limitada de HP es una garantía comercial voluntariamente proporcionada por HP. El nombre y dirección de las entidades HP que proporcionan la Garantía limitada de HP (garantía comercial adicional del fabricante) en su país es

España: Hewlett-Packard Española S.L. Calle Vicente Aleixandre, 1 Parque Empresarial Madrid - Las Rozas, E-28232 Madrid

Los beneficios de la Garantía limitada de HP son adicionales a la garantía legal de 2 años a la que los consumidores tienen derecho a recibir del vendedor en virtud del contrato de compraventa; sin embargo, varios factores pueden afectar su derecho a recibir los beneficios bajo dicha garantía legal. A este respecto, la Garantía limitada de HP no limita o afecta en modo alguno los derechos legales del consumidor

(www.hp.com/go/eu-legal). Para más información, consulte el siguiente enlace: Garantía legal del consumidor o puede visitar el sitio web de los Centros europeos de los consumidores (ec.europa.eu/info/live-work-travel-eu/consumers/resolve-your-consumer-complaint/european-consumer-centres-network-ecc-net_en). Los clientes tienen derecho a elegir si reclaman un servicio acogiéndose a la Garantía limitada de HP o al vendedor de conformidad con la garantía legal de dos años

الدانمارك

Den begrænsede HP-garanti er en garanti, der ydes frivilligt af HP. Navn og adresse på det HP-selskab, der er ansvarligt for HP's begrænsede garanti i dit land, er som følger

Danmark: HP Inc Danmark ApS, Engholm Parkvej 8, 3450, Allerød

Den begrænsede HP-garanti gælder i tillæg til eventuelle juridiske rettigheder, for en toårig garanti fra sælgeren af varer, der ikke er i overensstemmelse med salgsaftalen, men forskellige faktorer kan dog påvirke din ret til at opnå disse rettigheder. Forbrugerens lovbestemte rettigheder begrænses eller påvirkes ikke på nogen måde af den begrænsede HP-garanti. Se nedenstående link for at få yderligere oplysninger:

Forbrugerens juridiske garanti (www.hp.com/go/eu-legal) eller du kan besøge De Europæiske Forbrugercentres websted (ec.europa.eu/info/live-work-travel-eu/consumers/resolve-your-consumer-complaint/european-consumer-centres-network-ecc-net_en). Forbrugere har ret til at vælge, om de vil gøre krav på service i henhold til HP's begrænsede garanti eller hos sælger i henhold til en toårig juridisk garanti

النرويج

HPs garanti er en begrenset og kommersiell garanti som HP selv har valgt å tilby. Følgende lokale selskap :innestår for garantien

Norge: HP Norge AS, Rolfbuktveien 4b, 1364 Fornebu

HPs garanti kommer i tillegg til det mangelsansvar HP har i henhold til norsk forbrukerkjøpslovgivning, hvor reklamasjonsperioden kan være to eller fem år, avhengig av hvor lenge salgsgjenstanden var ment å vare. Ulike faktorer kan imidlertid ha betydning for om du kvalifiserer til å kreve avhjelp iht slikt mangelsansvar. Forbrukerens lovmessige rettigheter begrenses ikke av HPs garanti. Hvis du vil ha mer informasjon, kan du klikke på følgende kobling: Juridisk garanti for forbruker (www.hp.com/go/eu-legal) eller du kan besøke nettstedet til de europeiske forbrukersentrene (ec.europa.eu/info/live-work-travel-eu/consumers/resolve-your-consumer-complaint/european-consumer-centres-network-ecc-net_en). Forbrukere har retten til å velge å kreve service under HPs garanti eller iht selgerens lovpålagte mangelsansvar

السويد

HP:s begränsade garanti är en kommersiell garanti som tillhandahålls frivilligt av HP. Namn och adress till det :HP-företag som ansvarar för HP:s begränsade garanti i ditt land är som följer

Sverige: HP PPS Sverige AB, SE-169 73 Stockholm

Fördelarna som ingår i HP:s begränsade garanti gäller utöver de lagstadgade rättigheterna till tre års garanti från säljaren angående varans bristande överensstämmelse gentemot köpeavtalet, men olika faktorer kan påverka din rätt att utnyttja dessa rättigheter. Konsumentens lagstadgade rättigheter varken begränsas eller påverkas på något sätt av HP:s begränsade garanti. Mer information får du om du följer denna länk: Lagstadgad garanti för konsumenter (www.hp.com/go/eu-legal) eller så kan du gå till European Consumer Centers webbplats (ec.europa.eu/info/live-work-travel-eu/consumers/resolve-your-consumer-complaint/european-consumer-centres-network-ecc-net_en). Konsumenter har rätt att välja om de vill ställa krav enligt .HP:s begränsade garanti eller på säljaren enligt den lagstadgade treåriga garantin

A Garantia Limitada HP é uma garantia comercial fornecida voluntariamente pela HP. O nome e a morada da entidade HP responsável pela prestação da Garantia Limitada HP no seu país são os seguintes:

Portugal: HPCP – Computing and Printing Portugal, Unipessoal, Lda., Edifício D. Sancho I, Quinta da Fonte, Porto Salvo, Lisboa, Oeiras, 2740 244

As vantagens da Garantia Limitada HP aplicam-se cumulativamente com quaisquer direitos decorrentes da legislação aplicável à garantia de dois anos do vendedor, relativa a defeitos do produto e constante do contrato de venda. Existem, contudo, vários fatores que poderão afetar a sua elegibilidade para beneficiar de tais direitos. Os direitos legalmente atribuídos aos consumidores não são limitados ou afetados de forma alguma pela Garantia Limitada HP. Para mais informações, consulte a ligação seguinte: Garantia legal do consumidor (www.hp.com/go/eu-legal) ou visite o Web site da Rede dos Centros Europeus do Consumidor (ec.europa.eu/info/live-work-travel-eu/consumers/resolve-your-consumer-complaint/european-consumer-centres-network-ecc-net_en). Os consumidores têm o direito de escolher se pretendem reclamar assistência ao abrigo da Garantia Limitada HP ou contra o vendedor ao abrigo de uma garantia jurídica de dois anos.

اليونان وقبرص

Η Περιορισμένη εγγύηση HP είναι μια εμπορική εγγύηση η οποία παρέχεται εθελοντικά από την HP. Η επωνυμία και η διεύθυνση του νομικού προσώπου HP που παρέχει την Περιορισμένη εγγύηση HP στη χώρα σας είναι η εξής:

Ελλάδα /Κύπρος: HP Printing and Personal Systems Hellas EPE, Tzavella 1-3, 15232 Chalandri, Attiki

Ελλάδα /Κύπρος: HP Συστήματα Εκτύπωσης και Προσωπικών Υπολογιστών Ελλάς Εταιρεία Περιορισμένης Ευθύνης, Tzavella 1-3, 15232 Chalandri, Attiki

Τα προνόμια της Περιορισμένης εγγύησης HP ισχύουν επιπλέον των νόμιμων δικαιωμάτων για διετή εγγύηση έναντι του Πωλητή για τη μη συμμόρφωση των προϊόντων με τις συνομολογημένες συμβατικά ιδιότητες, ωστόσο η άσκηση των δικαιωμάτων σας αυτών μπορεί να εξαρτάται από διάφορους παράγοντες. Τα νόμιμα δικαιώματα των καταναλωτών δεν περιορίζονται ούτε επηρεάζονται καθ' οιονδήποτε τρόπο από την Περιορισμένη εγγύηση HP. Για περισσότερες πληροφορίες, συμβουλευτείτε την ακόλουθη τοποθεσία web: Νόμιμη εγγύηση καταναλωτή (www.hp.com/go/eu-legal) ή μπορείτε να επισκεφτείτε την τοποθεσία web των Ευρωπαϊκών Κέντρων Καταναλωτή (ec.europa.eu/info/live-work-travel-eu/consumers/resolve-your-consumer-complaint/european-consumer-centres-network-ecc-net_en). Οι καταναλωτές έχουν το δικαίωμα να επιλέξουν αν θα αξιώσουν την υπηρεσία στα πλαίσια της Περιορισμένης εγγύησης HP ή από τον πωλητή στα πλαίσια της νόμιμης εγγύησης δύο ετών.

المجر

A HP korlátozott jótállás egy olyan kereskedelmi jótállás, amelyet a HP a saját elhatározásából biztosít. Az egyes országokban a HP mint gyártó által vállalt korlátozott jótállást biztosító HP vállalatok neve és címe:

Magyarország: HP Inc Magyarország Kft., H-1117 Budapest, Alíz utca 1

A HP korlátozott jótállásban biztosított jogok azokon a jogokon felül illetik meg Önt, amelyek a termékeknek az adásvételi szerződés szerinti minőségére vonatkozó kétéves, jogszabályban foglalt eladói szavatosságból, továbbá ha az Ön által vásárolt termékre alkalmazandó, a jogszabályban foglalt kötelező eladói jótállásból erednek, azonban számos körülmény hatással lehet arra, hogy ezek a jogok Önt megilletik-e. További információért kérjük, keresse fel a következő webhelyet: Jogi Tájékoztató Fogyasztóknak (www.hp.com/go/eu-legal) vagy látogassa meg az Európai Fogyasztói Központok webhelyét (ec.europa.eu/info/live-work-travel-eu/consumers/resolve-your-consumer-complaint/european-consumer-centres-network-ecc-net_en). A fogyasztóknak jogában áll, hogy megválasszák, hogy a jótállással kapcsolatos igényüket a HP korlátozott

jótállás alapján vagy a kétéves, jogszabályban foglalt eladói szavatosság, illetve, ha alkalmazandó, a jogszabályban foglalt kötelező eladói jótállás alapján érvényesítik

جمهورية التشيك

Omezená záruka HP je obchodní zárukou dobrovolně poskytovanou společností HP. Názvy a adresy :společností skupiny HP, které odpovídají za plnění omezené záruky HP ve vaší zemi, jsou následující

Česká republika: HP Inc Czech Republic s. r. o., Za Brumlovkou 5/1559, 140 00 Praha 4

Výhody, poskytované omezenou zárukou HP, se uplatňují jako doplněk k jakýmkoli právním nárokům na dvouletou záruku poskytnutou prodejcem v případě nesouladu zboží s kupní smlouvou. Váš nárok na uznání těchto práv však může záviset na mnohých faktorech. Omezená záruka HP žádným způsobem neomezuje ani neovlivňuje zákonná práva zákazníka. Další informace získáte kliknutím na následující odkaz: Zákonná záruka spotřebitele (www.hp.com/go/eu-legal) případně můžete navštívit webové stránky Evropského spotřebitelského centra (ec.europa.eu/info/live-work-travel-eu/consumers/resolve-your-consumer-complaint/european-consumer-centres-network-ecc-net_en). Spotřebitelé mají právo se rozhodnout, zda chtějí službu reklamovat v rámci omezené záruky HP nebo v rámci zákonem stanovené dvouleté záruky u prodejce

سلوفاكيا

Obmedzená záruka HP je obchodná záruka, ktorú spoločnosť HP poskytuje dobrovoľne. Meno a adresa :subjektu HP, ktorý zabezpečuje plnenie vyplývajúce z Obmedzenej záruky HP vo vašej krajine

Slovenská republika: HP Inc Slovakia, s.r.o., Galvaniho 7, 821 04 Bratislava

Výhody Obmedzenej záruky HP sa uplatnia vedľa prípadných zákaznických zákonných nárokov voči predávajúcemu z váš, ktoré spočívajú v nesúlade vlastností tovaru s jeho popisom podľa predmetnej zmluvy. Možnosť uplatnenia takých prípadných nárokov však môže závisieť od rôznych faktorov. Služby Obmedzenej záruky HP žiadnym spôsobom neobmedzujú ani neovplyvňujú zákonné práva zákazníka, ktorý je spotrebiteľom. Ďalšie informácie nájdete na nasledujúcom prepojení: Zákonná záruka spotrebiteľa (www.hp.com/go/eu-legal), prípadne môžete navštíviť webovú lokalitu európskych zákaznických stredísk (ec.europa.eu/info/live-work-travel-eu/consumers/resolve-your-consumer-complaint/european-consumer-centres-network-ecc-net_en). Spotrebiteľia majú právo zvoliť si, či chcú uplatniť servis v rámci Obmedzenej záruky HP alebo počas zákonnej dvojročnej záručnej lehoty u predajcu

بولندا

Ograniczona gwarancja HP to komercyjna gwarancja udzielona dobrowolnie przez HP. Nazwa i adres :podmiotu HP odpowiedzialnego za realizację Ograniczonej gwarancji HP w Polsce

Polska: HP Inc Polska sp. z o.o., Szturmowa 2a, 02-678 Warszawa, wpisana do rejestru przedsiębiorców prowadzonego przez Sąd Rejonowy dla m.st. Warszawy w Warszawie, XIII Wydział Gospodarczy Krajowego Rejestru Sądowego, pod numerem KRS 0000546115, NIP 5213690563, REGON 360916326, GIOŚ .E0020757WZBW, kapitał zakładowy 480.000 PLN

Świadczenia wynikające z Ograniczonej gwarancji HP stanowią dodatek do praw przysługujących nabywcy w związku z dwuletnią odpowiedzialnością sprzedawcy z tytułu niezgodności towaru z umową (rękojmia). Niemniej, na możliwość korzystania z tych praw mają wpływ różne czynniki. Ograniczona gwarancja HP w żaden sposób nie ogranicza praw konsumenta ani na nie nie wpływa. Więcej informacji można znaleźć pod następującym łączem: Gwarancja prawna konsumenta (www.hp.com/go/eu-legal), można także odwiedzić stronę internetową Europejskiego Centrum Konsumentckiego (ec.europa.eu/info/live-work-travel-eu/consumers/resolve-your-consumer-complaint/european-consumer-centres-network-ecc-net_en). Konsumentci mają prawo wyboru co do możliwości skorzystania albo z usług gwarancyjnych przysługujących

w ramach Ograniczonej gwarancji HP albo z uprawnień wynikających z dwuletniej rękojmi w stosunku do .sprzedawcy

بلغاريا

Ограничената гаранция на HP представлява търговска гаранция, доброволно предоставяна от HP. Името и адресът на дружеството на HP за вашата страна, отговорно за предоставянето на гаранционната :поддръжка в рамките на Ограничената гаранция на HP, са както следва

HP Inc Bulgaria EOOD (Ейч Пи Инк България ЕООД), гр. София 1766, район р-н Младост, бул. Околовръстен Път No 258, Бизнес Център Камбаните

Предимствата на Ограничената гаранция на HP се прилагат в допълнение към всички законови права за двугодишна гаранция от продавача при несъответствие на стоката с договора за продажба. Въпреки това, различни фактори могат да окажат влияние върху условията за получаване на тези права. Законовите права на потребителите не са ограничени или засегнати по никакъв начин от Ограничената гаранция на HP. За допълнителна информация, моля вижте Правната гаранция на потребителя (www.hp.com/go/eu-legal) или посетете уебсайта на Европейския потребителски център (ec.europa.eu/info/live-work-travel-eu/consumers/resolve-your-consumer-complaint/european-consumer-centres-network-ecc-net_en).

Потребителите имат правото да избират дали да претендират за извършване на услуга в рамките на Ограничената гаранция на HP или да потърсят такава от търговеца в рамките на двугодишната правна .гаранция

رومانيا

Garanția limitată HP este o garanție comercială furnizată în mod voluntar de către HP. Numele și adresa entității HP răspunzătoare de punerea în aplicare a Garanției limitate HP în țara dumneavoastră sunt :următoarele

România: HP Inc Romania SRL, 5 Fabrica de Glucoza Str., Building F, Ground Floor and Floor 8, 2nd District, București

Beneficiile Garanției limitate HP se aplică suplimentar față de orice drepturi privind garanția de doi ani oferită de vânzător pentru neconformitatea bunurilor cu contractul de vânzare; cu toate acestea, diverși factori pot avea impact asupra eligibilității dvs. de a beneficia de aceste drepturi. Drepturile legale ale consumatorului nu sunt limitate sau afectate în vreun fel de Garanția limitată HP. Pentru informații suplimentare consultați următorul link: garanția acordată consumatorului prin lege (www.hp.com/go/eu-legal) sau puteți accesa site-ul Centrul European al Consumatorilor (ec.europa.eu/info/live-work-travel-eu/consumers/resolve-your-consumer-complaint/european-consumer-centres-network-ecc-net_en). Consumatorii au dreptul să aleagă dacă să pretindă despăgubiri în cadrul Garanției limitate HP sau de la vânzător, în cadrul garanției legale de doi .ani

بلجيكا وهولندا

De Beperkte Garantie van HP is een commerciële garantie vrijwillig verstrekt door HP. De naam en het adres van de HP-entiteit die verantwoordelijk is voor het uitvoeren van de Beperkte Garantie van HP in uw land is :als volgt

Nederland: HP Nederland B.V., Startbaan 16, 1187 XR Amstelveen

België: HP Belgium BVBA, Hermeslaan 1A, B-1831 Diegem

De voordelen van de Beperkte Garantie van HP vormen een aanvulling op de wettelijke garantie voor consumenten gedurende twee jaren na de levering te verlenen door de verkoper bij een gebrek aan conformiteit van de goederen met de relevante verkoopovereenkomst. Niettemin kunnen diverse factoren een impact hebben op uw eventuele aanspraak op deze wettelijke rechten. De wettelijke rechten van de

consument worden op geen enkele wijze beperkt of beïnvloed door de Beperkte Garantie van HP. Raadpleeg voor meer informatie de volgende webpagina: Wettelijke garantie van de consument (www.hp.com/go/eu-legal) of u kan de website van het Europees Consumenten Centrum bezoeken (ec.europa.eu/info/live-work-travel-eu/consumers/resolve-your-consumer-complaint/european-consumer-centres-network-ecc-net_en). Consumenten hebben het recht om te kiezen tussen enerzijds de Beperkte Garantie van HP of anderzijds het aanspreken van de verkoper in toepassing van de wettelijke garantie

فنلندا

HP:n rajoitettu takuu on HP:n vapaaehtoisesti antama kaupallinen takuu. HP:n myöntämästä takuusta maassanne vastaavan HP:n edustajan yhteystiedot ovat

Suomi: HP Finland Oy, Piispankalliontie, FIN - 02200 Espoo

HP:n takuun edut ovat voimassa mahdollisten kuluttajansuojalakiin perustuvien oikeuksien lisäksi sen varalta, että tuote ei vastaa myyntisopimusta. Saat lisätietoja seuraavasta linkistä: Kuluttajansuoja (www.hp.com/go/eu-legal) tai voit käydä Euroopan kuluttajakeskuksen sivustolla (ec.europa.eu/info/live-work-travel-eu/consumers/resolve-your-consumer-complaint/european-consumer-centres-network-ecc-net_en). Kuluttajilla on oikeus vaatia virheen korjausta HP:n takuun ja kuluttajansuojan perusteella HP:lta tai myyjältä

سلوفينيا

Omejena garancija HP je prostovoljna trgovska garancija, ki jo zagotavlja podjetje HP. Ime in naslov poslovne enote HP, ki je odgovorna za omejeno garancijo HP v vaši državi, sta naslednja

Slovenija: Hewlett-Packard Europe B.V., Amsterdam, Meyrin Branch, Route du Nant-d'Avril 150, 1217 Meyrin, Switzerland

Ugodnosti omejene garancije HP veljajo poleg zakonskih pravic, ki ob sklenitvi kupoprodajne pogodbe izhajajo iz dveletne garancije prodajalca v primeru neskladnosti blaga, vendar lahko na izpolnjevanje pogojev za uveljavitev pravic vplivajo različni dejavniki. Omejena garancija HP nikakor ne omejuje strankinih z zakonom predpisanih pravic in ne vpliva nanje. Za dodatne informacije glejte naslednjo povezavo: Strankino pravno jamstvo (www.hp.com/go/eu-legal); ali pa obiščite spletno mesto evropskih središč za potrošnike (ec.europa.eu/info/live-work-travel-eu/consumers/resolve-your-consumer-complaint/european-consumer-centres-network-ecc-net_en). Potrošniki imajo pravico izbrati, ali bodo uveljavljali pravice do storitev v skladu z omejeno garancijo HP ali proti prodajalcu v skladu z dvoletno zakonsko garancijo

كرواتيا

HP ograničeno jamstvo komercijalno je dobrovoljno jamstvo koje pruža HP. Ime i adresa HP subjekta odgovornog za HP ograničeno jamstvo u vašoj državi

Hrvatska: HP Computing and Printing d.o.o. za računalne i srodne aktivnosti, Radnička cesta 41, 10000 Zagreb

Pogodnosti HP ograničenog jamstva vrijede zajedno uz sva zakonska prava na dvogodišnje jamstvo kod bilo kojeg prodavača s obzirom na nepodudaranje robe s ugovorom o kupnji. Međutim, razni faktori mogu utjecati na vašu mogućnost ostvarivanja tih prava. HP ograničeno jamstvo ni na koji način ne utječe niti ne ograničava zakonska prava potrošača. Dodatne informacije potražite na ovoj adresi: Zakonsko jamstvo za potrošače (www.hp.com/go/eu-legal) ili možete posjetiti web-mjesto Evropskih potrošačkih centara (ec.europa.eu/info/live-work-travel-eu/consumers/resolve-your-consumer-complaint/european-consumer-centres-network-ecc-net_en). Potrošači imaju pravo odabrati žele li ostvariti svoja potraživanja u sklopu HP ograničenog jamstva ili pravnog jamstva prodavača u trajanju ispod dvije godine

HP ierobežotā garantija ir komercgarantija, kuru brīvprātīgi nodrošina HP. HP uzņēmums, kas sniedz HP :ierobežotās garantijas servisa nodrošinājumu jūsu valstī

Latvija: HP Finland Oy, PO Box 515, 02201 Espoo, Finland

HP ierobežotās garantijas priekšrocības tiek piedāvātas papildus jebkurām likumīgajām tiesībām uz pārdevēja un/vai ražotāju nodrošinātu divu gadu garantiju gadījumā, ja preces neatbilst pirkuma līgumam, tomēr šo tiesību saņemšanu var ietekmēt vairāki faktori. HP ierobežotā garantija nekādā veidā neierobežo un neietekmē patērētāju likumīgās tiesības. Lai iegūtu plašāku informāciju, izmantojiet šo saiti: Patērētāju likumīgā garantija (www.hp.com/go/eu-legal) vai arī Eiropas Patērētāju tiesību aizsardzības centra tīmekļa vietni (ec.europa.eu/info/live-work-travel-eu/consumers/resolve-your-consumer-complaint/european-consumer-centres-network-ecc-net_en). Patērētājiem ir tiesības izvēlēties, vai pieprasīt servisa .nodrošinājumu saskaņā ar HP ierobežoto garantiju, vai arī pārdevēja sniegto divu gadu garantiju

HP ribotoji garantija yra HP savanoriškai teikiama komercinė garantija. Toliau pateikiami HP bendrovių, :teikiančių HP garantiją (gamintojo garantiją) jūsų šalyje, pavadinimai ir adresai

Lietuva: HP Finland Oy, PO Box 515, 02201 Espoo, Finland

HP ribotoji garantija papildomai taikoma kartu su bet kokiomis kitomis įstatymais nustatytais teisėmis į pardavėjo suteikiamą dviejų metų laikotarpio garantiją dėl prekių atitikties pardavimo sutarčiai, tačiau tai, ar jums ši teisė bus suteikiama, gali priklausyti nuo įvairių aplinkybių. HP ribotoji garantija niekaip neapriboja ir neįtakoja įstatymais nustatytų vartotojo teisių. Daugiau informacijos rasite paspaudę šią nuorodą: Teisinė vartotojo garantija (www.hp.com/go/eu-legal) arba apsilankę Europos vartotojų centro internetinėje svetainėje (ec.europa.eu/info/live-work-travel-eu/consumers/resolve-your-consumer-complaint/european-consumer-centres-network-ecc-net_en). Vartotojai turi teisę prašyti atlikti techninį aptarnavimą pagal HP .ribotąją garantiją arba pardavėjo teikiamą dviejų metų įstatymais nustatytą garantiją

HP piiratud garantii on HP poolt vabatahtlikult pakutav kaubanduslik garantii. HP piiratud garantii eest :vastutab HP üksus adressil

Eesti: HP Finland Oy, PO Box 515, 02201 Espoo, Finland

HP piiratud garantii rakendub lisaks seaduses ettenähtud müüjapoolsele kaheaastasele garantiile, juhul kui toode ei vasta müügilepingu tingimustele. Siiski võib esineda asjaolusid, mille puhul teie jaoks need õigused ei pruugi kehtida. HP piiratud garantii ei piira ega mõjuta mingil moel tarbija seadusjärgseid õigusi. Lisateavet leiate järgmiselt lingilt: tarbija õiguslik garantii (www.hp.com/go/eu-legal) või võite külastada Euroopa tarbijakeskuste veebisaiti (ec.europa.eu/info/live-work-travel-eu/consumers/resolve-your-consumer-complaint/european-consumer-centres-network-ecc-net_en). Tarbijal on õigus valida, kas ta soovib kasutada .HP piiratud garantiid või seadusega ette nähtud müüjapoolset kaheaastast garantiid

Срок службы принтера для России

Срок службы данного принтера HP составляет пять лет в нормальных условиях эксплуатации. Срок службы отсчитывается с момента ввода принтера в эксплуатацию. В конце срока службы HP рекомендует посетить веб-сайт нашей службы поддержки по адресу www.support.hp.com и/или связаться с авторизованным поставщиком услуг HP для получения рекомендаций в отношении дальнейшего .безопасного использования принтера

ضمان Premium Protection Warranty من HP: بيان الضمان المحدود لخرطوشة الحبر LaserJet

تضمن شركة HP أن هذا المنتج خالي من عيوب كلٍ من المواد المكونة له ومن عيوب التصنيع.

لا ينطبق هذا الضمان على المنتجات التي (أ) تم إعادة تعبئتها أو تجديدها أو إعادة تصنيعها أو العبث بها بأي طريقة أو (ب) التي حدثت لها مشاكل ناجمة عن سوء الاستخدام أو التخزين غير السليم أو التشغيل خارج نطاق المواصفات البيئية المعلنة للمنتج أو (ج) التي بليت نتيجة الاستخدام العادي.

للحصول على خدمة الضمان، يُرجى إعادة المنتج إلى مكان الشراء (مع إرفاق وصف كتابي للمشكلة وعينات طباعة) أو الاتصال بالدعم. ويرجع إلى HP أحد خيارين، إما أن تستبدل HP المنتجات المعيبة أو ترد المبلغ الذي تم دفعه لشرائها.

وفقاً للحد الذي يسمح به القانون المحلي، يعد الضمان المذكور أعلاه مقصوداً ولا يوجد أي ضمان أو شرط آخر سواء مكتوب أو شفهي أو صريح أو ضمني وتخلي شركة HP مسؤوليتها بالتحديد عن أي ضمانات أو شروط ضمنية لقابلية البيع أو جودة مرضية أو الملاءمة لغرض معين.

وفقاً للحد الذي يسمح به القانون المحلي، لن تكون شركة HP أو موزعوها مسؤولة في أي حال من الأحوال عن أي ضرر مباشر أو عارض خاص أو ناجم (بما في ذلك فقد الأرباح أو البيانات) أو أي ضرر آخر، سواء كان مذكوراً في عقد أم في أي مكان آخر.

لا تستبعد شروط الضمان الواردة في هذا البيان، باستثناء ما يسمح به القانون، أو تقييد أو تعديل وتعتبر إضافة إلى حقوق التفويض المطابقة للقانون والمطبقة على بيع هذا المنتج لك.

تذكير بشأن المستلزمات من شركة أخرى غير HP

لن تعمل الطابعة كما هو متوقع عند اكتشاف مستلزمات غير أصلية من شركة أخرى غير HP أو مستلزمات HP تمت إعادة تعبئتها أو تجديدها أو إعادة تصنيعها أو العبث بها بأي شكل من الأشكال.

موقع HP على ويب لمكافحة التديليس

انتقل إلى www.hp.com/go/anticounterfeit عند تثبيت خرطوشة حبر HP وظهور رسالة على لوحة التحكم تفيد بأن الخرطوشة غير أصلية من شركة أخرى غير HP. وستساعدك شركة HP في تحديد ما إذا كانت خرطوشة الطباعة أصلية واتخاذ الخطوات اللازمة لحل المشكلة.

قد لا تكون خرطوشة الحبر التي تستخدمها خرطوشة حبر أصلية من HP إذا لاحظت ما يلي:

- تشير صفحة حالة المستلزمات إلى تركيب مستلزمات غير أصلية من شركة أخرى غير HP.
- تواجه عدداً كبيراً من المشاكل مع الخرطوشة.
- يختلف شكل الخرطوشة عن شكلها المعتاد (على سبيل المثال، اختلاف العبوة عن عبوة HP).

البيانات المخزنة على خرطوشة الحبر

تتضمن خراطيش الحبر HP المستخدمة مع هذا المنتج شريحة ذاكرة تساعد في عملية تشغيل المنتج.

بالإضافة إلى ذلك، تجمع شريحة الذاكرة هذه مجموعة معلومات محددة عن استخدام المنتج قد تتضمن المعلومات التالية: تاريخ تثبيت خرطوشة الحبر لأول مرة، وتاريخ استخدام خرطوشة الحبر لآخر مرة، وعدد الصفحات المطبوعة باستخدام خرطوشة الحبر، وغلاف الصفحة، وأوضاع الطباعة المستخدمة، وأي أخطاء مطبعية قد تطرأ، وطرز المنتج. تساعد هذه المعلومات HP على تصميم منتجات مستقبلية تتماشى مع احتياجات الطباعة الخاصة بعملائنا.

لا تتضمن البيانات المجمعة من شريحة ذاكرة خرطوشة الحبر معلومات يمكن استخدامها للتعرف على عميل أو على مستخدم خرطوشة الحبر أو المنتج.

تجمع HP عينة من شرائح الذاكرة من الخراطيش التي يتم إرجاعها إلى برنامج إعادة منتجات HP وإعادة تدويرها المجاني (HP Planet Partners: www.hp.com/recycle). وتتم قراءة شرائح الذاكرة من هذه العينة ودراستها لتحسين منتجات HP المستقبلية. قد يستطيع شركاء HP الذين يساعدون في عملية إعادة تدوير خرطوشة الحبر هذه الوصول إلى هذه البيانات أيضاً.

قد تستطيع أي جهة خارجية تقوم بمعالجة خرطوشة الحبر الوصول إلى المعلومات المجهولة والموجودة على شريحة الذاكرة.

اتفاقية ترخيص المستخدم

اقرأ بعناية قبل استخدام جهاز البرنامج هذا: تعدّ اتفاقية ترخيص المستخدم النهائي هذه ("اتفاقية ترخيص المستخدم النهائي") اتفاقية قانونية (أ) بينك (إما كفرد أو ككيان منفرد) وبين (ب) HP Inc. ("HP") تحكم استخدامك لأي منتج برنامج مثبت على منتج HP الخاص بك أو متاح من قبل HP للاستخدام معه ("منتج HP")، والذي لا يكون خلافاً لذلك خاضعاً لاتفاقية ترخيص منفصلة بينك وبين HP أو أي من مورديها. قد تحتوي البرامج الأخرى على اتفاقية ترخيص مستخدم نهائي EULA في الوثائق الخاصة بها على الإنترنت. المصطلح "منتج البرنامج" يعني برامج الكمبيوتر وقد تتضمن الوسائط المقترنة بها والمواد المطبوعة والوثائق "على شبكة الإنترنت" أو الوثائق الإلكترونية.

قد يُرفق بمنتج HP تعديل أو ملحق لاتفاقية ترخيص المستخدم النهائي EULA هذه.

يتم عرض الحقوق الواردة في منتج البرنامج فقط بشرط موافقتك على جميع بنود اتفاقية ترخيص المستخدم النهائي EULA هذه وشروطها. عند تثبيت منتج البرنامج، أو نسخه، أو تنزيله، أو أي استخدام آخر له، فأنت توافق على الالتزام باتفاقية ترخيص المستخدم النهائي EULA هذه. إذا كنت لا تقبل بشروط الترخيص هذه، يكون الحل الوحيد لك هو إرجاع المنتج غير المستخدم بالكامل (الأجهزة والبرامج) خلال 14 يوماً لطلب إعادة ثمن المنتج وفق سياسة إعادة ثمن المنتج الخاصة بمكان الشراء.

اتفاقية ترخيص المستخدم النهائي EULA هذه هي اتفاقية عالمية ولا تنطبق على أي بلد أو ولاية أو إقليم معين إذا كنت قد حصلت على البرنامج كمستهلك في إطار التشريع الخاص بالمستهلك في بلدك أو ولايتك أو منطقتك، فإنه على الرغم من أي شيء بخلاف اتفاقية المستخدم النهائي EULA هذه، لا يوجد أي شيء في اتفاقية ترخيص المستخدم هذه يؤثر على أي حقوق قانونية أو تعويضات غير قابلة للاستبعاد قد تكون قد تعرضت لها بموجب تشريع المستهلك هذا وتخضع اتفاقية ترخيص المستخدم النهائي هذه لتلك الحقوق والتعويضات. ارجع إلى القسم 16 للاطلاع على مزيد من المعلومات حول حقوق المستهلك.

1. منح الترخيص. تمنحك HP الحقوق التالية بشرط إذعانك لكل البنود والشروط في اتفاقية ترخيص المستخدم النهائي EULA هذه:

أ. الاستخدام. يمكنك استخدام "منتج البرنامج" على جهاز كمبيوتر واحد ("الكمبيوتر الخاص بك"). إذا كان منتج البرنامج يتوفر لك عبر الإنترنت وتم ترخيصه في الأساس للاستخدام على أكثر من جهاز كمبيوتر، فيمكنك تثبيت منتج البرنامج واستخدامه فقط على أجهزة الكمبيوتر هذه. لا يجوز لك فصل الأجزاء المكونة لمنتج البرنامج للاستخدام على أكثر من جهاز كمبيوتر واحد. وليس لديك الحق في توزيع منتج البرنامج وليس لديك الحق في تعديل منتج البرنامج ولا أي ترخيص ولا ميزة تحكم في منتج البرنامج. قد تقوم بتحميل منتج البرنامج إلى الذاكرة المؤقتة بجهاز الكمبيوتر الخاص بك (RAM) لأغراض استخدام منتج البرنامج.

ب. التخزين. يجوز نسخ منتج البرنامج في الذاكرة المحلية أو جهاز التخزين في منتج HP.

ج. النسخ. يجوز لك عمل نسخ أرشيفية أو احتياطية من منتج البرنامج، شرط أن تحتوي النسخة على كل إشعارات الملكية لبرنامج المنتج الأصلي وأن يتم استخدام تلك النسخة لأغراض النسخ الاحتياطي فقط.

د. حفظ الحقوق. تحتفظ شركة HP وموردوها بجميع الحقوق الممنوحة لك بشكل صريح في اتفاقية ترخيص المستخدم EULA هذه.

هـ. البرامج المجانية. على الرغم من بنود اتفاقية ترخيص المستخدم النهائي EULA هذه وشروطها، يتم الترخيص لك بكل أو أي من أجزاء منتج البرنامج التي تشكّل برنامج HP غير خاضع لحقوق الملكية أو برنامجاً متوفراً وفق ترخيص عام بواسطة جهات خارجية ('البرامج المجانية')، وفقاً لبنود وشروط اتفاقية ترخيص البرنامج المصاحبة لمثل هذه البرامج المجانية ما إذا كان ذلك على شكل اتفاقية منفصلة أو بترخيص الغطاء البلاستيكي أو شروط الترخيص الإلكترونية التي تم قبولها في وقت التنزيل. سيتم التحكم في استخدام البرامج المجانية بالكامل بواسطة بنود وشروط هذا الترخيص.

و. حل الاسترداد. قد يتم استخدام أي حل استرداد للبرنامج متوفر مع منتج HP الخاص بك، ما إذا كان ذلك على شكل حل يستند إلى محرك أقراص ثابت أو حل استرداد يستند إلى الوسائط الخارجية (على سبيل المثال، القرص المرن أو القرص المضغوط أو قرص DVD) أو حل مكافئ يتم تسليمه بأي شكل آخر، فقط

لاستعادة القرص الثابت لمنتج HP الذي تم شراء حل الاسترداد من الأساس معه/لأجله. تحكم اتفاقية ترخيص Microsoft استخدام أي برنامج بنظام تشغيل Microsoft موجود في مثل حل الاسترداد هذا.

٣. الترقيات. لاستخدام منتج برنامج معرّف كترقية، يجب أولاً أن تحصل على الترخيص الخاص بمنتج البرنامج الأصلي المعرّف من قبل HP بأنه مؤهل للترقية. بعد الترقية، لا يعود يجوز لك استخدام منتج البرنامج الأصلي الذي كوّن الأساس لأهلية الترقية. باستخدام منتج البرنامج، أنت توافق أيضاً على احتمالية وصول HP إلى منتج HP الخاص بك عند توصيله بالإنترنت للتحقق من إصدار أو حالة منتجات برامج معينة واحتمالية تنزيل وتثبيت الترقيات أو التحديثات لمنتجات البرامج هذه تلقائياً على منتج HP الخاص بك لتوفير إصدارات أو تحديثات جديدة مطلوبة للمحافظة على الأداء الوظيفي، أو الأداء، أو الأمان الخاص بمنتج البرنامج ومنتج HP الخاص بك وتسهيل توفير الدعم أو الخدمات الأخرى المتوفرة لك. في حالات معينة، واعتماداً على نوع الترقية أو التحديث، سيتم تزويدك بالإعلامات (عبر إطار منبثق أو أي وسيلة أخرى)، الأمر الذي قد يتطلب منك بدء الترقية أو التحديث.

٣. البرامج الإضافية. تسري اتفاقية ترخيص المستخدم النهائي EULA هذه على تحديثات أو ملحقات منتج البرنامج الأصلي المتوفر من قبل HP إلا عندما توفر HP شروطاً أخرى مع التحديث أو الملحق. في حالة حدوث تعارض بين اتفاقية ترخيص المستخدم النهائي EULA والشروط الأخرى، يتم تطبيق الشروط الأخرى.

٤. النقل.

أ. الجهات الأخرى. يمكن للمستخدم الأولي لمنتج البرنامج القيام مرة واحدة بنقل منتج البرنامج إلى مستخدم نهائي آخر. ينبغي أن يتضمن أي نقل جميع الأجزاء المكونة، والوسائط، والمواد المطبوعة، واتفاقية ترخيص المستخدم النهائي EULA هذه، وإن أمكن، شهادة الأصالة. لا يجب أن يكون النقل نقلاً غير مباشر، مثل الشحن. قبل عملية النقل، يجب أن يوافق المستخدم النهائي المتلقي للمنتج المنقول على جميع شروط اتفاقية ترخيص المستخدم النهائي EULA هذه. عند نقل منتج البرنامج، يتم إنهاء الترخيص الخاص بك تلقائياً.

ب. القيود. لا يجوز أن تقوم بتأجير أو إقراض منتج البرنامج أو استخدام منتج البرنامج لأغراض المشاركة التجارية أو الاستخدام المكتبي. ولا يجوز أن تقوم بمنح الترخيص أو منتج البرنامج من الباطن أو تحوّل أو تنقله إلا كما هو موضح صراحة في اتفاقية ترخيص المستخدم النهائي EULA هذه.

٥. حقوق الملكية. كافة حقوق الملكية الفكرية الواردة في وثائق منتج البرنامج والمستخدم مملوكة لشركة HP أو مورديها وهي محمية بموجب القانون، بما في ذلك على سبيل المثال لا الحصر قانون حقوق النشر والسري التجاري والعلامة التجارية بالولايات المتحدة الأمريكية، بالإضافة إلى القوانين وأحكام الاتفاقيات الدولية السارية الأخرى. يجب ألا تقوم بإزالة أي من معرف المنتج أو إشعار حقوق النشر أو القيود على الملكية من منتج البرنامج.

٦. القيود الخاصة بالهندسة العكسية. لا يجوز لك إجراء هندسة عكسية أو حل أو فك منتج البرنامج، ما عدا فقط إلى الحد الذي يتم إليه تعيين الحق في القيام به وفق القانون المعمول به بالرغم من هذا القيد أو النص على ذلك بشكل صريح في اتفاقية ترخيص المستخدم النهائي EULA هذه.

٧. المصطلح. تكون اتفاقية ترخيص المستخدم النهائي EULA هذه فعالة ما لم يتم إنهاؤها أو رفضها. سيتم أيضاً إنهاء اتفاقية ترخيص المستخدم النهائي EULA هذه في الحالات المبينة في أي مكان آخر في اتفاقية ترخيص المستخدم النهائي EULA هذه أو إذا أخفقت في الإذعان لأي شرط أو بند في اتفاقية ترخيص المستخدم النهائي EULA هذه.

٨. إشعار بجمع البيانات.

الموافقة على استخدام البيانات.

أ. توافق أنت على أن شركة HP والشركات التابعة لها يجوز لها أن تجمع وتدمج وتستخدم معلومات الجهاز والمستخدم الفردية التي تقدمها فيما يتعلق بخدمات الدعم ذات الصلة بمنتج البرنامج. وتوافق شركة HP على عدم استخدام هذه المعلومات لتسويقها لك دون موافقتك. تعرف على المزيد حول ممارسات جمع البيانات لدى HP على www.hp.com/go/privacy

ستستخدم شركة HP ملفات تعريف الارتباط وأدوات تقنيات الويب الأخرى لجمع المعلومات الفنية مجهولة المصدر المتعلقة "ببرامج HP" و"منتج HP". وسيتم استخدام هذه البيانات لتوفير الترقيات والدعم المتعلق أو الخدمات الأخرى الموصوفة في "القسم 2". ستقوم HP أيضاً بجمع المعلومات الشخصية، بما في ذلك عنوان بروتوكول الإنترنت الخاص بك أو معلومات المعرّف الفريدة الأخرى

المرتبطة "بمنتج HP" الخاص بك والبيانات المقدمة منك عند تسجيل "منتج HP" الخاص بك. وبالإضافة إلى توفير الترقية والدعم المتعلق أو الخدمات الأخرى، سيتم استخدام هذه البيانات لإرسال الاتصالات التسويقية إليك (في كل حالة مع قبلك الصريح حيثما يتطلب القانون المعمول به).

والى الحد الذي يسمح به القانون المعمول به، بقبول هذه الشروط والأحكام، فإنك توافق على جمع واستخدام البيانات مجهولة المصدر والشخصية من قبل HP، والشركات التابعة لها، وفروعها كما هو موصوف في "اتفاقية ترخيص المستخدم النهائي" هذه وكما هو موصوف بشكل أكثر تفصيلاً في سياسة الخصوصية الخاصة بشركة HP على الموقع: www.hp.com/go/privacy

ب. الجمع/الاستخدام من قبل الجهات الخارجية. يتم توفير برامج معينة مضمنة في منتج HP الخاص بك وترخيصها لك بشكل منفصل عن طريق موفري الجهات الأخرى (برامج الجهات الأخرى). قد يتم تثبيت برامج الجهات الخارجية وتكون مشغلة على منتج HP الخاص بك حتى في حالة اختيارك عدم تنشيط/ شراء مثل هذا البرنامج. قد تقوم برامج الجهات الخارجية بجمع وإرسال معلومات فنية حول النظام الخاص بك (على سبيل المثال، عنوان بروتوكول الإنترنت، معرف الجهاز الفريد، إصدار البرنامج المثبت، إلخ.) وبيانات النظام الأخرى. يتم استخدام هذه المعلومات بواسطة الجهات الخارجية لتعريف سمات النظام الفنية والتأكد من تثبيت الإصدار الأحدث من البرنامج على النظام الخاص بك. إذا كنت لا تريد أن تقوم برامج الجهات الخارجية بجمع هذه المعلومات الفنية أو إرسال تحديثات الإصدار تلقائياً إليك، فعليك إلغاء تثبيت البرنامج قبل الاتصال بالإنترنت.

٩. **إخلاء المسؤولية عن الضمانات.** وإلى الحد الأقصى الذي يسمح به القانون المعمول به، توفر شركة HP وموردوها منتج البرنامج "كما هو" وبجميع عيوبه، وتُخلى مسؤوليتها عن جميع الضمانات والواجبات والشروط الأخرى، سواء كانت صريحة أو ضمنية أو قانونية، بما في ذلك على سبيل المثال لا الحصر، ضمانات: (1) للملكية وعدم الانتهاك؛ (2) القابلية للتسويق؛ (3) الملاءمة لغرض معين؛ (4) أن "المنتج البرمجي" سيعمل مع المستلزمات أو الملحقات من شركات أخرى غير HP؛ و (5) ضعف جميع الفيروسات فيما يتعلق باختراق "المنتج البرمجي". ولا تسمح بعض الدول/السلطات القضائية باستبعاد الضمانات الضمنية أو القيود على مدة الضمانات الضمنية، وبالتالي قد لا ينطبق إخلاء المسؤولية المذكور أعلاه عليك في مجمله.

١٠. **تحديد المسؤولية.** مع عدم الإخلال بقوانين جمهورية الصين الشعبية، وفيما عدا الأضرار التي قد تسبب فيها أنت، تقتصر كافة المسؤولية القانونية التي تتحملها شركة HP أو أي من مورديها بموجب أي بند من بنود "اتفاقية ترخيص المستخدم النهائي" هذه وكذلك التعويض الوحيد عن كافة ما سبق على القيمة القصوى للمبلغ الفعلي المدفوع من قبلك بشكل منفصل مقابل منتج البرنامج أو على قيمة 5 دولارات أمريكية. إلى الحد الأقصى الذي يسمح به القانون المعمول به، لن تكون HP أو أي من مورديها مسؤولة بأي حال عن أي أضرار خاصة، أو عارضة، أو غير مباشرة، أو استتباعية أيًا تكن، (بما في ذلك، على سبيل المثال لا الحصر، الأضرار لفقدان الأرباح أو المعلومات السرية أو المعلومات الأخرى، أو لانقطاع الأعمال، أو للإصابة الشخصية، أو لفقدان الخصوصية) تنشأ عن أو تتعلق بأي طريقة باستخدام منتج البرنامج أو عدم القدرة على استخدامه، أو خلافًا لذلك في ما يتعلق بأي أحكام في اتفاقية ترخيص المستخدم النهائي EULA هذه، حتى لو تم إبلاغ HP أو أي مورد باحتمال وقوع هذه الأضرار وحتى في حال فشل التدبير في الغرض الأساسي له. ونتيجة لعدم سماح بعض الدول/السلطات القضائية باستثناء أو تقييد الأضرار العارضة أو التبعية، فقد لا ينطبق عليك التقييد أو الاستثناء المذكور أعلاه.

١١. **العملاء التابعون لحكومة الولايات المتحدة الأمريكية.** إذا كنت ضمن كيان حكومة الولايات المتحدة، ومتوافقًا مع FAR 12.211 و FAR 12.212، فيتم ترخيص برامج الكمبيوتر التجارية، ووثائق برامج جهاز الكمبيوتر، والبيانات الفنية للعناصر التجارية وفقاً للترخيص التجاري القياسي من HP.

١٢. **التوافق مع قوانين التصدير.** يجب عليك الإذعان لكافة القوانين والتنظيمات في الولايات المتحدة الأمريكية والدول الأخرى ("قوانين التصدير") لضمان أن منتج البرنامج لا يتم (1) تصديره، مباشرة أو غير مباشرة، في مخالفة لقوانين التصدير، أو (2) استخدامه لأي غرض محظور بواسطة قوانين التصدير، بما في ذلك، ومن دون تحديد، انتشار الأسلحة النووية أو الكيميائية أو البيولوجية.

١٣. **القدرة على التعاقد والسلطة للتعاقد.** أنت تمثل أنك في السن القانونية لدى الغالبية في الدولة التي تقيم فيها وإذا كان ذلك متاحًا، فأنت مخوّل لك من قبل صاحب العمل لديك الدخول في هذا العقد كما ينبغي.

١٤. **القانون المعمول به.** تخضع "اتفاقية ترخيص المستخدم النهائي" هذه لقوانين الدولة التي تم شراء الجهاز فيها.

١٥. **مجمّل الاتفاقية.** تُعد "اتفاقية ترخيص المستخدم النهائي" هذه (بما في ذلك أي ملحق أو تعديل "لاتفاقية ترخيص المستخدم النهائي" هذه تم تضمينه مع "منتج HP") بمثابة الاتفاقية الكاملة بينك أنت و HP فيما

يتعلق "بالمنتج البرمجي" وهي تنسخ جميع الاتصالات والاقتراحات والإعلانات فيما يتعلق "بالمنتج البرمجي" أو أية موضوع آخر تغطيه "اتفاقية ترخيص المستخدم النهائي" هذه. وإلى المدى الذي تتعارض فيه شروط أية سياسات أو برامج من HP لخدمات الدعم مع شروط "اتفاقية ترخيص المستخدم النهائي" هذه، فيلزم الخضوع لشروط "اتفاقية ترخيص المستخدم النهائي" هذه.

١٦. حقوق المستهلكين. يجوز للمستهلكين في بعض البلدان أو الولايات أو الأقاليم الاستفادة من بعض الحقوق القانونية والتعويضات بموجب تشريعات المستهلكين التي لا يمكن بموجبها استبعاد مسؤولية HP أو تقييدها بشكل قانوني. إذا كنت قد حصلت على البرنامج كمستهلك في إطار تشريعات المستهلكين ذات الصلة في بلدك أو ولايتك أو إقليمك، فيجب قراءة أحكام اتفاقية ترخيص المستخدم النهائي (بما في ذلك حالات إخلاء المسؤولية عن الضمانات والقيود وحالات استبعاد المسؤولية) وفقاً للقانون المعمول به وتطبيقها فقط إلى أقصى حد يسمح به القانون المعمول به.

المستهلكون في أستراليا: إذا كنت قد حصلت على البرنامج كمستهلك في إطار "قانون المستهلك الأسترالي" بموجب قانون المنافسة والمستهلك الأسترالي لعام 2010 (Cth)، فإنه على الرغم من أي حكم آخر في اتفاقية ترخيص المستخدم النهائي هذه:

- أ. البرنامج يأتي بضمانات لا يمكن استبعادها بموجب قانون حماية المستهلك الأسترالي، بما في ذلك السلع التي ستكون بجودة مقبولة، كما أنه سيتم تقديم الخدمات بعناية واجب ومهارة عالية. يحق لك الاستبدال أو الإرجاع نتيجة حدوث عطل كبير والتعويض عن أي خسارة أو ضرر معقول يمكن التنبؤ به، يحق لك أيضاً إصلاح البرنامج أو استبداله إذا لم يكن بجودة مقبولة وإذا لم يكن يُعتبر العطل أساسياً.
 - ب. لا شيء في هذه الاتفاقية يستبعد أو يقيد أو يعدل أي حق أو تعويض أو أي كفالة أو ضمان أو أي بند أو شرط آخر ضمني أو يفرضه قانون المستهلك الأسترالي ولا يمكن استبعاده أو تقييده بصورة قانونية، و
 - ج. تأتي المزايا التي توفرها لك الضمانات الصريحة في اتفاقية ترخيص المستخدم النهائي هذه بالإضافة إلى الحقوق والتعويضات الأخرى المتاحة لك بموجب قانون المستهلك الأسترالي. وتسود حقوقك بموجب قانون المستهلك الأسترالي إلى حد عدم توافقها مع أي قيود واردة في الضمان السريع.
- قد يكون البرنامج قادرًا على الاحتفاظ بالبيانات التي ينشئها المستخدمون. وتوفر لك شركة HP بموجب هذا إشعارًا بأنه إذا قامت HP بإصلاح برنامجك، فقد يؤدي هذا الإصلاح إلى فقدان تلك البيانات. وإلى أقصى حد يسمح به القانون، تنطبق قيود واستثناءات مسؤولية HP في اتفاقية ترخيص المستخدم النهائي هذه فيما يتعلق بأي فقدان للبيانات.
- إذا كنت تعتقد أن لك الحق في الحصول على أي ضمان بموجب هذه الاتفاقية أو أي من التعويضات المذكورة أعلاه، فيرجى الاتصال بشركة HP:

شركة HP PPS Australia Pty Ltd

Rhodes Corporate Park, Building F, Level 5

1 Homebush Bay Drive

Rhodes, NSW 2138

Australia

للشروع في طلب الدعم أو المطالبة بالضمان، يُرجى الاتصال على الرقم 13 10 47 (من داخل أستراليا) أو +61 2 8278 1039 (في حالة الاتصال دوليًا) أو زيارة موقع www8.hp.com/au/en/contact-hp/phone-assist.html لمعظم القائمة الحالية لأفراد الدعم عبر الهاتف.

إذا كنت مستهلكًا بالمعنى المقصود في قانون المستهلك الأسترالي وكنت تشتري البرامج أو خدمات الضمان والدعم للبرامج التي ليست من النوع الذي تم الحصول عليه عادةً لاستهلاك الاستخدام الشخصي أو المنزلي أو الأسري، فإنه على الرغم من أي حكم آخر في اتفاقية ترخيص المستخدم النهائي هذه، تحد شركة HP من مسؤوليتها عن عدم الامتثال لضمان المستهلك على النحو التالي:

أ. تقديم خدمات الضمان أو الدعم للبرنامج: لأي إجراء واحد أو أكثر مما يلي: إعادة تقديم الخدمات أو دفع تكاليف إعادة تقديم الخدمات، و

ب. تقديم البرنامج: لأي إجراء واحد أو أكثر مما يلي: استبدال البرنامج أو تقديم برنامج مكافئ أو إصلاح البرنامج أو دفع تكاليف استبدال البرنامج أو الحصول على برنامج مكافئ أو دفع تكاليف إصلاح البرنامج، و

ج. أو إلى أقصى حد يسمح به القانون.

المستهلكون في نيوزيلندا: في نيوزيلندا، يأتي البرنامج مع ضمانات لا يمكن استبعادها بموجب قانون قانون ضمانات المستهلكين لعام 1993. وفي نيوزيلندا، تعني معاملة المستهلك معاملة تتعلق بشخص ما يقوم بشراء سلع للاستخدام أو الاستهلاك الشخصي أو الأسري أو المنزلي وليس لغرض أعمال. يحق للمستهلكين في نيوزيلندا الذي يقومون بشراء سلع للاستخدام أو الاستهلاك الشخصي أو الأسري أو المنزلي وليس لغرض أعمال ("المستهلكون في نيوزيلندا") إصلاح أو استبدال أو إعادة ثمن المنتج لفشل والتعويض عن خسارة أو تلفيات أخرى يتم التنبؤ بها بشكل معقول. ويجوز للمستهلك النيوزيلندي (كما هو موضح أعلاه) استرداد تكاليف إعادة المنتج إلى مكان الشراء إذا كان هناك خرق لقانون المستهلك النيوزيلندي؛ وعلاوة على ذلك، إذا كانت التكلفة ستكون كبيرة على المستهلك النيوزيلندي لإعادة السلع إلى HP، فإن شركة HP ستجمع هذه السلع على حسابها الخاص. إذا كان أي عرض من المنتجات أو الخدمات لأغراض تجارية، فإنك توافق على أن قانون ضمانات المستهلكين لعام 1993 لا ينطبق، وأنه نظرًا لطبيعة وقيمة المعاملة، تُعد هذه المعاملة عادلة ومعقولة.

© Copyright 2020 HP Development Company, L.P

المعلومات الواردة بهذه الوثيقة عرضة للتغيير دون إشعار. وقد تكون جميع أسماء المنتج الأخرى المذكورة الواردة هنا علامات تجارية لشركتها المماثلة. وإلى الحد الذي يسمح به القانون المعمول به، تكون الضمانات الوحيدة لمنتجات وخدمات HP مبيّنة في بيانات الضمان الواضحة المصاحبة لتلك المنتجات والخدمات. ولا يوجد هنا ما يمكن تفسيره على أنه يشكل ضمانًا إضافيًا. وإلى الحد الذي يسمح به القانون المعمول به، تتحمل شركة HP مسؤولية أي أخطاء فنية أو تحريرية أو حذف يرد في هذا المستند.

خدمة الإصلاح الذاتي من قبل العميل المشمولة بالضمان

تم تصميم منتجات HP مع العديد من قطع الغيار التي تتمتع بميزة CSR (الإصلاح الذاتي بواسطة العميل) لتقليل وقت الإصلاح وتوفير المزيد من المرونة في إجراء استبدال الأجزاء التالفة. وإذا اكتشفت شركة HP أثناء فترة التشخيص أنه يمكن استخدام قطع غيار تتمتع بميزة CSR (الإصلاح الذاتي بواسطة العميل)، ستقوم شركة HP بشحن هذه القطعة مباشرة إليك لاستبدالها. هناك فئتان من قطع الغيار التي تتمتع بميزة CSR (الإصلاح الذاتي بواسطة العميل): (1) قطع الغيار التي يتعين على العميل إصلاحها. إذا طلبت من شركة HP استبدال هذه القطعة، فسوف تتحمل تكاليف السفر والعمالة لهذه الخدمة. (2) قطع الغيار التي يكون إصلاحها من قبل العميل اختياريًا. ضمنت قطع الغيار هذه أيضًا "للإصلاح الذاتي بواسطة العملاء". ومع ذلك، إذا طلبت من شركة HP استبدالها نيابة عنك، فقد يتم فعل ذلك بدون أي تكلفة إضافية بموجب نوع خدمة الضمان المخصصة لمنتجك.

واستنادًا إلى التوافر والسماح في المنطقة الجغرافية، سيتم شحن قطع الغيار التي تتمتع بميزة "الإصلاح الذاتي بواسطة العملاء" للتسليم في يوم العمل التالي. وقد يتم تقديم التسليم في نفس اليوم أو في غضون أربع ساعات مقابل رسوم إضافية حيثما تسمح المنطقة الجغرافية. وإذا احتجت إلى المساعدة، يمكنك الاتصال "بمركز الدعم الفني لشركة HP"، وسيقوم أحد الفنيين بمساعدتك عبر الهاتف. إذ تحدد شركة HP في المواد التي يتم شحنها مع قطع الغيار التي تتمتع بميزة "الإصلاح الذاتي بواسطة العملاء" ما إذا كان يعين إرجاع قطع الغيار المعيبة إلى HP. في الحالات التي تستوجب إرجاع قطع الغيار المعيبة إلى شركة HP، يتعين عليك شحن قطع الغيار المعيبة إلى شركة HP في غضون مدة زمنية محددة تقدر عادة بنحو خمسة (5) أيام. إذ يتعين إرجاع القطعة المعيبة مع الوثائق الخاصة بها الموجودة ضمن مواد الشحن المقدمة. وقد يترتب على عدم إرجاع القطعة المعيبة أن تقوم شركة HP بتحميلك تكلفة الاستبدال. وبفضل ميزة الإصلاح الذاتي من قبل العميل، ستتحمل شركة HP كافة تكاليف الشحن وإرجاع القطعة، كما ستحدد البريد/وسيلة الشحن المستخدمة.

دعم العملاء

الحصول على الدعم بالهاتف لبلدك/منطقتك جهاز اسم المنتج ورقمه التسلسلي وتاريخ الشراء ووصفًا للمشكلة.	تجد أرقام هاتف البلد/المنطقة على النشرة الإعلانية الموجودة في العلبة مع المنتج أو على الموقع www.hp.com/plus-support
الحصول على الدعم عبر الإنترنت على مدار 24 ساعة وتنزيل الأدوات المساعدة وبرامج التشغيل	www.hp.com/support
طلب خدمات HP الإضافية أو اتفاقيات الصيانة	www.hp.com/go/carepack
تسجيل المنتج	www.register.hp.com

ج برنامج الإشراف البيئي على المنتجات

- [حماية البيئة](#)
- [إنتاج الأوزون](#)
- [استهلاك الطاقة](#)
- [استهلاك الحبر](#)
- [استخدام الورق](#)
- [المواد البلاستيكية](#)
- [مستلزمات الطباعة لـ HP LaserJet](#)
- [الورق](#)
- [قيود المواد](#)
- [التخلص من نفايات الأجهزة من قبل المستخدمين \(الاتحاد الأوروبي والهند\)](#)
- [إعادة تدوير الأجهزة الإلكترونية](#)
- [معلومات إعادة تدوير الأجهزة \(البرازيل\)](#)
- [مواد كيميائية](#)
- [بيانات طاقة المنتج وفقاً للائحة مفوضية الاتحاد الأوروبي 1275/ لعام 2008](#)
- [معلومات مستخدمي الملصقات البيئية SEPA \(الصين\)](#)
- [النظام المطبق على ملصق الطاقة في الصين للطباعة والناسخة](#)
- [بيان القيود المفروضة على المواد الخطرة \(الهند\)](#)
- [WEEE \(تركيا\)](#)
- [جدول المواد الخطرة/العناصر الخطرة ومحتوياتهما \(الصين\)](#)
- [ورقة بيانات أمان المواد \(MSDS\)](#)
- [EPEAT](#)
- [شروط إعلان وجود علامة المواد المقيدة \(تايوان\)](#)
- [للحصول على المزيد من المعلومات](#)

حماية البيئة

إن HP ملتزمة بتوفير منتجات عالية الجودة في بيئة سليمة. فقد تم تصميم هذا المنتج بالعديد من الخصائص لتقليل من التأثيرات على بيئتنا.

إنتاج الأوزون

تم قياس انبعاثات الأوزون المحمولة جواً لهذا المنتج وفقاً لبروتوكول قياسي، وعندما يتم تطبيق بيانات الانبعاثات هذه على سيناريو يتوقع أن يكون عالي الاستخدام في منطقة عمل مكتبية، حددت HP عدم وجود كمية ملحوظة من الأوزون المتولد أثناء الطباعة وأن تكون المستويات جيدة ضمن معايير الجودة الحالية للهواء الداخلي والمبادئ التوجيهية.

المراجع -

طريقة اختبار تحديد الانبعاثات الصادرة عن الأجهزة الورقية فيما يتعلق بمنح البطاقة البيئية لأجهزة المكتب المزوّدة بوظيفة الطباعة؛ DE-UZ 205 – BAM؛ يناير 2018.

واستناداً إلى تركيز الأوزون عند الطباعة لمدة ساعتين في اليوم في غرفة 30.6 متر مكعب بمعدل تهوية قدره 0.68 من التغييرات الهوائية في الساعة باستخدام مستلزمات طباعة من HP.

استهلاك الطاقة

ينخفض استهلاك الطاقة بشكل كبير في وضع "الاستعداد" أو "السكون" أو "إيقاف التشغيل"، مما يعمل على توفير الموارد الطبيعية وتوفير المال بدون التأثير على الأداء العالي الخاص بهذا المنتج. تتوافق تجهيزات الطباعة والتصوير من HP التي تحمل علامة ENERGY STAR® مع مواصفات ENERGY STAR لوكالة حماية البيئة في الولايات المتحدة الحاضرة بمعدات التصوير. وستظهر العلامة التالية على المنتجات التصويرية المتوافقة مع ENERGY STAR:



يحتوي الموقع التالي على المزيد من المعلومات عن طرز أجهزة التصوير المتوافقة مع ENERGY STAR:

www.hp.com/go/energystar

استهلاك الحبر

يستخدم EconoMode (وضع توفير الحبر) كمية أقل من الحبر، الأمر الذي قد يطيل من عمر خرطوشة الطباعة. لا توصي شركة HP باستخدام EconoMode (وضع توفير الحبر) طوال الوقت. إذا تم استخدام وضع EconoMode بشكل مستمر، فقد يصمد مخزون الحبر أكثر من الأجزاء الميكانيكية الموجودة في خرطوشة الطباعة. إذا بدأت جودة الطباعة بالتراجع وأصبحت غير مقبولة، ففكر في استبدال خرطوشة الطباعة.

استخدام الورق

تعمل ميزة الطباعة على الوجهين (بدويًا أو تلقائيًا) وطباعة العديد من الصفحات (طباعة عدة صفحات على صفحة واحدة) الموجودة بهذا المنتج على خفض استهلاك الورق، مما يؤدي إلى توفير الموارد الطبيعية.

المواد البلاستيكية

يتم تمييز قطع الغيار البلاستيكية التي تزيد عن 25 جرامًا حسب المعايير الدولية التي من شأنها تحسين قدرة التعرف على البلاستيك من أجل أغراض إعادة التدوير في نهاية عمر استخدام المنتج.

مستلزمات الطباعة لـ HP LaserJet

تم تصميم مستلزمات HP الأصلية مع مراعاة الحفاظ على البيئة. وتحرص HP على تسهيل توفير الموارد والورق عند الطباعة. وعندما تنتهي من ذلك، سنحرص على تسهيل عملية إعادة التدوير وجعلها مجانية.¹

تم إرجاع جميع خراطيش HP إلى HP Planet Partners لتخضع لعملية إعادة التدوير متعددة المراحل حيث يتم فيها فصل المواد وتنقيتها للاستخدام كمواد خام في خراطيش HP الأصلية الجديدة ومنتجات الاستخدام اليومي. ولا يتم مطلقًا إرسال خراطيش HP الأصلية التي تم إرجاعها من خلال HP Planet Partners إلى موقع دفن النفايات، ولا تقم شركة HP بإعادة تعبئتها أو بيعها على الإطلاق.

للاشتراك في برنامج الإرجاع وإعادة التدوير HP Planet Partners، تفضل بزيارة الموقع www.hp.com/recycle. حدد بلدك/منطقتك للحصول على معلومات حول كيفية إرجاع مستلزمات الطباعة من HP. وتحتوي أيضًا كل حزمة خرطوشة طباعة HP LaserJet جديدة على معلومات وإرشادات متعددة اللغات عن البرنامج.

¹ ويختلف توفّر هذا البرنامج من بلدٍ لآخر. للحصول على مزيد من المعلومات، قم بزيارة موقع www.hp.com/recycle

الورق

يمكن لهذا المنتج استخدام ورق معاد تدويره أو ورق خفيف الوزن (EcoFFICIENT™) في حالة استيفاء الورق التوجيهات الواردة في دليل مواد الطباعة لعائلة طابعات الليزر من HP. يُعد هذا المنتج مناسبًا لاستخدام ورق معاد التدوير وورق خفيف الوزن (EcoFFICIENT™) طبقًا لما لمعيار EN12281:2002.

قيود المواد

لا يحتوي منتج HP هذا على أي زئبق مضاف.

التخلص من نفايات الأجهزة من قبل المستخدمين (الاتحاد الأوروبي والهند)

هذا الرمز يعني ألا تضع المنتج مع النفايات المنزلية الأخرى عند التخلص منه. وبدلاً من ذلك، تقع على عاتقك مسؤولية المحافظة على الصحة البشرية والبيئة عن طريق التخلص من نفايات الأجهزة التي تستهلكها بتسليمها لأحد مراكز جمع النفايات المخصصة لأغراض إعادة تدوير نفايات الأجهزة الكهربائية والإلكترونية المستهلكة. للحصول على مزيد من المعلومات، يرجى الاتصال بخدمة جمع النفايات المنزلية أو الانتقال إلى موقع: www.hp.com/recycle



إعادة تدوير الأجهزة الإلكترونية

تشجع شركة HP العملاء على إعادة تدوير الأجهزة الإلكترونية. لمزيد من المعلومات حول برامج إعادة التدوير، يرجى الانتقال إلى: www.hp.com/recycle

معلومات إعادة تدوير الأجهزة (البرازيل)

Este produto eletrônico e seus componentes não devem ser descartados no lixo comum, pois embora estejam em conformidade com padrões mundiais de restrição a substâncias nocivas, podem conter, ainda que em quantidades mínimas, substâncias impactantes ao meio ambiente. Ao final da vida útil deste produto, o usuário deverá entregá-lo à HP. A não observância dessa orientação sujeitará o infrator às sanções previstas em lei.



**Não descarte o
produto eletrônico
em lixo comum**

Após o uso, as pilhas e/ou baterias dos produtos HP deverão ser entregues ao estabelecimento comercial ou rede de assistência técnica autorizada pela HP.

:Para maiores informações, inclusive sobre os pontos de recebimento, acesse

www8.hp.com/br/pt/ads/planet-partners/index.html

مواد كيميائية

تلتزم شركة HP بتقديم معلومات لعملائنا بشأن المواد الكيميائية في منتجاتنا حسب الضرورة للتوافق مع المتطلبات القانونية مثل REACH (تنظيم EC رقم 1907/2006 الخاص بالبرلمان والمجلس الأوروبي). يمكن العثور على تقرير المعلومات الكيميائية لهذا المنتج على الموقع: www.hp.com/go/reach

بيانات طاقة المنتج وفقاً للائحة مفوضية الاتحاد الأوروبي 1275/ لعام 2008

للاطلاع على بيانات طاقة المنتج، بما في ذلك استهلاك الطاقة للمنتج في وضع الجهوزية على الشبكة وجميع منافذ الشبكة السلكية متصلة وجميع منافذ الشبكة اللاسلكية نشطة، يُرجى مراجعة قسم P14 تحت عنوان "معلومات إضافية" من البيان الاقتصادي لتقنية المعلومات للمنتج على الموقع www.hp.com/hpinfo/globalcitizenship/environment/productdata/itecodesktop-pc.html

معلومات مستخدمي الملصقات البيئية SEPA (الصين)

中国环境标识认证产品用户说明

- 。噪声大于 63.0 dB(A)的办公设备不宜放置于办公室内，请在独立的隔离区域使用
- 。如需长时间使用本产品或打印大量文件，请确保在通风良好的房间内使用
- 。如您需要确认本产品处于零能耗状态，请按下电源关闭按钮，并将插头从电源插座断开
- 。您可以使用再生纸，以减少资源耗费

النظام المطبق على ملصق الطاقة في الصين للطباعة والناسخة

依据“复印机、打印机和传真机能源效率标识实施规则”，本打印机具有中国能效标签。根据“复印机、打印机和传真机能效限定值及能效等级”（“GB21521”）决定并计算得出该标签上所示的能效等级和 TEC（典型能耗）值

能效等级 .1

- 。能效等级分为三个等级，等级 1 级能效最高。根据产品类型和打印速度标准决定能效限定值

能效信息 .2

激光打印机及一体机和高性能喷墨打印机及一体机 2.1

典型能耗 •

典型能耗是正常运行 GB21521 测试方法中指定的时间后的耗电量。此数据表示为每周千瓦时（kWh）

- 标签上所示的能效数字按涵盖根据“复印机、打印机和传真机能源效率标识实施规则”选择的登记装置中
- 。所有配置的代表性配置测定而得。因此，本特定产品型号的实际能耗可能与标签上所示的数据不同
- 。有关规范的详情信息，请参阅 GB21521 标准的当前版本

بيان القيود المفروضة على المواد الخطرة (الهند)

This product, as well as its related consumables and spares, complies with the reduction in hazardous substances provisions of the "India E-waste Rule 2016." It does not contain lead, mercury, hexavalent chromium, polybrominated biphenyls or polybrominated diphenyl ethers in concentrations exceeding 0.1 weight % and 0.01 weight % for cadmium, except where allowed pursuant to the exemptions set in Schedule .2 of the Rule

WEEE (تركيا)

Türkiye Cumhuriyeti: AEEE Yönetmeliğine Uygundur

جدول المواد الخطرة/العناصر الخطرة ومحتوياتهما (الصين)

产品中有害物质或元素的名称及含量

The Table of Hazardous Substances/Elements and their Content

根据中国《电器电子产品有害物质限制使用管理办法》

As required by China's Management Methods for Restricted Use of Hazardous Substances in Electrical and Electronic Products



部件名称 Part Name	有害物质 Hazardous Substances					
	铅 Lead (Pb)	汞 Mercury (Hg)	镉 Cadmium (Cd)	六价铬 Hexavalent Chromium (Cr(VI))	多溴联苯 Polybrominated biphenyls (PBB)	多溴二苯醚 Polybrominated diphenyl ethers (PBDE)
打印引擎	X	○	○	○	○	○
控制面板	X	○	○	○	○	○
塑料外壳	○	○	○	○	○	○
格式化板组件	X	○	○	○	○	○
碳粉盒	X	○	○	○	○	○

CHR-LJ-PK-SF-02

表格依据SJ/T 11364 的规定编制。

This form has been prepared in compliance with the provisions of SJ/T 11364.

○: 表示该有害物质在该部件所有均质材料中的含量均在GB/T 26572 规定的限量要求以下。

○: Indicates that the content of said hazardous substance in all of the homogenous materials in the component is within the limits required by GB/T 26572.

X: 表示该有害物质至少在该部件的某一均质材料中的含量超出GB/T 26572 规定的限量要求。

X: Indicates that the content of said hazardous substance exceeds the limits required by GB/T 26572 in at least one homogenous material in the component.

此表中所有名称中含“X”的部件均符合中国 RoHS达标管理目录限用物质应用例外清单的豁免。

All parts named in this table with an "X" are in compliance with the China RoHS "List of Exceptions to RoHS Compliance Management Catalog (or China RoHS Exemptions)".

此表中所有名称中含“X”的部件均符合欧盟 RoHS 立法。

All parts named in this table with an "X" are in compliance with the European Union's RoHS Legislation.

注: 环保使用期限的参考标识取决于产品正常工作的温度和湿度等条件

Note: The referenced Environmental Protection Use Period Marking was determined according to normal operating use conditions of the product such as temperature and humidity.

ورقة بيانات أمان المواد (MSDS)

يمكن الحصول على ورق بيانات أمان المواد (MSDS) للمستلزمات التي تحتوي على مواد كيميائية (مثلًا، مسحوق الحبر) بالاتصال بموقع HP على ويب على العنوان www.hp.com/go/msds

EPEAT

ضمنت العديد من منتجات HP وفقًا لتصنيف EPEAT. إذ يُعد EPEAT تصنيفًا بيئيًا شاملاً يساعد في تشخيص أجهزة الكمبيوتر والمعدات الإلكترونية الأخرى الخضراء. لمزيد من المعلومات حول تصنيف EPEAT، انتقل إلى موقع

للحصول على معلومات حول منتجات HP المسجلة في تصنيف EPEAT، انتقل إلى www.epeat.net
www8.hp.com/us/en/hp-information/global-citizenship/index.html

شروط إعلان وجود علامة المواد المقيدة (تايوان)

台灣 限用物質含有情況標示聲明書

Taiwan Declaration of the Presence Condition of the Restricted Substances Marking

單元 unit	限用物質及其化學符號 Restricted substances and chemical symbols					
	鉛 (Pb)	汞 (Hg)	鎘 (Cd)	六價鉻 (Cr ⁺⁶)	多溴聯苯 (PBB)	多溴二苯醚 (PBDE)
列印引擎 Print engine	—	○	○	○	○	○
外殼和紙匣 External Casing and Trays	○	○	○	○	○	○
電源供應器 Power Supply	—	○	○	○	○	○
電線 Cables	○	○	○	○	○	○
印刷電路板 Print printed circuit board	—	○	○	○	○	○
控制面板 Control panel	—	○	○	○	○	○
碳粉匣 Cartridge	○	○	○	○	○	○

備考1. “超出0.1wt%”及“超出0.01wt%”係指限用物質之百分比含量超出百分比含量基準值。
Note 1: “Exceeding 0.1 wt %” and “exceeding 0.01 wt %” indicate that the percentage content of the restricted substance exceeds the reference percentage value of presence condition.

備考2. “○”係指該項限用物質之百分比含量未超出百分比含量基準值。
Note 2: “○” indicates that the percentage content of the restricted substance does not exceed the percentage of reference value of presence.

備考3. “—”係指該項限用物質為排除項目
Note 3: “—” indicates that the restricted substance corresponds to the exemption.

若要存取產品的最新使用指南或手冊，請前往 www.support.hp.com。選取搜尋您的產品，然後依照畫面上的指示繼續執行。

To access the latest user guides or manuals for your product, go to www.support.hp.com. Select **Find your product**, and then follow the onscreen instructions.

للحصول على المزيد من المعلومات

للحصول على المزيد من المعلومات حول الموضوعات البيئية التالية:

- الصحيفة البيئية للمنتج فيما يتعلق بهذا المنتج ومنتجات HP الأخرى المتعلقة به
- التزام HP نحو البيئة
- نظام الإدارة البيئية لشركة HP
- برنامج HP لإعادة المنتج وإعادة تدويره في نهاية العمر
- ورق بيانات أمان المواد

زر موقع www.hp.com/go/environment

وزر أيضًا موقع www.hp.com/recycle

د المعلومات التنظيمية

- [البيانات التنظيمية](#)
- [البيانات الالاسكية](#)

البيانات التنظيمية

إشعار الاتحاد الأوروبي والمملكة المتحدة



تتوافق المنتجات التي تحمل علامة CE وعلامة UKCA مع واحد أو أكثر من توجيهات الاتحاد الأوروبي التالية و/أو الأدوات القانونية البريطانية المكافئة حسب الاقتضاء: توجيه الجهد الكهربائي المنخفض 2014/35/EU، وتوجيه التوافق الكهرومغناطيسي رقم 2014/30/EU وتوجيه التصميم البيئي رقم 2009/125/EC وتوجيه RED رقم 2014/53/EU وتوجيه RoHS رقم 2011/65/EU. يتم قياس التوافق مع هذه التوجيهات باستخدام المعايير الأوروبية الموحدة القابلة للتطبيق. يمكن العثور على الإعلان الكامل الخاص بالتوافق للاتحاد الأوروبي والمملكة المتحدة على موقع الويب التالي: www.hp.com/go/certificates (ابحث باستخدام اسم طراز المنتج أو رقم الطراز التنظيمي الخاص به (RMN)، والذي يمكن العثور عليه في العلامة التنظيمية).

جهة الاتصال الخاصة بالشؤون التنظيمية هي: البريد الإلكتروني techregshelp@hp.com

جهة الاتصال الخاصة بالشؤون التنظيمية في الاتحاد الأوروبي هي:

HP Deutschland GmbH, HP HQ-TRE, 71025 Boeblingen, Germany

جهة الاتصال الخاصة بالشؤون التنظيمية في المملكة المتحدة هي:

HP Inc UK Ltd, Regulatory Enquiries, Earley West, 300 Thames Valley Park Drive, Reading, RG6 1PT

الأرقام التعريفية للطرز التنظيمية

لأغراض التعريف التنظيمي، تم تعيين رقم تنظيمي لطرز المنتج الخاص بك. يجب عدم الخلط بين الأرقام التنظيمية للطرز وأسماء التسويق أو أرقام المنتج.

رقم طراز المنتج	رقم الطراز التنظيمي
HP LaserJet M211d	SHNGC-1900-00
HP LaserJet M208dw	SHNGC-1900-01
HP LaserJet M209dw	
HP LaserJet M209dwe	
HP LaserJet M211dw	

لوائح لجنة الاتصالات الفيدرالية

قد تم اختبار هذه المعدات ووجد أنها تتوافق مع القيود الخاصة بالأجهزة الرقمية من الفئة "ب" طبقاً للفقرة 15 من قوانين لجنة الاتصالات الفيدرالية. وتم وضع هذه القيود لتوفر قدرًا كافيًا من الحماية من التداخل الضار في المنشآت السكنية. ويولد هذا الجهاز طاقة من ترددات موجات الراديو ويستخدمها، ومن الممكن أن يصدرها كذلك. وإذا لم يتم تركيب هذا الجهاز واستخدامه وفقًا لهذه الإرشادات، فقد يتسبب في حدوث تداخل ضار في الاتصالات المعتمدة على موجات الراديو. ومع ذلك، لا يوجد ما يضمن عدم حدوث هذا التداخل عند التثبيت بطريقة معينة. وفي حالة تسبب هذا الجهاز في حدوث تداخل ضار في استقبال موجات الراديو أو التلفزيون، ويمكن التحقق من هذا بواسطة تشغيل الجهاز وإيقاف تشغيله؛ من المستحسن أن يحاول المستخدم تصحيح هذا التداخل بواسطة تنفيذ واحد أو أكثر من الإجراءات التالية:

- أعد توجيه هوائي الاستقبال أو غير موقعه.
- زد المسافة الفاصلة بين الجهاز وجهاز الاستقبال.
- واصل الجهاز بمأخذ على دائرة مختلفة عن تلك التي يتصل بها جهاز الاستقبال.
- استشر البائع أو فني خبير في إصلاح أجهزة الراديو/التلفزيون.

ملاحظة: إن إجراء أية تغييرات أو تعديلات على الطابعة لم يتم التصديق عليها بشكل صريح من قبل شركة HP من شأنه إبطال صلاحية المستخدم لتشغيل هذه المعدات.

يجب استخدام كبل توصيل معزول للوفاء بقيود الفئة "ب" الواردة في الفقرة 15 من قواعد لجنة الاتصالات الفيدرالية.

كندا - بيان الامتثال ICES-003 الصناعي لكندا

(CAN ICES-3(B)/NMB-3(B))

إرشادات سلك الطاقة

تأكد من أن مصدر التيار الكهربائي يتناسب مع فولتية التشغيل القصوى الخاصة بالمنتج. يتم وضع فولتية التشغيل القصوى على ملصق المنتج. يستخدم المنتج جهد من 110 إلى 127 فولت تيار متردد أو من 220 إلى 240 فولت تيار متردد 60/50 هرتز.

وَصِّل سلك الطاقة بين المنتج ومأخذ تيار متناوب مؤرض.

تنبيه: لتجنب تلف المنتج، استخدم سلك الطاقة الذي تم توفيره مع المنتج فقط.

السلامة من الليزر

قام مركز الأجهزة والصحة الإشعاعية (CDRH) لإدارة الأغذية والأدوية الأمريكية بتطبيق القواعد المتعلقة بمنتجات الليزر التي تم تصنيعها منذ 1 أغسطس عام 1976. فالتوافق أمر إلزامي بالنسبة للمنتجات التي يتم تسويقها في الولايات المتحدة الأمريكية. يتم اعتماد الجهاز كمنتج ليزر من "الفئة 1" بموجب الأداء الإشعاع لقسمة الحماية الصحية والبشرية (DHHS) وفقاً لقانون التحكم في الإشعاع للصحة والسلامة لسنة 1968. ونظراً لأن الإشعاع المنبعث داخل الجهاز محصور تماماً داخل المبيتات الواقية والأغطية الخارجية، لا يمكن هروب شعاع الليزر أثناء أي مرحلة من مراحل تشغيل المستخدم العادي.

تحذير! وقد يؤدي استخدام عناصر التحكم أو إجراء عمليات الضبط أو تنفيذ إجراءات أخرى غير تلك المحددة في دليل المستخدم هذا إلى التعرض لإشعاع ضار.

بخصوص الأمور التنظيمية في الولايات المتحدة/كندا، يُرجى الاتصال بـ:

.HP Inc

HP Inc. 1501 Page Mill Rd, Palo Alto, CA 94304, USA

جهة اتصال البريد الإلكتروني: (techregshelp@hp.com) أو هاتفياً على الرقم: +1 (650) 857-1501

بيان الليزر في فنلندا

Luokan 1 laserlaite

HP LaserJet M207–M212, laserkirjoitin on käyttäjän kannalta turvallinen luokan 1 laserlaite. Normaalisessa käytössä kirjoittimen suojakoteloitinta estää lasersäteiden pääsyn laitteen ulkopuolelle. Laitteen turvallisuusluokka on määritetty standardin EN 60825-1 (2014) mukaisesti.

! VAROITUS

Laitteen käyttäminen muulla kuin käyttöohjeessa mainitulla tavalla saattaa altistaa käyttäjän turvallisuusluokan 1 ylittävälle näkymättömälle lasersäteilylle.

! WARNING

Om apparaten används på annat sätt än i bruksanvisning specificerats, kan användaren utsättas för osynlig laserstrålning, som överskrider gränsen för laserklass 1.

HUOLTO

HP LaserJet M207–M212 - kirjoittimen sisällä ei ole käyttäjän huollettavissa olevia kohteita. Laitteen saa avata ja huoltaa ainoastaan sen huoltamiseen koulutettu henkilö. Tällaiseksi huoltotoimenpiteeksi ei katsota väriainekasetin vaihtamista, paperiradan puhdistusta tai muita käyttäjän käsikirjassa lueteltuja, käyttäjän tehtäväksi tarkoitettuja ylläpitotoimia, jotka voidaan suorittaa ilman erikoistyökaluja.

! VARO

Mikäli kirjoittimen suojakotelo avataan, olet alttiina näkymättömälle lasersäteilylle laitteen ollessa toiminnassa. Älä katso säteeseen.

! WARNING

Om laserprinterns skyddshölje öppnas då apparaten är i funktion, utsättas användaren för osynlig laserstrålning. Betrakta ej strålen.

Tiedot laitteessa käytettävän laseriodin säteilyominaisuuksista: Aallonpituus 775-795 nm Teho 5 m W
.Luokan 3B laser

بيان GS (ألمانيا)

Das Gerät ist nicht für die Benutzung im unmittelbaren Gesichtsfeld am Bildschirmarbeitsplatz vorgesehen.
Um störende Reflexionen am Bildschirmarbeitsplatz zu vermeiden, darf dieses Produkt nicht im unmittelbaren Gesichtsfeld platziert werden.

Das Gerät ist kein Bildschirmarbeitsplatz gemäß BildscharbV. Bei ungünstigen Lichtverhältnissen (z. B. direkte Sonneneinstrahlung) kann es zu Reflexionen auf dem Display und damit zu Einschränkungen der Lesbarkeit der dargestellten Zeichen kommen.

.Die Bilddarstellung dieses Gerätes ist nicht für verlängerte Bildschirmtätigkeiten geeignet

بيانات دول شمال أوروبا (الدانمرك وفنلندا والنرويج والسويد)

الدانمرك:

.Apparatets stikprop skal tilsættes en stikkontakt med jord, som giver forbindelse til stikproppens jord

فنلندا:

.Laite on liitettävä suojakoskettimilla varustettuun pistorasiaan

النرويج:

.Apparatet må tilkoples jordet stikkontakt

السويد:

.Apparaten skall anslutas till jordat uttag

التوافق الأوراسي (أرمينيا وبيلاروس وكازاخستان وكيرجستان وروسيا)

Производитель и дата производства



.HP Inc

.Адрес: 1501 Page Mill Road, Palo Alto, California 94304, U.S

Дата производства зашифрована в 10-значном серийном номере, расположенном на наклейке со служебной информацией изделия. 4-я, 5-я и 6-я цифры обозначают год и неделю производства. 4-я цифра обозначает год, например, «3» обозначает, что изделие произведено в «2013» году. 5-я и 6-я цифры обозначают номер недели в году производства, например, «12» обозначает «12-ю» неделю.

Өндіруші және өндіру мерзімі

.HP Inc

.Мекенжайы: 1501 Page Mill Road, Palo Alto, California 94304, U.S

Өнімнің жасалу мерзімін табу үшін өнімнің қызмет көрсету жапсырмасындағы 10 таңбадан тұратын сериялық нөмірін қараңыз. 4-ші, 5-ші және 6-шы сандар өнімнің жасалған жылы мен аптасын көрсетеді.

4-ші сан жылын көрсетеді, мысалы «3» саны «2013» дегенді білдіреді. 5-ші және 6-шы сандары берілген жылдың қай аптасында жасалғанын көрсетеді, мысалы, «12» саны «12-ші» апта дегенді білдіреді

Местные представители

,**Россия:** ООО "Эйч Пи Инк

,Российская Федерация, 125171, г . Москва, Ленинградское шоссе, 1 6А, стр.3

Телефон/факс: +7 495 797 35 00 / +7 499 92132 50

Казахстан: Филиал компании "ЭйчПи Глобал Трэйдинг Би.Ви.", Республика Казахстан, 050040, г. Алматы, Бостандыкский район, проспект Аль-Фараби, 77/7

Телефон/факс: + 7 7 27 355 35 52

Жергілікті өкілдіктері

,**Ресей:** ООО "Эйч Пи Инк

,Ресей Федерациясы, 125171, Мәскеу, Ленинград шоссесі, 16А блок 3

Телефон/факс: +7 495 797 35 00 / +7 499 92132 50

Қазақстан: "ЭйчПи Глобал Трэйдинг Би.Ви." компаниясының Қазақстандағы филиалы, Қазақстан Республикасы, 050040, Алматы қ., Бостандық ауданы, Әл- Фараби даңғылы, 77/7

Телефон/факс: +7 727 355 35 52

البيانات اللاسلكية

لا تنطبق البيانات الواردة في هذا القسم إلا على الطابعات التي تدعم الاتصال اللاسلكي فقط.

بيان الامتثال الخاص بقوانين لجنة الاتصالات الفيدرالية - الولايات المتحدة

Exposure to radio frequency radiation

The radiated output power of this device is far below the FCC radio frequency exposure limits. **تنبيه:** ⚠
Nevertheless, the device shall be used in such a manner that the potential for human contact during normal operation is minimized.

In order to avoid the possibility of exceeding the FCC radio frequency exposure limits, human proximity to the antenna shall not be less than 20 cm during normal operation.

This device complies with Part 15 of FCC Rules. Operation is subject to the following two conditions: (1) this device may not cause interference, and (2) this device must accept any interference, including interference that may cause undesired operation of the device.

Based on Section 15.21 of the FCC rules, changes of modifications to the operation of this product **تنبيه:** ⚠
without the express approval by HP may invalidate its authorized use.

بيان استراليا

This device incorporates a radio-transmitting (wireless) device. For protection against radio transmission exposure, it is recommended that this device be operated no less than 20 cm from the head, neck, or body.

بيان بيلاروسيا

В соответствии с Постановлением Совета Министров Республики Беларусь от 24 мая 2017 года № 383 (об описании и порядке применения знака соответствия к техническому регламенту Республики Беларусь) продукция, требующая подтверждения соответствия техническому регламенту Республики Беларусь, размещенная на рынке Республики Беларусь, должна быть маркирована знаком соответствия TP BY



بيان ANATEL البرازيل

Este equipamento não tem direito à proteção contra interferência prejudicial e não pode causar interferência em sistemas devidamente autorizados.

Para maiores informações consulte o site da ANATEL – www.anatel.gov.br

البيانات الكندية

For Indoor Use. This digital apparatus does not exceed the Class B limits for radio noise emissions from digital apparatus as set out in the radio interference regulations of the Canadian Department of Communications. The internal wireless radio complies with RSS 210 of Industry Canada

Pour l'usage d'intérieur. Le présent appareil numérique n'émet pas de bruits radioélectriques dépassant les limites applicables aux appareils numériques de Classe B prescrites dans le règlement sur le brouillage radioélectrique édicté par le Ministère des Communications du Canada. Le composant RF interne est conforme à la norme CNR-210 d'Industrie Canada

بيانات CMIIT اللاسلكية للصين

中国无线电发射设备通告

。型号核准代码显示在产品本体的铭牌上

البيان الكوري

:무선 전용제품

해당 무선설비는 전파혼신 가능성이 있으므로 인명안전과 관련된 서비스는 할 수 없음.(무선모듈제품이 설치되어있는경우

بيان تايوان (الصينية التقليدية)

低功率電波輻射性電機管理辦法:	
第十二條	經型式認證合格之低功率射頻電機，非經許可，公司、商號或使用者均不得擅自變更頻率、加大功率或變更原設計之特性及功能。
第十四條	低功率射頻電機之使用不得影響飛航安全及干擾合法通信；經發現有干擾現象時，應立即停用，並改善至無干擾時方得繼續使用。前項合法通信，指依電信法規定作業之無線電通信。低功率射頻電機須忍受合法通信或工業、科學及醫療用電波輻射性電機設備之干擾。

。在 5.25-5.35 兆赫頻帶內操作之無線資訊傳輸設備，限於室內使用

المنتجات بترددات تشغيلية 5 جيجاهرتز في كندا

When using IEEE 802.11a wireless LAN, this product is restricted to indoor use, due to its operation in **تنبيه: ⚠** the 5.15- to 5.25-GHz frequency range. Industry Canada requires this product to be used indoors for the frequency range of 5.15 GHz to 5.25 GHz to reduce the potential for harmful interference to co-channel mobile satellite systems. High-power radar is allocated as the primary user of the 5.25- to 5.35-GHz and 5.65- to 5.85-GHz bands. These radar stations can cause interference with and/or damage to this device

Lors de l'utilisation d'un réseau local sans fil IEEE 802.11a, ce produit est réservé à une utilisation en intérieur en raison de sa plage de fréquences, comprise entre 5,15 et 5,25 GHz. Industrie Canada recommande l'utilisation en intérieur de ce produit pour la plage de fréquences comprise entre 5,15 et 5,25 GHz afin de réduire les interférences nuisibles potentielles avec les systèmes de satellite portables utilisant le même canal. Le radar à haute puissance est défini comme étant le principal utilisateur des bandes 5,25 à 5,35 GHz et 5,65 à 5,85 GHz. Ces stations radar peuvent provoquer des interférences sur ce périphérique et/ou l'endommager

بيان NCC التايواني: (التردد 5 جيجاهرتز فقط)

應避免影響附近雷達系統之操作。

التعرض لأشعة التردد اللاسلكي (كندا)

Exposure to Radio Frequency Radiation. The radiated output power of this device is below the **تحذير!** Industry Canada radio frequency exposure limits. Nevertheless, the device should be used in such a manner that the potential for human contact is minimized during normal operation

Exposition aux émissions de fréquences radio. La puissance de sortie émise par ce périphérique est **تحذير!** inférieure aux limites fixées par Industrie Canada en matière d'exposition aux fréquences radio. Néanmoins, les précautions d'utilisation du périphérique doivent être respectées afin de limiter tout risque de contact avec une personne

To avoid the possibility of exceeding the Industry Canada radio frequency exposure limits, human proximity to the antennas should not be less than 20 cm

Pour éviter tout dépassement des limites fixées par Industrie Canada en matière d'exposition aux fréquences (radio, la distance entre les utilisateurs et les antennes ne doit pas être inférieure à 20 cm (8 pouces)

الإشعار التنظيمي الأوروبي

يمكن استخدام إمكانيات الاتصالات السلكية واللاسلكية الخاصة بهذا المنتج في بلدان/مناطق الاتحاد الأوروبي التالية:

النمسا وبلجيكا وبلغاريا وقبرص وجمهورية التشيك والدنمارك وإستونيا وفنلندا وفرنسا وألمانيا واليونان وهنغاريا وأيسلندا وأيرلندا وإيطاليا ولاتفيا وليشتنشتاين ولتوانيا ولوكسمبورج ومالطا وهولندا والنرويج وبولندا والبرتغال وجمهورية سلوفاكيا وسلوفينيا وأسبانيا والسويد وسويسرا والمملكة المتحدة.

إشعار الاستخدام في روسيا

Существуют определенные ограничения по использованию беспроводных сетей (стандарта 802.11 b/g) с рабочей частотой 2,4 ГГц; Данное оборудование может использоваться внутри помещений с использованием диапазона частот 2400-2483,5 МГц (каналы 1-13). При использовании внутри помещений максимальная эффективная изотропно-излучаемая мощность (ЭИИМ) должна составлять не более 100мВт

بيان المكسيك

Aviso para los usuarios de México

La operación de este equipo está sujeta a las siguientes dos condiciones: (1) es posible que este equipo o "dispositivo no cause interferencia perjudicial y (2) este equipo o dispositivo debe aceptar cualquier "interferencia, incluyendo la que pueda causar su operación no deseada

.Para saber el modelo de la tarjeta inalámbrica utilizada, revise la etiqueta regulatoria de la impresora

بيان تايلاند

เครื่องวิทยุคมนาคมนี้มีระดับการแผ่คลื่นแม่เหล็กไฟฟ้าสอดคล้องตามมาตรฐานความปลอดภัยต่อสุขภาพของมนุษย์จากการใช้เครื่องวิทยุคมนาคมที่คณะกรรมการกิจการโทรคมนาคมแห่งชาติประกาศกำหนด

This radio communication equipment has the electromagnetic field strength in compliance with the Safety Standard for the Use of Radio Communication Equipment on Human Health announced by the National Telecommunications Commission

اتصالات فيتنام



ملاحظة: علامة الاتصالات اللاسلكية للمنتجات المعتمدة من النوع ICTQC.

E

Embedded Web Server (EWS)
الميزات ٢٨

H

HP Device Toolbox، استخدام ٢٨
HP EWS، استخدام ٢٨

O

OS (نظام التشغيل)
المدعومة ٧٧

W

Windows
متطلبات النظام ٧٨

I

أرقام الأجزاء ٣٣
مستلزمات ٣٣
ملحقات ٣٣
أرقام التعريف التنظيمية لـ SEOLA
١٢١
أزرار، لوحة التحكم ٤
أستراليا ٨٦
أنظمة التشغيل (OS)
المدعومة ٧٧
أنظمة التشغيل المدعومة ٧٨
إزالة الانحشار
أماكن ٥١
إشعار ICES-003 ١٢١
إعادة التدوير
الأجهزة الإلكترونية ١١٢
إعادة تدوير الأجهزة، البرازيل ١١٣
إعادة تدوير الأجهزة الإلكترونية ١١٢
إعادة تصنيع ١١١
إيقاف التشغيل بعد التأخير
الإعداد ٣٠
استكشاف الأخطاء وإصلاحها
LED، أنماط الضوء ٤٢

LED، الأخطاء ٤٢

التحقق من حالة خرطوشة
مسحوق الحبر ٦١
استكشاف المشاكل وإصلاحها
شبكة لاسلكية ٧١
مشكلات في تغذية الورق ٤٨
استهلاك
الطاقة ٨٠
الأبعاد، الطباعة ٧٩
الأغطية، تحديد موقعها ٢
الإشعارات
الاتحاد الأوروبي ١٢٧، ١٢٠
البرازيل ١٢٥
الشمال الأوروبي ١٢٣
المكسيك ١٢٧
الولايات المتحدة الأمريكية ١٢٥
روسيا ١٢٧
علامة CE ١٢٠
فيتنام ١٢٨
كندا ١٢٦، ١٢٧
لجنة الاتصالات الفيدرالية ١٢١،
١٢٥
الإشعارات الكندية
الامتثال لـ ICES-003 ١٢١
الإعدادات الاقتصادية ٣٠
الانحشار
الدرج، تنظيف ٥٣
حاوية استقبال المطبوعات،
تنظيف ٥٩
البيان النهائي للسلامة من الليزر ١٢٢
التخلص من النفايات ١١٢
التوافق الأوراسي ١٢٣
الحالة
أضواء لوحة التحكم ٤٢
الخرطيش
شركة أخرى غير HP ٩٩
الدرج
الانحشار، تنظيف ٥٣

الدعم

عبر الإنترنت ١٠٨
الدعم الفني
عبر الإنترنت ١٠٨
الدعم عبر الإنترنت ١٠٨
السلامة من الليزر ١٢٢
الشبكات
المدعومة ٧٧
الشروط
الخاصة ٨٦
خاصة ٨٨
الشروط الخاصة
الخاصة بالدول ٨٦
خاصة بالدولة ٨٨
الضمان ٣٨
الإصلاح الذاتي بواسطة العميل
١٠٧
الترخيص ١٠٢
المتطلبات الكهربائية ٨٠
المستلزمات
إعدادات الحد المنخفض ٤٧
الاستخدام عند الانخفاض ٤٧
شركة أخرى غير HP ٩٩
المستلزمات من شركة أخرى غير HP
٩٩
الملحقات
طلب شرائها ٣٣
الملصقات
الطباعة على ١٩
الملصقات، تحميل ١٩
المواصفات
الكهربية والصوتية ٨٠
متطلبات النظام ٧٨
المواصفات الصوتية ٨٠
الورق
تحميل ١٥
الوزن، الطباعة ٧٩
انحشار
أماكن ٥١

انحشار الورق. انظر انحشار

ب

برنامج

- اتفاقية ترخيص البرامج ١٠٢
- برنامج الإشراف البيئي ١٠٩
- بيان ANATEL ١٢٥
- بيانات السلامة ١٢٢
- بيانات السلامة من الليزر
- فنلندا ١٢٢
- بيان الامتثال للوائح لجنة الاتصالات الفيدرالية ١٢٥

ت

تأخير إيقاف التشغيل

- الإعداد ٣١
- تأخير السكن
- تعطيل ٣٠
- تمكين ٣٠
- تحميل، التوجيه ١٨
- تداخل الشبكة اللاسلكية ٧٤
- ترخيص، البرامج ١٠٢
- تنظيف
- مسار الورق ٦٢
- توصيل الطاقة
- تحديد موقع ٣

ج

جودة الصورة

- التحقق من حالة خرطوشة
- مسحوق الحبر ٦١

ح

حاويات، استقبال المطبوعات

- تحديد موقع ٢
- حاوية، استقبال المطبوعات
- الانحشار، تنظيف ٥٩
- حاوية استقبال المطبوعات
- تحديد موقع ٢

خ

خادم الويب المضمّن (EWS)

- تعيين كلمات مرور ٣٠
- خرطيش
- إعادة تدويرها ١١١
- ضمان ٩٨
- خرطيش حبر
- أرقام الجزء ٣٣
- إعادة تدويرها ١١١
- شرائح ذاكرة ١٠١
- ضمان ٩٨

خرطيش مسحوق الحبر

شركة أخرى غير HP ٩٩

خرطوشة مسحوق الحبر

- إعدادات الحد المنخفض ٤٧
- الاستخدام عند الانخفاض ٤٧

د

درج الإدخال

- تحديد موقع ٢
- دعم العملاء
- الضمان ٣٨
- عبر الإنترنت ١٠٨

ر

رعاية عملاء HP ١٠٨

ز

زر التشغيل/إيقاف التشغيل، تحديد موقعه ٢

ش

شبكة لاسلكية

- استكشاف المشاكل وإصلاحها ٧١
- شريحة ذاكرة، خرطوشة حبر
- وصفها ١٠١

ض

ضمان

- المنتج ٨٥
- خرطيش حبر ٩٨

ط

طلب شراء

- المستلزمات والملحقات ٣٣

ظ

ظرف، تحميل ١٨

ف

فتحة لألوية التلقيم سعة ورقة واحدة

تحميل الملصقات ١٩

ق

قائمة المراجعة

- التوصيل اللاسلكي ٧١

ل

لوحة التحكم

- أزرار ٤
- أنماط ضوء LED ٤٢

الميزات ٤

تحديد موقع ٢

م

متطلبات النظام ٧٨

- مستلزمات
- أرقام الأجزاء ٣٣
- إعادة تدويرها ١١١
- طلبها ٣٣
- مزيفة ١٠٠

مستلزمات غير مزيفة ١٠٠

مستلزمات مزيفة ١٠٠

مشاكل جودة الصورة

الأمثلة والحلول ٦٤

مشكلات في التقاط الورق

حل ٤٨، ٥٠

مفتاح الطاقة، تحديد موقعه ٢

ملحقات

أرقام أجزاء ٣٣

ملصق

الاتجاه ١٩

ملصق الرقم التسلسلي

تحديد موقع ٣

ملصق المنتج والرقم التسلسلي

تحديد موقع ٣

منافذ الواجهة

تحديد موقع ٣

منفذ USB

تحديد موقع ٣

منفذ الشبكة

تحديد موقع ٣

مواقع الويب

دعم العملاء ١٠٨

ورقة بيانات أمان المواد (MSDS)

١١٥

مواقع ويب

تقارير حول الغش ١٠٠

موقع HP لمكافحة الغش على ويب

١٠٠

موقع ويب لمكافحة الغش ١٠٠

ن

نيوزيلندا ٨٨

و

ورق

تحديده ٦٢

ورق، طلبه ٣٣

ورقة بيانات أمان المواد (MSDS) ١١٥